

**Balatonmáriafürdő Község Önkormányzat  
Képviselő-testületének**



**14. számú  
JEGYZŐKÖNYVE**

**2023. szeptember 11-én  
megtartott  
nyilvános  
testületi üléséről**

# JEGYZŐKÖNYV

**Készült:** Balatonmárfürdő Község Önkormányzat Képviselő-testületének **2023. szeptember 11-én 13:00** órai kezdettel, Községháza tárgyaló termében megtartott nyilvános testületi üléséről

**Jelen vannak:** Galáczy György polgármester, Poják Csaba alpolgármester, Hajas Béla, Horváth Tiborné, Móriné Váraljai Mária képviselők

**Tanácskozási joggal jelen vannak:**

Mestyán Valéria *címzetes főjegyző*

Takácsné Szován Fanni *igazgatási ügyintéző*

**Az ülést vezeti:** Galáczy György polgármester

**Galáczy György polgármester:**

Köszönti a képviselő-testület tagjait. Megállapítja, hogy a képviselő-testület határozatképes, mert a megválasztott 5 képviselő megjelent. Az ülést megnyitja.

Ismerteti a meghívó szerinti napirendet.

**NAPIREND:**

- 1. Jelentés a lejárt határidejű határozatok végrehajtásáról, tájékoztató a két ülés közötti fontosabb eseményekről**  
*Előadó: Galáczy György polgármester*
- 2. Közbeszerzési terv 2023. évi módosítása**  
*Előadó: Galáczy György polgármester*
- 3. Közbeszerzési Szabályzat módosítása**  
*Előadó: Galáczy György polgármester*
- 4. Balatonmárfürdő, Gróf Széchenyi Imre tér csapadékvízvezetési ügye**  
*Előadó: Galáczy György polgármester*
- 5. Balatonmárfürdő, Parti utca közműépítési ügye**  
*Előadó: Galáczy György polgármester*
- 6. Balatonmárfürdő, Vasút tér 4. sz. alatti gazdasági épület felújítás műszaki tartalom változás**  
*Előadó: Galáczy György polgármester*
- 7. B.M.I.L. Kft. területbérleti szerződés módosítása**  
*Előadó: Galáczy György polgármester*
- 8. Gyerekétkeztetési hozzájárulás**  
*Előadó: Galáczy György polgármester*
- 9. Aktuális ügyek**

Megkérdezi a képviselő-testület tagjait, hogy a napirenddel kapcsolatban van-e egyéb javaslatuk?

Mivel egyéb javaslat nem hangzott el, felkéri a képviselő-testületet a szavazásra.

A határozathozatalnál jelen levő képviselők száma: 5 fő.  
A képviselő-testület 5 szavazattal, ellenszavazat és tartózkodás nélkül meghozza az alábbi határozatát:

**Balatonmáriafürdő Község Önkormányzat Képviselő-testületének  
89/2023.(IX.11) határozata  
a napirend elfogadásáról:**

Balatonmáriafürdő Község Önkormányzat Képviselő-testülete a 2023. szeptember 11-ei nyilvános testületi ülésén az alábbi napirendet tárgyalja:

- 1. Jelentés a lejárt határidejű határozatok végrehajtásáról, tájékoztató a két ülés közötti fontosabb eseményekről**  
*Előadó: Galács György polgármester*
- 2. Közbeszerzési terv 2023. évi módosítása**  
*Előadó: Galács György polgármester*
- 3. Közbeszerzési Szabályzat módosítása**  
*Előadó: Galács György polgármester*
- 4. Balatonmáriafürdő, Gróf Széchényi Imre tér csapadékvízvezetési ügye**  
*Előadó: Galács György polgármester*
- 5. Balatonmáriafürdő, Parti utca közműépítési ügye**  
*Előadó: Galács György polgármester*
- 6. Balatonmáriafürdő, Vasút tér 4. sz. alatti gazdasági épület felújítás műszaki tartalom változás**  
*Előadó: Galács György polgármester*
- 7. B.M.I.L. Kft. területbérleti szerződés módosítása**  
*Előadó: Galács György polgármester*
- 8. Gyerekétkeztetési hozzájárulás**  
*Előadó: Galács György polgármester*
- 9. Aktuális ügyek**  
**Határidő:** 2023. szeptember 11.  
**Felelős:** Galács György polgármester

**1. NAPIREND**

**Jelentés a lejárt határidejű határozatok végrehajtásáról, tájékoztató a két ülés közötti fontosabb eseményekről**

*Előadó: Galács György polgármester (Az előterjesztés a jegyzőkönyv mellékletét képezi.)*

**Galács György polgármester:**

Az írásos előterjesztést a Képviselő-testületnek kiküldték.

Az elmúlt időszakban a legnagyobb felháborodást a vízbejárók felszámolása kapta a lakosság részéről. Megszületett Veszprém Vármegyei Kormányhivatal döntése, amit a Vízügyi Igazgatóság megkapott. A pontos tartalmat nem ismeri. A lényeg, hogy a lejárók engedélyezését üzemeltetési feltételekhez kötik. Ennek kidolgozását a vízügyi kirendeltség végzi. A lakosságot időben tájékoztatni fogjuk a szerződéskötés feltételeiről.

**Horváth Tiborné képviselő:**

Ha jól értelmezi, akkor mindent lebontanak, még azt is, amire engedélyt kaphatna, és utána meg újraépítheti a közösség?

**Galács György polgármester:**

Feltételekhez kötött lesz a kiépítés, a közvetlen vízparton lévőket biztos lebontják, további részletek hamarosan ki fognak derülni. Már sokan érdeklődtek, hogyan tudják legálisan megoldani a problémát. Örülne, ha többen megjelenének a testületi ülésen a téma miatt, és folyamatos tájékoztatást tudna adni. Egyébként ősszel minden bejárót ki kell szedni a tómederből.

**Poják Csaba alpolgármester:**

Sajnos sokan vannak, akik nem helyesen kommunikálnak, úgy tudja az érdekvédelmi egyesület jövő hét végén fog megalakulni, ami hivatalosan is bejegyzésre fog kerülni. A balatoni nádvédelmi és természetvédelmi értékeket fogja képviselni, teljesen normális és legális célokat tűz ki, nem azokat a lejárókat szeretné legalizálni, ami környezetkárossal jár, hanem egy konstruktív együttműködést kíván folytatni a Vízügyi Igazgatósággal, a Természetvédelmi Hatósággal. A cél az, hogy a magánlejárók egy része megmaradjon, ami nem környezetkárosító, ellenben szükség van rá, mert ott azon a partszakaszon nincs megközelíthető távolságra legális lejáró. Az egyesület tagjai között lesz biológus, botanikus, jogász, természetvédelmi szakmérnök, együtt szeretne működni az önkormányzattal és a hatóságokkal, hogy minden a legális keret között működhessen tovább. Az egyesület nem Balatonmárfürdőre korlátozza tevékenységét, hanem az egész Balatonra nádvédelmében aktívan szeretne fellépni. Mindezt tájékoztatásképpen szeretne volna elmondani.

**Galács György polgármester:**

Örülni kell a szakmai érdekvédelmi szervezet megalakulásának, reméli a célok elérése után is hatékonyan tudnak működni. Sajnos az a tapasztalata, hogy a legtöbb embernek a saját problémájának megoldásán kívül egyéb kérdéskör nem érdekl. Elmondja, hogy a több évtizeden keresztül kialakult problémát pár hét alatt nem lehet megoldani. Az önkormányzat semmilyen kötelezettséget nem tud vállalni a bejárók üzemeltetésével kapcsolatban mert nincsenek rá felkészülve, többek között ember -és technikai eszközök hiány miatt.

A napirenddel kapcsolatban elmondja még, hogy a szociális tűzifát a könnyebb kezelhetőség érdekében feldarabolgatja, ennek költsége kb. 150-200.000 Ft lesz.

A Balatoni Vízi Polgárőr Egyesület (8649 Balatonberény, Kossuth tér 1.) képviselője, Kerekes Péter elnök együttműködési megállapodásra tett javaslatot. Az együttműködés célja: a Balatonmárfürdő vízparti területén és a Balaton vízfelületén a közrend, közrend és a biztonságos vízi közlekedés biztosítása és elősegítése, tűz-, katasztrófa vagyónvédelmi feladatok ellátása, a környezet – ideértve különösen a balatoni élővilág – védelme.

A célok elérése érdekében, a Balatoni Vízi Polgárőr Egyesület vállalja:

- rendszeresen teljesít vízi járőrözést a Balatonmárfürdő előtti vízfelületen, bűnmegelőzési, környezetvédelmi és balesetvédelmi célból;
- részt vesz nagyobb vízi rendezvények biztosításában;
- együttműködik a helyi Polgárőr Egyesülettel,
- tájékoztatja az Önkormányzatot a bűncselekményeket elősegítő körülményekről, a tapasztalt környezetszennyezésekről, ezekkel kapcsolatosan, javaslatokat terjeszt elő;
- a bűnmegelőzés érdekében, nyilvános felvilágosító és tájékoztató tevékenységet folytat,
- az Egyesület elnöke, évente személyesen beszámol, a tárgyévvel kapcsolatos tevékenységekről;



- felkérés esetén részt vesz tevékenységi-és hatáskörébe tartozó egyéb feladatok végrehajtásában, melyhez az Önkormányzat egyedi megállapodás alapján költségtérítést fizet.

Balatonmárfürdő Község Önkormányzata vállalja:

- az Önkormányzat bevonja a Balatoni Vízi Polgárőr Egyesületet, az Egyesületet is érintő ügyekkel kapcsolatban,
- Évente egyszeri alkalommal, a 2023 évben 150.000 Ft, azaz százötvenezer forint (a további években a képviselőtestület által jóváhagyott összeg) vissza nem térítendő támogatást biztosít az Egyesület számára annak működéshez, mely támogatás felhasználásáról, az Egyesület elnöke a tárgyévet követően írásban és személyesen is beszámol a testületnek,
- az Önkormányzat vállalja, hogy lehetőségeik szerint, népszerűsíti az Egyesületet és támogatja a közös célkitűzések végrehajtásában.

A megállapodás határozatlan időre kerül megkötésre.

Javasolja, hogy a képviselő-testület támogassa az együttműködési megállapodás megkötését

Megkérdezi a Képviselő-testület tagjait, hogy a napirenddel kapcsolatban van-e további észrevételük, javaslatuk?

Mivel további hozzászólás nem volt kéri, hogy a következő javaslatokat fogadja el:

- Balatonmárfürdő Község Önkormányzat Képviselő-testülete a lejárt határidejű határozatok végrehajtásáról szóló jelentést, valamint a két ülés között történt fontosabb intézkedésekről szóló szóbeli tájékoztatót elfogadja.
- Balatonmárfürdő Község Önkormányzat Képviselő-testülete felhatalmazza a polgármestert, hogy a Balatoni Vízi Polgárőr Egyesülettel (8649 Balatonberény, Kossuth tér 1.) az együttműködési megállapodást megkösse, és 2023. évi költségvetésének általános tartaléka terhére a 150 000 Ft támogatást biztosítja.

Felkéri a Képviselő – testületet a szavazásra.

*A határozathozatalnál jelen levő képviselők száma: 5 fő.*

*A képviselő-testület 5 szavazattal, ellenszavazat és tartózkodás nélkül meghozza az alábbi határozatát:*

**Balatonmárfürdő Község Önkormányzat Képviselő-testületének  
90/2023.(IX.11) határozata  
a lejárt határidejű határozatokról, a két ülés között történt fontosabb  
eseményekről:**

- a) Balatonmárfürdő Község Önkormányzati Képviselő-testülete a lejárt határidejű határozatok végrehajtásáról szóló jelentést, valamint a két ülés között történt fontosabb intézkedésekről szóló szóbeli tájékoztatót elfogadja.

Határidő: 2023. szeptember 11.

Felelős: Galács György polgármester

- b) Balatonmárfürdő Község Önkormányzat Képviselő-testülete felhatalmazza a polgármestert, hogy a **Balatoni Vízi Polgárőr Egyesülettel (8649 Balatonberény, Kossuth tér 1.) az együttműködési megállapodást megkösse, és 2023. évi költségvetésének általános tartaléka terhére a 150 000 Ft támogatást biztosítja.**

Határidő: 2023. szeptember 30.

Felelős: Galács György polgármester

## 2. NAPIREND

### Közbeszerzési terv 2023. évi módosítása

Előadó: Galács György polgármester

(Előterjesztés a jegyzőkönyv melléklete.)

Galács György polgármester:

Az írásos előterjesztést a Képviselő-testület megkapta.

Megkérdezi a Képviselő-testület tagjait, hogy az előterjesztéssel kapcsolatban van-e további észrevételük, javaslatuk?

Mivel kérdés, hozzászólás, javaslat nem hangzott el az előterjesztés szerinti határozati javaslatot bocsátja szavazásra.

*A határozathozatalnál jelen levő képviselők száma: 5 fő.*

*A képviselő-testület 5 szavazattal, ellenszavazat és tartózkodás nélkül meghozza az alábbi határozatát:*

### Balatonmáriaifürdő Község Önkormányzat Képviselő-testületének

91/2023.(IX.11) határozata

a Közbeszerzési terv 2023. évi módosításáról

**BALATONMÁRIAFÜRDŐ KÖZSÉG ÖNKORMÁNYZATÁNAK**

**2023. ÉVI KÖZBESZERZÉSI TERVE**

A közbeszerzés tárgya és mennyisége	Irányadó eljárásrend	Tervezett eljárási típus	Időbeli ütemezés	
			az eljárás megindításának, illetve a közbeszerzés megvalósításának tervezett időpontja	szerződés teljesítésének várható időpontja vagy a szerződés időtartama
<b>I. Árubeszerzés</b>	-	-	-	-
Elektromos kishaszonjármű beszerzése	nemzeti értékhatárt elérő értékű eljárás	Kbt. 112. § (1) bekezdés b) pontja szerint	2023. szeptember	2024. szeptember
<b>II. Építési beruházás</b>	-	-	-	-
<b>II.1. Magasépítési beruházások</b>	-	-	-	-
<b>II.2. Mélyépítési beruházások</b>	-	-	-	-
<b>III. Szolgáltatás-megrendelés</b>	-	-	-	-

A közbeszerzés tárgya és mennyisége	Irányadó eljárásrend	Tervezett eljárási típus	Időbeli ütemezés	
			az eljárás megindításának, illetve a közbeszerzés megvalósításának tervezett időpontja	szerződés teljesítésének várható időpontja vagy a szerződés időtartama
III.1. Tervek készítése	-	-	-	-
III.1.1. Magasépítési tervek készítése	-	-	-	-
III.1.2. Mélyépítési tervek készítése	-	-	-	-
III.2. Műszaki ellenőri szolgáltatás nyújtása	-	-	-	-
III.2.1. Magasépítési műszaki ellenőrzés	-	-	-	-
III.2.2. Mélyépítési műszaki ellenőrzés	-	-	-	-
III.3. Egyéb szolgáltatás megrendelések	-	-	-	-
IV. Építési koncesszió	-	-	-	-
V. Szolgáltatási koncesszió	-	-	-	-

A fentiekben elfogadott közbeszerzési terv nyilvános. A tervet, az elfogadását követően - figyelemmel arra, hogy az nyilvános dokumentumnak minősül - az Önkormányzat hivatalos honlapján közzéteendő. Az Önkormányzat köteles továbbá a közbeszerzési tervet a Közbeszerzési Hatóság által működtetett Közbeszerzési Adatbázisban közzétenni. A közbeszerzési tervtől eltérő közbeszerzés is lefolytatható, azonban a módosítási igény felmerülésekor a tervet módosítani kell, megadva a módosítás indokát is. Jelen közbeszerzési tervet legalább 2028. december 31-ig meg kell őrizni, illetve a település honlapján a következő évi közbeszerzési terv jóváhagyásáig közzétenni.

**Határidő:** értelem szerint.

**Felelős:** Galács György polgármester

### 3. NAPIREND

#### **Közbeszerzési Szabályzat módosítása**

*Előadó: Galács György polgármester  
(Előterjesztés a jegyzőkönyv melléklete.)*

**Galács György polgármester:**

Megkérdezi a Képviselő-testület tagjait, hogy a napirenddel kapcsolatban van-e további észrevételük, javaslatuk?

Mivel kérdés, hozzászólás, javaslat nem hangzott el így kéri, hogy a Közbeszerzési szabályzat módosítását fogadja el és hatalmazza fel a polgármestert a közbeszerzési eljárások szabályzat szerinti lefolytatására.

Felkéri a Képviselő – testületet a szavazásra.

*A határozathozatalnál jelen levő képviselők száma: 5 fő.*

*A képviselő-testület 5 szavazattal, ellenszavazat és tartózkodás nélkül meghozza az alábbi határozatát:*

#### **Balatonmáriaifürdő Község Önkormányzat Képviselő-testületének 92/2023.(IX.11) határozata a Közbeszerzési Szabályzat módosításáról:**

Balatonmáriaifürdő Község Önkormányzat Képviselő-testülete megismerte a Balatonmáriaifürdő Község Önkormányzat Közbeszerzési Szabályzatát.

Képviselő-testület a Közbeszerzési szabályzat módosítását elfogadja és felhatalmazza a polgármestert a közbeszerzési eljárások szabályzat szerinti lefolytatására.

**Határidő:** értelem szerint

**Felelős:** Galács György polgármester

### 4. NAPIREND

#### **Balatonmáriaifürdő, Gróf Széchenyi Imre tér csapadékvízvezetési ügye**

*Előadó: Galács György polgármester  
(Előterjesztés a jegyzőkönyv melléklete.)*

**Galács György polgármester:**

Elmondja, hogy a tervező alul tervezte a költségeket, egy mederelem duplájába kerül, így szükséges további és szakértőt kértek fel a kivizsgálásra, 3,5 millió + Áfa összeg átcsoportosítása a költségvetés tartalék terhére. A munkálatokat november közepén kezdenék meg.

Megkérdezi a Képviselő-testület tagjait, hogy a napirenddel kapcsolatban van-e további észrevételük, javaslatuk?

Mivel kérdés, hozzászólás, javaslat nem hangzott el az előterjesztés szerinti javaslatot bocsátja szavazásra.

*A határozathozatalnál jelen levő képviselők száma: 5 fő.*

*A képviselő-testület 5 szavazattal, ellenszavazat és tartózkodás nélkül meghozza az alábbi határozatát:*

**Balatonmáriafürdő Község Önkormányzat Képviselő-testületének  
93/2023.(IX.11) határozata**

**a Balatonmáriafürdő, Gróf Széchényi Imre tér csapadékvízvezetési ügyében:**

Balatonmáriafürdő Község Önkormányzat Képviselő-testülete a „Balatonmáriafürdő, Gróf Széchényi Imre tér csapadékvízvezetési ügye” tárgyú előterjesztést megtárgyalta és az alábbi döntést hozza:

Balatonmáriafürdő Község Önkormányzat Képviselő-testülete megismerte az Ipanema Mérnöki Tanácsadó Kft. (székhely: 8000 Székesfehérvár, Petőfi u. 5. 2. em. 12.) által készített terveket és támogatja a település csapadékvíz-elvezető rendszerének kiváltását, az Önkormányzat 2023. évi költségvetési rendeletében a tartalék terhére átcsoportosít további 3,5 mFt + 27% ÁFA összeget a Gróf Széchényi Imre tér csapadékvízrendezéssel kapcsolatos tervezési, engedélyeztetési és kivitelezési feladatokra.

**Felelős:** Galács György polgármester

**Határidő:** tájékoztatásra 8 nap

**5. NAPIREND**

**Balatonmáriafürdő, Parti utca közműépítési ügye**

*Előadó: Galács György polgármester*

*(Előterjesztés a jegyzőkönyv melléklete.)*

**Galács György polgármester:**

Korábbi döntés alapján úgy van, hogy a tervezési és engedélyezési költség 50 %-át abban az esetben vállalja az önkormányzat, ha az ingatlantulajdonosok a másik 50 %-át átvállalják. Indikatív árajánlat alapján került előkészítésre.

Megkérdezi a Képviselő-testület tagjait, hogy a napirenddel kapcsolatban van-e további észrevételük, javaslatuk?

Mivel kérdés, hozzászólás, javaslat nem hangzott el az alábbi, előterjesztés szerinti határozati javaslat elfogadására tesz javaslatot:

*A határozathozatalnál jelen levő képviselők száma: 5 fő.*

*A képviselő-testület 5 szavazattal, ellenszavazat és tartózkodás nélkül meghozza az alábbi határozatát:*

**Balatonmáriafürdő Község Önkormányzat Képviselő-testületének  
94/2023.(IX.11) határozata**

**Balatonmáriafürdő, Parti utca közműépítési ügye:**

Balatonmáriafürdő Község Önkormányzat Képviselő-testülete a „Balatonmáriafürdő, Parti utca közműépítési ügye” tárgyú előterjesztést megtárgyalta és az alábbi döntést hozza: A Képviselő-testület a Balatonmáriafürdő, Parti utca 48-58. sz. alatti ingatlanok előtti utcaszakasz ivóvíz vezeték és szennyvízcsatorna gerinc, valamint házi bekötővezeték kiépítésével kapcsolatos víziközmű kivitelezés, valamint műszaki ellenőr, üzemeltetési engedélyeztetés feladatok megvalósításával kapcsolatos költség 50 %-át abban az esetben vállalja, ha az ingatlantulajdonosok a másik 50 %-át vállalják.

A Képviselő-testület felkéri a Polgármestert, hogy az érintett ingatlantulajdonosokat a várható költségekről tájékoztassa és nyilatkoztassa, továbbá a nyilatkozattétel lebonyolítását követően a Parti utca közműépítésének ügyét ismét terjessze elő.

**Felelős:** Galács György polgármester

**Határidő:** tájékoztatásra 8 nap

## 6. NAPIREND

### **Balatonmáriaifürdő, Vasút tér 4. sz. alatti gazdasági épület felújítás műszaki tartalomváltozás**

*Előadó: Galács György polgármester  
(Előterjesztés a jegyzőkönyv melléklete.)*

**Galács György polgármester:**

Műszaki tartalom változás lesz a tervező és a kivitelező javaslatára. Nem marad meg a nézőtér, lesz egy garázkapu a másik oldalon, hogy több gépjármű tudjon parkolni, mellékhelyiség is kerül kiáltásra, szigetelést kap az épület oldala is. Az épület esztétikailag meg fog újulni, amit eddig saját forrásból nem tudtak volna megvalósítani.

Megkérdezi a Képviselő-testület tagjait, hogy a napirenddel kapcsolatban van-e további észrevételük, javaslatuk?

Mivel kérdés, hozzászólás, javaslat nem hangzott el az előterjesztés szerinti javaslat elfogadását bocsátja szavazásra.

*A határozathozatalnál jelen levő képviselők száma: 5 fő.*

*A képviselő-testület 5 szavazattal, ellenszavazat és tartózkodás nélkül meghozza az alábbi határozatát:*

### **Balatonmáriaifürdő Község Önkormányzat Képviselő-testületének 95/2023.(IX.11) határozata**

#### **Balatonmáriaifürdő, Vasút tér 4. sz. alatti gazdasági épület felújítás műszaki tartalom változásáról:**

Balatonmáriaifürdő Község Önkormányzatának Képviselő-testülete megtárgyalta Balatonmáriaifürdő, Vasút tér 4. sz. alatti gazdasági épület felújítás műszaki tartalomváltozás tárgyú előterjesztést és az alábbi döntést hozza:

A Képviselő-testület elfogadja a Balatonmáriaifürdő Vasút tér 4. sz. alatti gazdasági-kiszolgáló épület felújítása, átalakítása, bővítése, korszerűsítése tárgyú építési kiviteli terv módosítását a meglévő kivitelezési szerződés keretein belül.

Felkéri a polgármestert az építési engedély módosításának, illetve a pályázat keretein belül keletkező műszaki tartalomváltozás bejelentésének intézésére.

**Határidő:** értelem szerint

**Felelős:** Galács György polgármester

## 7. NAPIREND

### **B.M.I.L. Kft. területbérleti szerződés módosítása**

*Előadó: Galács György polgármester  
(Előterjesztés a jegyzőkönyv melléklete.)*

**Galács György polgármester:**

A szerződés már többször módosításra került, a területbérleti szerződés átruházásáról már 2018-ban kötöttek szerződést, így a B.M.I.L. Kft vette át a korábban megfogalmazott jogokat, vállalta a kötelezettségeket. A jelenlegi megállapodás módosítása, a terület bérleti díj megállapítására vonatkozik, mely 1.800.000 Ft/év lesz 25 évre, mely inflációkövető.

Horváth Tiborné képviselő felvetésére, mely szerint a 25 év túl hosszú elmondja, hogy a terület hasznosításának lehetőség az adottságok, elhelyezkedés miatt korlátozott. A díj kiszámításánál figyelembe vették a fizetőstrand éves bevételét is. Megkérdezi a Képviselő-testület tagjait, hogy az előterjesztéssel kapcsolatban van-e észrevételük, javaslatuk?

Mivel kérdés, hozzászólás, javaslat nem hangzott el az alábbi határozati javaslat elfogadására tesz javaslatot:

Balatonmáriafürdő Község Önkormányzat Képviselő-testülete megismerte a „**B.M.I.L. Kft. területbérleti szerződés módosítása**” tárgyú előterjesztést és elfogadja a „**Területbérleti szerződés II. számú módosítása**” szerződés-tervezetben foglaltakat.

A Képviselő-testület felhatalmazza a Polgármestert az előterjesztés mellékletét képező területbérleti szerződés II. számú módosítása okirat aláírására.

Felkéri a Képviselő – testületet a szavazásra.

*A határozathozatalnál jelen levő képviselők száma: 5 fő.*

*A képviselő-testület 5 szavazattal, ellenszavazat és tartózkodás nélkül meghozza az alábbi határozatát:*

**Balatonmáriafürdő Község Önkormányzat Képviselő-testületének  
96/2023.(IX.11) határozata**

**B.M.I.L. Kft. területbérleti szerződés módosításáról:**

Balatonmáriafürdő Község Önkormányzat Képviselő-testülete megismerte a „**B.M.I.L. Kft. területbérleti szerződés módosítása**” tárgyú előterjesztést és elfogadja a „**Területbérleti szerződés II. számú módosítása**” szerződés-tervezetben foglaltakat.

A Képviselő-testület felhatalmazza a Polgármestert az előterjesztés mellékletét képező területbérleti szerződés II. számú módosítása okirat aláírására.

**Határidő:** 2023. szeptember 30.

**Felelős:** Galács György polgármester

## 8. NAPIREND

### **Gyerekétkeztetési hozzájárulás**

*Előadó: Galács György polgármester*

*(Előterjesztés a jegyzőkönyv melléklete.)*

**Galács György polgármester:**

A táblázat összesítve tartalmazza azon befizetéseket is, amelyek nem a felsorolt településeken élő gyermekek étkezésére vonatkoznak. A 2023. évi költségvetés terhére 633.815 Ft hozzájárulási összeg kerül megállapításra, amennyiben a testület támogatja. Megkérdezi a Képviselő-testület tagjait, hogy az előterjesztéssel kapcsolatban van-e észrevételük, javaslatuk?

Mivel kérdés, hozzászólás, javaslat nem hangzott el az előterjesztés szerinti javaslatot bocsátja szavazásra.

*A határozathozatalnál jelen levő képviselők száma: 5 fő.*

*A képviselő-testület 5 szavazattal, ellenszavazat és tartózkodás nélkül meghozza az alábbi határozatát:*

**Balatonmáriafürdő Község Önkormányzat Képviselő-testületének  
97/2023.(IX.11) határozata  
gyermekétkeztetési hozzájárulásáról:**

Balatonmáriafürdő Község Önkormányzat Képviselő-testülete megismerte Kovács József polgármester – Balatonkeresztúr Község Önkormányzat Képviselő-Testületének Szolgáltató Szervezete – gyermekétkeztetési feladatellátás költségvetéséről szóló írásbeli tájékoztatóját, valamint pénzügyi kimutatását és a 2023. évi költségvetés terhére vállalja 633.815 Ft hozzájárulás megfizetését a közétkeztetési feladatok biztosításának érdekében.

A Képviselő-testület felkéri a Polgármestert, hogy Balatonkeresztúr Polgármesterét a döntésről értesítse, valamint gondoskodjon az összeg kifizetéséről.

**Határidő:** 2023. szeptember 30.

**Felelős:** Galács György polgármester

## 9. NAPIREND

### **Aktuális ügyek**

*Előadó: Galács György polgármester*

*(Előterjesztés a jegyzőkönyv melléklete.)*

**Galács György polgármester:**

Az NHSZ Zöldfok Zrt. ügyében elmondja, hogy még el fog húzódni a pereskedés.

**Mestyán Valéria** címzetes főjegyző:

Lombár Gábor polgármester úr a mai napon egy örömhírt osztott meg a tagokkal, hogy Siófok, mint gesztor is beperelte az NHSZ Zöldfok Zrt-t a használati díj meg nem fizetése miatt, és I. fokon a bíróság a keresetnek helyt adott és közel 2 milliárd forint használati díj megfizetésére kötelezte az NHSZ Zöldfok Zrt-t.

Az ítéletben keresetnek teljes körűen helyt adva, kötelezte az alperest, hogy fizessen meg 15 napon belül bruttó 1.960.563.570,-Ft használati díjat, mint tőke, valamint ezen összegből 1.008.289.836,-Ft után a középátlagos időponttól a kifizetésig járó a jegybanki alapkamat 150%-ának megfelelő késedelmi kamatot valamint 25.900.000,-Ft perköltséget. A bíróság rövid szóbeli indoklásában kifejtette, hogy a szerződés és a Ptk. általános szerződéses rendelkezéseiből indult ki, és nem látta megalapozottnak az alperesi érvelést, mely szerint a használati díj fizetése feltételhez kötött lenne, így a megtérülés vizsgálatára sem volt szükség. Hangsúlyozta továbbá, hogy a szakértői véleményben található számos bizonyítatlan tény is az alperes terhére esett, mert őt terhelte a bizonyítási kötelezettség. Az ítélet írásba foglalása és kézbesítése kb. 1 hónap múlva várható. Elmondja továbbá, hogy levelet írtak Pintér Sándor belügyminiszternek rendkívüli támogatás igénylése miatt fizetésnehézségekre tekintettel, adóerő képesség szempontjából nem biztos, hogy beletartozunk a körbe, de meg kell próbálni. A REKI-s pályázatokat szeptember 30-ig kell benyújtani. Poják Csaba alpolgármestert tájékoztatja, hogy a részletfizetési kérelemben erre is kitért az ügyvéd, kamat nélküli lenne.



**Galács György** polgármester:

Tájékoztatásul elmondja, hogy az idei évi költségvetésbe több eszköz kerül beépítésre, jövőre humánerőforrás bővítésére lesz szükség, a hatékony és színvonalas feladatellátáshoz

Megkérdezi a Képviselő-testület tagjait, hogy az aktuális üggyel kapcsolatban van-e észrevételük, javaslatuk?

Mivel kérdés, hozzászólás, javaslat nem hangzott el az alábbi határozati javaslat elfogadására tesz javaslatot:

Balatonmáriafürdő Község Önkormányzat Képviselő-testülete megismerte és tudomásul vette az NHSZ Zöldfok Településgazdálkodási és Kommunális Zártkörűen működő Részvénytársaság (8600, Siófok, Bajcsy-ZS. u. 220.) ügyében hozott a Pécsi Ítéltábla Gf.V.40.019/2023/5/II. számú, jogerős ítéletét.

Felkéri a Képviselő – testületet a szavazásra.

*A határozathozatalnál jelen levő képviselők száma: 5 fő.*

*A képviselő-testület 5 szavazattal, ellenszavazat és tartózkodás nélkül meghozza az alábbi határozatát:*

**Balatonmáriafürdő Község Önkormányzat Képviselő-testületének  
98/2023.(IX.11) határozata**

**az NHSZ Zöldfok Zrt. perköltség és késedelmi kamat összegének elfogadásáról:**

Balatonmáriafürdő Község Önkormányzat Képviselő-testülete megismerte és tudomásul vette az NHSZ Zöldfok Településgazdálkodási és Kommunális Zártkörűen működő Részvénytársaság (8600, Siófok, Bajcsy-ZS. u. 220.) ügyében hozott a Pécsi Ítéltábla Gf.V.40.019/2023/5/II. számú, jogerős ítéletét. A végrehajtással kapcsolatba a polgármester tájékoztatást ad.

**Határidő:** értelem szerint

**Felelős:** Galács György polgármester

**Galács György** polgármester:

Elmondja, hogy a Vasút utcai ingatlantulajdonosok írásban megkeresték az önkormányzatot a régóta fennálló csapadékvíz elvezetés problémája tárgyában. Több akadálya van, hogy ilyen elvezető rendszert építsenek, a telepszintje szinte vízszintes, szivárgókat lehetne beépíteni az út alá, helyhiány miatt, megoldás az útburkolat felújítása jelenthetne, mivel megáll a víz a rossz állapot miatt. A bekért ajánlat alapján jelentős költség, több mint 20 millió Forint lenne az utca felújítása. További ajánlatok bekérése, és műszaki előkészítésre van szükséges.

**Poják Csaba** alpolgármester:

Úgy gondolja, az alapproblémát nem fogja megoldani az utca felújítása.

**Galács György** polgármester:

Javasolja a testületnek, hogy az utca csapadékvíz elvezetését és útfelújítását kellő előkészítés után tárgyalják újra.

Mivel kérdés, hozzászólás, javaslat nem hangzott el az alábbi határozati javaslat elfogadására tesz javaslatot:

Balatonmáriafürdő Község Önkormányzat Képviselő-testülete megismerte a Balatonmáriafürdő Vasút utcai ingatlantulajdonosok kérelmét, azonban forráshiány miatt nem tudja megvalósítani 2023. évi költségvetésében a Vasút utca csapadékvíz elvezetését. A képviselő-testület 2024. évi költségvetésében - műszaki előkészítéssel - a bevételek, forráslehetőségek függvényében tervezi.

A Képviselő-testület felkéri a polgármestert, hogy tájékoztassa a Vasút utcai ingatlantulajdonosokat a döntésről.

Felkéri a Képviselő – testületet a szavazásra.

*A határozathozatalnál jelen levő képviselők száma: 5 fő.*

*A képviselő-testület 5 szavazattal, ellenszavazat és tartózkodás nélkül meghozza az alábbi határozatát:*

**Balatonmáriaifürdő Község Önkormányzat Képviselő-testületének  
99/2023.(IX.11) határozata**

**Balatonmáriaifürdő, Vasút utcai ingatlantulajdonosok kérelméről:**

Balatonmáriaifürdő Község Önkormányzat Képviselő-testülete megismerte a Balatonmáriaifürdő Vasút utcai ingatlantulajdonosok kérelmét, azonban forráshiány miatt nem tudja megvalósítani 2023. évi költségvetésében a Vasút utca csapadékvíz elvezetését felújítását. A képviselő-testület 2024. évi költségvetésében - műszaki előkészítéssel – a bevételek, forráslehetőségek függvényében tervezi.

A Képviselő-testület felkéri a polgármestert, hogy tájékoztassa a Vasút utcai ingatlantulajdonosokat a döntésről.

**Határidő:** 8 nap tájékoztatás

**Felelős:** Galács György polgármester

**Galács György** polgármester:

A Hajóállomási strand mögötti 500/11 hrsz-ú terület ingyenes önkormányzati tulajdonba adásával kapcsolatban tájékoztatja a testületet, hogy az MNV Zrt. részére megküldött kérelmünkkel kapcsolatban tájékoztattak, hogy nyilvántartásba vették a kérelmet, a vagyongazdálkodási és vagyonpolitikai szempontból történő vizsgálatát megkezdték, az egyeztetések folyamatban vannak.

**Horváth Tiborné** képviselő:

Aktuális ügyben szeretné szóvá tenni, hogy a vasút állomáson óriási gaz van, egészen az állomáson végéig, a vasúti átjáróknál is vannak hiányosságok, a Szív utcai átjárón vizespalackok benyomva mindenhova, sőt ruhák is vannak odadobálva, nagyon ronda állapotban van, kézzel talán ki lehetne húzni és rendbe tenni az átjárókat, illetve összeszedni ezt a sok szemetet.

**Hajas Béla** képviselő:

Eddig gyomirtózták, de az most már tilos.

**Galács György** polgármester:

Köszöni képviselő asszony észrevételeit, meg fogja keresni a területi igazgatót. Az átjárók rendbetétele az önkormányzat feladata.

**Móriné Váraljai Mária** képviselő:

Egy Bajcsy utcai ingatlantulajdonos megkeresett, hogy a legnagyobb nyárban nem tudnak bemenni a saját ingatlanjukra, mert ott állnak az autók végig a Vitorlás fagyizó előtt. Sajnos a saját ingatlanjára nem tud beállni, de a még a kiskapuján sem tud bejutni. Kérte, hogy valamit próbáljon meg tenni az önkormányzat, mert hiába rakott ki táblát, nem veszik figyelembe.

**Galács György** polgármester:

Az önkormányzat nem hatóság, ilyen esetekben rendőrt kell hívni.

Mivel további hozzászólás és napirend nem volt, megköszöni a megjelentek részvételét és a nyilvános ülést 14 óra 04 perckor bezárja.



Galács György  
polgármester



Mestyán Valéria  
címetes főjegyző

# JELENLÉTI ÍV



Balatonmáriafürdő Község Önkormányzat Képviselő-testületének  
2023. szeptember 11-ei  
nyilvános üléséről

Név:	Aláírás:	Megjegyzés:
Galács György polgármester		
Poják Csaba alpolgármester		
Hajas Béla képviselő		
Móriné Váraljai Mária képviselő		
Horváth Tiborné képviselő		

## MEGHÍVOTTAK:

Mestyán Valéria címzetes főjegyző

.....

Takácsné Szován Fanni igazgatási  
ügyintéző

.....

Babina Gabriella projektmenedzser

.....

Horváth Máté marketing menedzser

.....

Kollár-Balogh Klára műszaki menedzser

.....

Horváth Tibor műszaki főmunkatárs

.....



## BALATONMÁRFÜRDŐ KÖZSÉG ÖNKORMÁNYZATA

Balatonmárfürdő Község Polgármestere

8647 Balatonmárfürdő, Gróf Széchenyi Imre tér 9

Telefon: 85/375-266 Fax: 85/575-823

### MEGHÍVÓ

Balatonmárfürdő Község Önkormányzati Képviselő-testülete **2023. szeptember 11-én (hétfőn), 13.00** órai kezdettel **nyilvános** ülést tart, melyre tisztelettel meghívom.

Az ülés helye: **Községháza (Tárgyaló terem), Balatonmárfürdő, Gróf Széchenyi Imre tér 9.**

#### NAPIREND:

- 1. Jelentés a lejárt határidejű határozatok végrehajtásáról, tájékoztató a két ülés közötti fontosabb eseményekről**  
*Előadó: Galács György polgármester*
- 2. Közbeszerzési terv 2023. évi módosítása**  
*Előadó: Galács György polgármester*
- 3. Közbeszerzési Szabályzat módosítása**  
*Előadó: Galács György polgármester*
- 4. Balatonmárfürdő, Gróf Széchenyi Imre tér csapadékvízvezetési ügye**  
*Előadó: Galács György polgármester*
- 5. Balatonmárfürdő, Parti utca közműépítési ügye**  
*Előadó: Galács György polgármester*
- 6. Balatonmárfürdő, Vasút tér 4. sz. alatti gazdasági épület felújítás műszaki tartalom változás**  
*Előadó: Galács György polgármester*
- 7. B.M.I.L. Kft. területbérleti szerződés módosítása**  
*Előadó: Galács György polgármester*
- 8. Gyerekétkeztetési hozzájárulás**  
*Előadó: Galács György polgármester*
- 9. Aktuális ügyek**

Balatonmárfürdő, 2023. szeptember 8.

Tisztelettel:

Galács György sk.  
polgármester

14

# ELŐTERJESZTÉS



## BALATONMÁRIAFÜRDŐ KÖZSÉG ÖNKORMÁNYZAT KÉPVISELŐ-TESTÜLETÉNEK

**2023. SZEPTEMBER 11-EI NYILVÁNOS ÜLÉSÉRE**

**TÁRGY:  
JELENTÉS A LEJÁRT HATÁRIDEJŰ HATÁROZATOK  
VÉGREHAJTÁSÁRÓL,  
VALAMINT  
TÁJÉKOZTATÓ A KÉT ÜLÉS KÖZÖTT TÖRTÉNT FONTOSABB  
INTÉZKEDÉSEKRŐL**

**ELŐADÓ:  
GALÁCZ GYÖRGY  
POLGÁRMESTER**

**Készült:** Balatonmárfürdő Község Önkormányzati Képviselő-testületének 2023. szeptember 11-ei nyilvános testületi ülésére

**Tárgy:** Jelentés a lejárt határidejű határozatok végrehajtásáról, valamint tájékoztató a két ülés között történt fontosabb intézkedésekről

**Tisztelt Képviselő-testület!**

Az Nemzeti Kulturális Alap nyílt pályázati felhívást tett közzé a Közművelődés Kollégiuma tárgyban a közművelődési tevékenységgel (statisztikai adatlap a 2022. évi közművelődési tevékenységről OSAP 1438), foglalkozó költségvetési szervek, **önkormányzatok**, egyesületek, alapítványok, nonprofit gazdasági társaságok, gazdasági társaságok és szakmai szervezetek részére. A pályázati cél az 5000 fő alatti kistéleplések értékmentő-értékteremtő közösségi létrehozásának, valamint közművelődési szakmai tevékenységek megvalósításának a támogatása. Az igényelhető támogatás maximum 1 000 000 Ft, a maximális támogatási intenzitás mértéke: legfeljebb 100%.

**A Pályázatot benyújtani az NKA portálján keresztül 2023. augusztus 30-án éjfélig lehetett. A fentieknek megfelelően elkészítettük a pályázati anyagot és határidőben benyújtottuk a maximálisan támogatható, azaz 1 millió Ft összegben – a Balatonmárfürdői Táncklub és Reegenswagner lakóinak táncoktatására, valamint fellépésre.**

A lejárt határidejű határozatokban foglaltak végrehajtásáról a következőképpen adok számot:

**Balatonmárfürdő Község Önkormányzat Képviselő-testülete 2023. augusztus 14-én 13:00 órai kezdettel nyilvános ülést tartott.**

**Balatonmárfürdő Község Önkormányzat Képviselő-testületének  
85/2023.(VIII.14.) határozata  
a napirend elfogadásáról:**

Balatonmárfürdő Község Önkormányzat Képviselő-testülete a 2023. augusztus 14-ei nyilvános testületi ülésén az alábbi napirendet tárgyalja:

- 1. Jelentés a lejárt határidejű határozatok végrehajtásáról, tájékoztató a két ülés közötti fontosabb eseményekről**  
*Előadó: Galács György polgármester*
- 2. Tájékoztató a Magyar Államkincstár 2021. évi kincstári ellenőrzés utóellenőrzéséről**  
*Előadó: Galács György polgármester*
- 3. Települési támogatásokról, a személyes gondoskodást nyújtó szociális és gyermekjóléti ellátásokról szóló önkormányzati rendelet módosítása**  
*Előadó: Galács György polgármester*

#### **4. Strandok rendjéről szóló önkormányzati rendelet módosítása**

*Előadó: Galács György polgármester*

#### **5. Szociális célú tűzifa juttatásra vonatkozó rendelet megalkotása**

*Előadó: Galács György polgármester*

#### **6. Aktuális ügyek**

**Határidő:** 2023. augusztus 14.

**Felelős:** Galács György polgármester

*Intézkedést nem igényelt.*

**Balatonmáriafürdő Község Önkormányzat Képviselő-testületének  
86/2023.(VIII.14.) határozata  
a lejárt határidejű határozatokról, a két ülés között történt fontosabb  
eseményekről:**

Balatonmáriafürdő Község Önkormányzati Képviselő-testülete a lejárt határidejű határozatok végrehajtásáról szóló jelentést, valamint a két ülés között történt fontosabb intézkedésekről szóló szóbeli tájékoztatót elfogadja.

**Határidő:** 2023. augusztus 14.

**Felelős:** Galács György polgármester

*Intézkedést nem igényelt.*

**Balatonmáriafürdő Község Önkormányzat Képviselő-testületének  
87/2023.(VIII.14.) határozata  
a Magyar Államkincstár Önkormányzati Pénzügyi Szabályszerűségi Ellenőrzési  
Főosztály Somogy Megyei Költségvetési Ellenőrzési Osztálya által az Áht. 68/B. §-a  
szerint végrehajtott ÖPSZEF/783-10/2023. számú utóellenőrzési jelentés  
megismeréséről:**

Balatonmáriafürdő Község Önkormányzat Képviselő-testülete megismerte a Magyar Államkincstár Önkormányzati Pénzügyi Szabályszerűségi Ellenőrzési Főosztály Somogy Megyei Költségvetési Ellenőrzési Osztálya által az Áht. 68/B. §-a szerint végrehajtott ÖPSZEF/783-10/2023. számú utóellenőrzési jelentését.

Felkéri a polgármestert és a jegyzőt, hogy a jelentés alapján elkészített és a MÁK által elfogadott intézkedési terv alapján gondoskodjon a feladatok, hiányosságok végrehajtásáról.

**Határidő:** 2023. december 30.

**Felelős:** Galács György polgármester, jegyző

*A feladatok végrehajtása folyamatban van.*



**Balatonmáriaifürdő Község Önkormányzat Képviselő-testületének**  
**88/2023.(VIII.14.) határozata**  
**lakossági fórum megtartásáról:**

Balatonmáriaifürdő Község Önkormányzatának Képviselő-testülete felkéri a Polgármestert, hogy a Vízügyi Igazgatóság vízlejárókat illető intézkedéseivel kapcsolatban szervezzen lakossági fórumot, melyen biztosítja a Vízügyi Igazgatóság szakmai képviseletét is. A lakossági fórum pontos időpontjáról és helyszínéről a lakosságot a hivatalos honlapon hirdetményben értesítse.

A Képviselő-testület egyért abban, hogy Balatonmáriaifürdő településen a Balatonra merőleges utcákon kialakult – a közösség által létrehozott vízrejtési helyek megléte közösségi érdekeket szolgál, ezért felkéri a Polgármestert, hogy a Vízügyi Igazgatóságtól az alábbi 21 helyszínre vonatkozóan kérjen vízlejáró létesítésére vonatkozó engedélyt:

Hajós utca, Kígyó utca, Tavasz utca, Szivacs utca, Fokos utca, Kerék utca, Kapás utca, Kőrösi utca, Dandár utca, Dohány utca, Napsugár utca, Liliom utca, Dália utca, Szilágyi utca, Alkotmány utca, 918/9 hrsz. alatti önkormányzati út mögött, Honvéd utca, Sirály utca, Daru utca, Melhard Ambrus utca, Jancsi-árok.

**Határidő:** 2023. augusztus 31.

**Felelős:** Galáczy György polgármester

*A lakossági fórumot meghirdettük a község honlapján, melyre a Közép-dunántúli Vízügyi Igazgatóság Balatoni Kirendeltségének szakemberit meghívtuk. A lakossági fórumot 2023. augusztus 23-án megtartottuk.*

*A fent felsorolt 21 helyszínre vonatkozó támogatásunkat a Vízügyi Igazgatóságnak írásban jeleztük.*

**Határozati javaslat:**

**Balatonmáriaifürdő Község Önkormányzat Képviselő-testületének**  
**.../2023.(IX.11.) határozata**  
**a lejárt határidejű határozatokról, a két ülés között történt fontosabb**  
**eseményekről:**

Balatonmáriaifürdő Község Önkormányzat Képviselő-testülete a lejárt határidejű határozatok végrehajtásáról szóló jelentést, valamint a két ülés között történt fontosabb intézkedésekről szóló szóbeli tájékoztatót elfogadja.

**Határidő:** 2023. szeptember 11.

**Felelős:** Galáczy György polgármester

Balatonmáriaifürdő, 2023. augusztus 31.

Galáczy György sk.  
polgármester

# Együttműködési Megállapodás

Az együttműködési megállapodás egyrészről

**a Balatonmáriaifürdő Község Önkormányzata (8647 Balatonmáriaifürdő, Gróf Széchenyi Imre tér 9.) képviseli Galáczy György polgármester**

másrészről

**a Balatoni Vízi Polgárőr Egyesület (8649 Balatonberény, Kossuth tér 1.) képviseli Kerekes Péter elnök**

között jött létre.

## 1. Az együttműködés célja:

A Felek jelen megállapodással a Balatonmáriaifürdő vízparti területén és a Balaton vízfelületén a közrend, közrend és a biztonságos vízi közlekedés biztosítása és elősegítése, tűz-, katasztrófa vagyonsvédelmi feladatok ellátása, a környezet – ideértve különösen a balatoni élővilág – védelme.

## 2. A célok elérése érdekében, a Balatoni Vízi Polgárőr Egyesület vállalja:

- rendszeresen teljesít vízi járőrözést a Balatonmáriaifürdő előtti vízfelületen, bűnmegelőzési, környezetvédelmi és balesetvédelmi célból;
- részt vesz nagyobb vízi rendezvények biztosításában;
- együttműködik a helyi Polgárőr Egyesülettel,
- tájékoztatja az Önkormányzatot a bűncselekményeket elősegítő körülményekről, a tapasztalt környezetszennyezésekről, ezekkel kapcsolatosan, javaslatokat terjeszt elő;
- a bűnmegelőzés érdekében, nyilvános felvilágosító és tájékoztató tevékenységet folytat,
- az Egyesület elnöke, évente személyesen beszámol, a tárgyévvel kapcsolatos tevékenységekről;
- felkérés esetén részt vesz tevékenységi-és hatáskörébe tartozó egyéb feladatok végrehajtásában, melyhez az Önkormányzat egyedi megállapodás alapján költségtérítést fizet.

## 3. A Balatonmáriaifürdő Község Önkormányzata vállalja:

- az Önkormányzat bevonja a Balatoni Vízi Polgárőr Egyesületet, az Egyesületet is érintő ügyekkel kapcsolatban,
- Évente egyszeri alkalommal, a 2023 évben 150.000 Ft, azaz százötvenezer forint (a további években a képviselőtestület által jóváhagyott összeg) vissza nem térítendő támogatást biztosít az Egyesület számára annak működéséhez, mely támogatás

**felhasználásáról, az Egyesület elnöke a tárgyévet követően írásban és személyesen is beszámol a testületnek,**

- az Önkormányzat vállalja, hogy lehetőségeik szerint, népszerűsíti az Egyesületet és támogatja a közös célkitűzések végrehajtásában.

#### **4. Titoktartás**

Jelen szerződés teljes tartalma, valamint a szerződés teljesítése során bármely fél tudomására jutott, a közérdekű adatok körébe nem tartozó információk hivatali titoknak minősülnek és azokat a szerződő felek bizalmasnak minősítik. A másik fél bizalmas információjáról tudomást szerző fél azt kizárólag a jelen szerződés teljesítésével kapcsolatban használhatja fel, a másik fél előzetes írásbeli hozzájárulása nélkül azt harmadik féllel nem közölheti, nyilvánosságra nem hozhatja, nem másolhatja, nem reprodukálhatja.

Szerződő felek megállapodnak, hogy egymás bizalmas információit kölcsönösen, úgy védik, mint a sajátjukat. Minden, a jelen szerződés alapján átvett bizalmas információt - beleértve az arról készített bármilyen adathordozón lévő másolatot is – az információtulajdonos rendelkezésének megfelelően vissza kell szolgáltatni vagy meg kell semmisíteni. A titoktartási kötelezettség nem szűnik meg jelen szerződés bármely okból történő megszűnésekor sem.

#### **5. Adatkezelés, adatbiztonság**

Jelen szerződésben szereplő adatok és a szerződés alapján készülő okmányok tekintetében a Felek a GDPR szerinti adatkezelőnek minősülnek. Erre tekintettel az alábbi tájékoztatást nyújtják adatkezelőként az ezzel kapcsolatos adatkezelésről:

a.) Az adatkezelők:

- Galács György polgármester
- Kerekes Péter elnök

b.) Adatvédelmi tisztviselő: Vida Tamás

Az adatkezelés célja: a szerződéses partner képviselőjében eljáró személy képviselői jogosultságának, illetve a képviselői jogszerezésének ellenőrzése rögzítése,

Az adatkezelés jogalapja: az adatkezelés a szerződő felek, mint adatkezelők jogos érdekeinek érvényesítéséhez szükséges (GDPR 6. cikk (1) bekezdésének f) pontja).

Az adatkezelő jogos érdeke: kötelező adatszolgáltatás a szerződéses partnerekkel gördülékenyebb kapcsolattartás.

Az adatkezelés jogalapja: az adatkezelés a szerződő felek, mint adatkezelő jogos érdekeinek érvényesítéséhez szükséges (GDPR 6. cikk (1) bekezdésének f) pontja).

Az adatkezelés időtartama: a szerződő felek az adatokat tartalmazó szerződést a teljesítését követő 5 év elteltével, kifizetés alapjául szolgáló szerződés esetében 8 év elteltével törlik.

Érintetti jogok: akinek a személyes adatát kezelik, kérelmezheti a szerződő felektől a rá vonatkozó személyes adatokhoz való hozzáférést, azok helyesbítését, törlését vagy kezelésének korlátozását, és tiltakozhat az ilyen személyes adatok kezelése ellen. Az érintettek a fent

meghatározott jogait írásban, a szerződő felek székhelyére küldött levélben vagy elektronikus úton jelen szerződésben megadott e-mail címre küldött levélben gyakorolhatják.

Az érintett bejelentéssel, panasszal élhet a Nemzeti Adatvédelmi és Információszabadság Hatóságnál a következő elérhetőségeken:

Név: Nemzeti Adatvédelmi és Információszabadság Hatóság

Székhely: 1055 Budapest, Falk Miksa utca 9-11

Levelezési cím: 1363 Budapest, Pf.: 9.

Telefon: +36 (30) 683-5969

E-mail: [ugyfelszolgalat@naih.hu](mailto:ugyfelszolgalat@naih.hu)

Honlap: <http://www.naih.hu>

**A megállapodás, a felek aláírása napján lép hatályba és határozatlan időre szól.**

**A megállapodást, a felek évente felülvizsgálják, szükség esetén módosítják, kiegészítik, vagy továbbra is helyben hagyják.**

A jelen szerződésben nem szabályozott kérdésekben a Polgári Törvénykönyvről szóló hatályos törvény, valamint az egyéb vonatkozó jogszabályok rendelkezései az irányadóak.

*Felek jelen szerződést, mint akaratukkal mindenben megegyezőt, elolvasás és értelmezés után, mint arra feljogosítottak helybenhagyólag aláírják.*

*Jelen szerződés 3 számozott oldalból áll és 4 egymással mindenben megegyező eredeti példányban készült.*

**Balatonmáriafürdő, 2023. szeptember ....**

**Galács György**  
polgármester

**Kerekes Péter**  
elnök



## A Közművelődés Kollégiuma nyílt pályázati felhívása

Az Európai Unió működéséről szóló szerződés 107. cikkének (1) bekezdésében említett állami támogatás fogalmáról szóló Bizottsági közlemény (2016/C 262/01) 34. pontja, illetve 196. pontja szerinti feltétel teljesülése okán a jelen pályázati felhívás szerinti **támogatás nem minősül az EUMSZ 107. cikk (1) bekezdése hatálya alá tartozó állami támogatásnak, amennyiben a pályázó nyilatkozik az alábbiak szerint:**

- a támogatandó tevékenység nem minősül gazdasági tevékenységnek, mivel a pályázatba foglalt tevékenységek kapcsán a piaci bevételei nem érik el működési költségek legalább felét, és/vagy
- támogatandó tevékenységből megvalósuló szolgáltatások korlátozott vonzáskörzettel rendelkeznek, ezeket elsősorban magyar állampolgárok fogják igénybe venni (és a külföldi látogatók száma előre láthatóan marginális lesz), és ezért a támogatás előreláthatóan marginális hatással van a határon átnyúló beruházásokra és letelepedésekre.

**Abban az esetben, ha Közlemény hivatkozott pontjaiban megfogalmazott feltételek nem teljesülnek, a jelen pályázat alapján nyújtott támogatás az EUMSZ 107. cikke értelmében állami támogatásnak minősül, és a támogatás az uniós állami támogatási szabályoknak a Kedvezményezett részére nyújtandó támogatásra történő alkalmazhatóságáról szóló 3/2020. (III. 23.) EMET főigazgatói utasításnak a kulturát és a kulturális örökség megőrzését előmozdító támogatásra vonatkozó, 16-28. pontjai szerinti szabályok betartásával nyújtható.**

**Felhívjuk szíves figyelmüket, hogy pénzügyi lebonyolítót kizárólag határon túli, magyarországi számlaszámmal NEM RENDELKEZŐ pályázók vehetnek igénybe.**

Pénzügyi lebonyolítót kizárólag magyarországi székhellyel rendelkező, önállóan gazdálkodó jogi személy lehet. Egyéni vállalkozó nem. Lebonyolító igénybevétele esetén az azonosítását biztosító – az NKA portálján, az ott meghatározott feltételeknek megfelelően történő – előzetes regisztráció kötelező.

**Pályázatot benyújtani az alábbi négy témakörben lehet:**

**1. Pályázati cél:** Járási, megyei, országos és nemzetközi hatókörű közművelődési és közösségi események, rendezvények valamint szakmai konferenciák megrendezése.

**Pályázati feltételek:** a pályázó az NKA portálján a regisztrációt megtette.

**A támogatás formája:** vissza nem térítendő támogatás

**A támogatás forrása:** Magyarország 2023. évi központi költségvetéséről szóló 2022. évi XXV. törvény LXVII. Nemzeti Kulturális Alap fejezet.

**Felhívjuk pályázóink figyelmét:**

- hogy a hibásan feltöltött „Igazolás a 2022. évről szóló statisztikai adatszolgáltatás teljesítéséről a közművelődési tevékenységről”, valamint a „nyilatkozat az uniós állami támogatási szabályoknak a Kedvezményezett részére nyújtandó támogatásra történő alkalmazhatóságáról” dokumentumok esetén a Kollégium nem biztosít lehetőséget a hiánypótlásra, az a pályázat érvénytelenségét vonja maga után,
- hogy a támogatott pályázatok esetén – a szakmai ellenőrzés érdekében – az egyes programok előtt két héttel értesítést/meghívót kell küldeniük a kozmuvelodes[kukacj]nka.hu e-mail címre.

**Rendelkezésre álló tervezett keretösszeg:** 50.000.000 Ft

**Igényelhető támogatás:** maximum 2.000.000 Ft

**Maximális támogatási intenzitás mértéke:** legfeljebb 100%

**Altéma kódszáma:** 205107/143

**Pályázók köre:** Közművelődési tevékenységgel (statisztikai adatlap a 2022. évi közművelődési tevékenységről OSAP 1438), foglalkozó költségvetési szervek, önkormányzatok (települési önkormányzat abban az esetben, ha nincs alapított közművelődési intézménye), egyesületek, alapítványok, nonprofit gazdasági társaságok, gazdasági társaságok és szakmai szervezetek. **Magánszemély nem pályázhat!**

**Figyelem! Ebben az altémában egy pályázó egy pályázatot (egy programra) nyújthat be.**

**Az NKA Bizottsága 42/2021. (IV.23.) számú határozata alapján a Nemzeti Kulturális Tanácsról, a kultúrstratégiai intézményekről, valamint egyes kulturális vonatkozású törvények módosításáról szóló 2019. évi CXXIV. törvény szerinti kultúrstratégiai intézmények nem nyújthatnak be pályázatot.**

**Felhívjuk pályázóink figyelmét, hogy** nem nyújthat be pályázatot az a kedvezményezett, aki a 205107 altémában 2020. évben (vagy azt megelőzően) hozott támogatási döntés alapján olyan támogatási szerződéssel rendelkezik, melyhez még nem nyújtott be a támogatási szerződés vonatkozó rendelkezéseinek megfelelő – a támogatás szabályszerű felhasználását alátámasztó – teljeskörű szakmai beszámolót és pénzügyi elszámolást. (A benyújtott módosításoktól és az érvényben lévő elszámolási határidőtől függetlenül.)

**A pályázati cél megvalósításának időtartama:** 2023. szeptember 1. – 2024. június 30.

**Finanszírozás módja:** A támogatás folyósítására az államháztartásról szóló törvény végrehajtásáról szóló 368/2011. (XII. 31.) Korm. rendelet (a továbbiakban: Ávr.) 87. § szerinti támogatási előlegként kerül sor.

**Nevezési díj összege:** A pályázó nevezési díj címen 10.000 Ft nevezési díjat – amely magában foglalja a 27%-os Áfát is – köteles befizetni a pályázat benyújtásával egyidejűleg az NKA-portálon a **Pályázatás/Kollégiumi pályázatok/Pályázati tudnivalók** „Nevezési díj” pontban leírt feltételeknek megfelelően.

A nevezési díj megfizetésének elmulasztása, illetve az előírtnál alacsonyabb mértékű teljesítése a pályázat érvénytelenségét vonja maga után! A nevezési díj a döntés eredményétől függetlenül nem kerül visszafizetésre!

Tájékoztatjuk, hogy a befizetett nevezési díj az NKA-hoz benyújtott elszámolásokban nem szerepeltethető költség!

**Saját forrás biztosítása:** A pályázó részére kötelező saját forrás biztosítását és igazolását a Kollégium nem írja elő.

#### **Támogatás az alábbi kiadási jogcímekre igényelhető:**

- előadók tiszteletdíja,
- szakmai közreműködők tiszteletdíja (szakmai közreműködők tiszteletdíja (támogatási igény esetén betétlapon közreműködői terület szerinti tételes kifejtése szükséges),
- zsűritagok tiszteletdíja,
- szakmai anyagköltség (támogatási igény esetén betétlapon tételes kifejtése szükséges),
- reklám- és propagandaköltségek,
- utazási költség,
- szállítási költség,
- csoportos étkeztetés (a támogatás kizárólag főétkezésként elfogyasztott meleg étel valamint ásványvíz vásárlására fordítható, más alapanyag beszerzésre nem) (a megítélt támogatás max. 20%-a fordítható erre a jogcímre),
- szállásköltség,
- terembérlés,
- területbérlés,
- eszközbérlés,
- hang- és fénytechnika bérlés.

**Felhívjuk pályázóink figyelmét, hogy a Kollégium a felhívásban szereplő jogcímeken kívül más jogcímet nem támogat, ezért a jogcímre vonatkozó módosítási kérelem elutasításra kerül.**

**A támogatás összeg jutalomkönyvekre, díjakra, oklevelekre és egyéb jutalmakra (pl: egyenpóló) nem számolható el.**

**A támogatás terhére tényleges pénzmozgással nem járó – kompenzációval, engedménnyel teljesített – költség nem számolható el/a költségvetésben nem szerepeltethető.**

**A Kollégium üzemeltetési és fenntartási kiadások elszámolását (rezsiköltséget) nem engedélyezi.**

#### **A Kollégium nem támogatja:**

- az NKA más szakmai kollégiumának illetékességi körébe tartozó rendezvények, programok megvalósítását,
- gasztronómiai rendezvények megvalósítását,
- jeles napokhoz, ünnepekhez kapcsolódó rendezvényeket,
- egy települést érintő közművelődési eseményeket,
- működési kiadásokat,
- rendezvény értékeinek biztosítását,
- egészségügyi szolgáltatásokat.

**A Kollégium kikötheti, hogy a támogatást milyen konkrét cél megvalósítására adja.**

#### **Pályázati adatlap 7. pontjához feltöltendő mellékletek:**

1. **Igazolás a 2022. évről szóló statisztikai adatszolgáltatás teljesítéséről a közművelődési tevékenységről**, a következők szerint: A közművelődési tevékenység igazolása céljából (a határon túli pályázók kivételével) a 2022. évben folytatott közművelődési tevékenységéről. A benyújtott **OSAP 1438 számú statisztikai jelentés internetes szállítólevelének másolata** kötelezően benyújtandó dokumentum. A statisztika adatlap web címe: <https://kultstat.oszk.hu#/home> A regisztráció és kitöltés után a szállítólevél nyomtatható. **A dokumentum jogszerűen aláírt, lebélyegzett másolata nyújtható be a pályázat kötelező mellékleteként** (felhívjuk a pályázók figyelmét, a dokumentum helyett nem fogadható el a kitöltési ív, vagy más számú statisztikai jelentés, ill. annak szállítólevele),
2. **205107 sz. betétlap** (a betétlap a linkre kattintva nyitható meg!) A pályázat tartalmi és a Kollégium által meghatározott egyéb adatainak kifejtését a betétlapon kell benyújtani. A betétlap tartalmazza a programleírást és a költségvetést, így azt külön nem kell csatolni,
3. a nevezési díj befizetést igazoló postai utalvány vagy a banki terhelési bizonylat másolata,
4. a számlavezető pénzügyintézet igazolása a számlavezetésről (bankszámlakivonat, bankszámlaszerződés is megfelelő, amennyiben a dokumentum a bankszámlaszámot és a pályázó/lebonylító megnevezését is tartalmazza),
5. **nyilatkozat** az uniós támogatási szabályoknak a Kedvezményezett részére nyújtandó támogatásra történő alkalmazhatóságáról. (Amennyiben az uniós állami támogatásról szóló nyilatkozatában a pályázat benyújtásakor az a) és/vagy a b) lehetőséget jelöli (x) meg, úgy a nyilatkozatot csak az első helyen kell aláírni. A második helyen abban az esetben kell aláírni, ha egyik feltétel sem teljesül.)

**Tájékoztatjuk pályázóinkat, hogy a pályázati adatlap 7. pontjához szükséges feltölteni a pályázathoz kapcsolódó valamennyi dokumentumot „pdf” formátumban (fájlnév: ékezetek nélkül), amelyeket jelen pályázati felhívás előír, illetve azon további dokumentumokat, melyeket a pályázó egyéb mellékletként pályázatához fel kíván tölteni (pl. egyéb melléklet, pénzügyi lebonylító nyilatkozata).**

**Ha a pályázati felhívásban előírt melléklet nem áll rendelkezésre a pályázat benyújtásakor, vagy az adott pályázathoz nem kíván egyéb mellékletet, lebonyolítói nyilatkozatot csatolni, azt ezen mellékletek legördülő menüből való kiválasztása után az Indoklás elnevezésű mezőben indokolni szükséges (pl. nincs, nem releváns, stb.).**

**Felhívjuk pályázóink figyelmét, amennyiben lebonyolító igénybevétele kerül sor pályázat benyújtására, a lebonyolítói nyilatkozatot a pályázati adatlap 7. pontjában csatolni szükséges.**

**A lebonyolító nyilatkozata minta letölthető az NKA portál [Pályázatás/Kollégiumi pályázatok/Lebonyolító nyilatkozata](#) menüpontból.**

**A felhívás által előírt mellékleteket az alábbi módon tudja feltölteni:**

Az előírt mellékletekből, **mellékletenként** (!) egy-egy „pdf” fájl kell készíteni. A feltöltés előtt mindig végezzen ellenőrzést, hogy a „pdf” állományok visszaolvashatóak-e. Amennyiben a dokumentumok olvashatatlanok, az a pályázat érvénytelenségét okozhatja! Szkennelés során törekedjen a legkisebb képfelbontás (állományméret) elérésére.

A legnagyobb feltölthető állományméret: 10MB

**A benyújtott pályázat hiánypótlásával kapcsolatos tudnivalók**

Az alábbi pályázati dokumentumok hiánypótlására nincs lehetőség:

- Igazolás a 2022. évről szóló statisztikai adatszolgáltatás teljesítéséről a közművelődési tevékenységről,
- 205107 sz. betétlap,
- a nevezési díj befizetését igazoló postai utalvány vagy a banki terhelési bizonylat másolata,
- nyilatkozat az uniós állami támogatási szabályoknak a Kedvezményezett részére nyújtandó támogatásra történő alkalmazhatóságáról.

Felhívjuk pályázóink figyelmét, hogy a Nemzeti Kulturális Támogatáskezelő (NKTK) nem kér be hiánypótlást azon pályázatok esetén, ahol a mellékletként feltöltendő pályázati dokumentumok mindegyike hiányzik, vagy a pályázó üres dokumentumokat csatol pályázatához.

Ha a pályázatot és a fentiekben ismertetettek kívüli dokumentumokat a pályázó hibásan, hiányosan nyújtotta be, az NKTK – a hibák, hiányosságok megjelölése mellett – egyetlen alkalommal felszólítja a pályázót a pályázat kijavítására. A pályázat kijavítására/hiánypótlására egyetlen alkalommal, a megadott határidőig van lehetőség.

A hiánypótlásról a pályázó az Effector online felületen, az alábbi elérési útvonalon hivatalos felszólító levelet kap: *NKA felhasználói fiók/Pályázatok/Benyújtott pályázatok/adott pályázat/Pályázati dokumentumok – Pályázati hiánypótlás levél.*

A hiánypótlásról szóló felszólító levél tartalmazza a hibák, hiányosságok megjelölését, a javítás módját, a hiánypótlás határidejét.

A hiánypótlásról szóló felszólító levél felhasználói fiókba való kiküldésének tényéről a pályázó e-mailben automatikus rendszerüzenetet kap, ezért a pályázónak a regisztráció során valós e-mail címet kell megadnia, amit naponta ellenőriz.

A határidő lejártával nincs mód a hiánypótlás teljesítésére.

Felhívjuk pályázóink figyelmét, hogy az Ávr. 70. § (3) bekezdésében foglaltak szerint, amennyiben a pályázat hiányosságai, hibái hiánypótlás útján nem orvosolhatók, vagy a pályázó nem vagy nem megfelelően teljesíti a hiánypótlást, lehetőség van pályázatának érdemi vizsgálat nélküli elutasítására.

A benyújtott pályázat az Ávr. 70. § (3) bekezdése szerint érdemi vizsgálat nélkül elutasítható, ha

- bármely kötelezően benyújtandó dokumentum vagy annak egy része hiányzik a benyújtott pályázatból / hiánypótlásból (kivéve a fent részletezett dokumentumokat, melyekkel kapcsolatban hiánypótlás nem lehetséges);
- hibásan vagy nem megfelelően van kitöltve a költségkalkuláció vagy a pályázati adatlap.

Az NKTK az általa be nem fogadott pályázatokat, a hiánypótlási felhívást követően is hiányos vagy hibás pályázatokat, illetve azon pályázatokat, ahol a pályázó a hiánypótlást nem teljesítette, tájékoztatással, feltételeesen érvénytelen minősítéssel küldi meg a szakmai Kollégiumnak.

**A nevezési díj megfizetésének rendje:**

A nevezési díjat banki átutalással (átutalási megbízáson/elektronikus utalással), vagy postai (rózsaszín) csekken kell a Nemzeti Kulturális Támogatáskezelő 10032000-01451461-00000000 pénzforgalmi jelzőszámú számlára teljesíteni. Kérjük, hogy a csekken az NKTK címét **ne tüntesse fel!** (A címet is tartalmazó csekket/csekket a posta nem kézbesíti.)

Az átutalási megbízáson, vagy elektronikus utalással kezdeményezett fizetés esetén a befizetést igazoló bizonylat közleményrovatában kérjük feltüntetni a pályázati adatlap jobb felső sarkában lévő „adatlap-azonosító” (A..... N.....) számot, valamint az általa kódszámát.

**Kérjük, mielőtt befizetését kezdeményezné, olvassa el figyelmesen az NKA-portálon a [Pályázatás/Kollégiumi pályázatok/Pályázati tudnivalók](#) menüpontban leírtakat.**

**Valamennyi, a nevezési díjra vonatkozó információ megtalálható a részletes tájékoztatóban, az NKA-portálon a [Pályázatás/Kollégiumi pályázatok/Pályázati tudnivalók](#) menüpontban.**

**Elbírálás szempontjai:**

- A Kollégium döntésénél a minőségi szempontok érvényesítése mellett a támogatott projektek kiválasztása során a Kárpát-medence területének minél arányosabb területi lefedettségére törekszik, vizsgálja a pályázati cél helyszínénél a vidéki, határon túli és budapesti pályázók arányát.
- tervezett esemény bemutatása, szakmai jelentősége, közösségépítő hatása;

- intézményi és szervezeti együttműködések, a partnerek közötti feladatmegosztás;
- periodikusan ismétlődő esemény esetén, új programelem megjelenése;
- rendezvény költségvetésének realitása, a meglévő források mértéke.

### **Elszámolásra vonatkozó előírások:**

A pályázat elszámolását az NKA portál **Felhasználói fiók** menüpontba belépve, az adott pályázatnál az **Elszámolás benyújtása** link alatt nyújthatja be.

Szkenelés során törekedjen a legkisebb képfelbontás (állományméret) elérésére. A legnagyobb feltölthető állományméret pénzügyi elszámolás esetében 1MB, szakmai beszámoló esetében 10MB.

### **Támogatott pályázat esetén a szakmai beszámolóban tartalmaznia kell**

**(összhangban a pályázat benyújtásakor vállalt indikátor számokkal):**

- szakmai beszámoló betétlapot a 205107-es altémához (a Kollégium kizárólag elektronikusan kitöltött betétlapot fogad el, valamint, ha a betétlapon szerepel hivatkozás, annak kattinthatónak kell lennie)
- a programmal kapcsolatban megjelent reklám, tájékoztató kiadványok fotóját, melyeken az NKA logója jól látható módon fel van tüntetve,
- fotódokumentációt,
- részletes programleírást,
- online megjelenésekről készített képernyőfotót,
- az uniós állami támogatásról szóló nyilatkozatában az a) és/vagy a b) lehetőség választását megalapozó feltételek teljesülését alátámasztó tényeket, körülményeket és bizonyítékokat.

### **Támogatott pályázat esetén a pénzügyi elszámolás elfogadásának feltételei:**

- a Kedvezményezett nevére és címére, az igényelt és jóváhagyott kifizetési jogcímeknek megfelelően kiállított eredeti záradékolt bizonylatok (számlák, számlát helyettesítő okiratok, szerződések), banki átutalás teljesítését igazoló bizonylatok szkennelt példányának benyújtása, figyelemmel arra, hogy elektronikus úton előállított számla esetében a számla kiállítójának kell a számlára rávezetni a pályázati azonosítószámot a számla kiállításakor,
- a kétszázezer forint értékhatárt meghaladó értékű áru beszerzésének vagy szolgáltatás megrendelésének írásos dokumentumának csatolása (írásban kötött szerződésnek minősül az elküldött és visszaigazolt megrendelés is). Amennyiben a Kedvezményezett az elszámolás során a fenti értékhatár feletti árubeszerzés és szolgáltatásnyújtás írásos dokumentumait nem csatolja, az elszámolás során az értékhatár feletti számlák/bizonylatok nem vehetők figyelembe,
- szükséges benyújtani a számfeljtéssel kifizetett megbízási- és tiszteletdíj szerződéseinek szkennelt példányát, értékhatártól függetlenül,
- amennyiben a támogatási cél megvalósításában a Támogató hozzájárulásával a Kedvezményezett megbízásából közreműködők, alvállalkozók vesznek részt, akkor az általuk kiállított – kizárólag a támogatói okiratban, valamint a felhívásban meghatározott jogcímekre vonatkozó – számlák közvetítői díjat nem tartalmazhatnak,
- az idegen nyelven kiállított bizonylatok, illetve szerződések mellé ezek tartalmi fordítását is csatolni kell, oly módon, hogy a fordítás tényét aláírással igazolni kell,
- a forinttól eltérő pénznemben kiállított számla, számviteli bizonylat esetében annak végösszegét és az arra tekintettel elszámolható költség összegét a számlán, számviteli bizonylaton megjelölt teljesítési időpontjában érvényes, a Magyar Nemzeti Bank által közzétett deviza középfolyamon kell forintra átszámítani. Abban az esetben, ha a számlán nem szerepel illetve nem állapítható meg a teljesítés időpontja, úgy a számla kifizetésének napján érvényes – az MNB által közzétett – deviza középfolyamon átszámítva kell az elszámolásban szerepeltetni,
- 1.500.000 Ft feletti kifizetések kizárólag banki átutalással teljesíthetők, melynek igazolása a banki terhelési értesítővel történik az elszámolásban.

### **TOVÁBB AZ ADATLAP KITÖLTÉSÉHEZ >>**

## **2. Pályázati cél:** Ötezer fő alatti kistelepülések értékmentő-értékteremtő közösségei létrehozásának, valamint közművelődési szakmai tevékenységek megvalósításának a támogatása.

**Pályázati feltételek:** a pályázó az NKA portálján a regisztrációt megtette.

**A támogatás formája:** vissza nem térítendő támogatás

**A támogatás forrása:** Magyarország 2023. évi központi költségvetéséről szóló 2022. évi XXV. törvény LXVII. Nemzeti Kulturális Alap fejezet.

### **Felhívjuk pályázóink figyelmét:**

- **hogy a hibásan feltöltött „Igazolás a 2022. évről szóló statisztikai adatszolgáltatás teljesítéséről a közművelődési tevékenységről”, valamint a „nyilatkozat** az uniós állami támogatási szabályoknak a Kedvezményezett részére nyújtandó támogatásra történő alkalmazhatóságáról” dokumentumok esetén a Kollégium nem biztosít lehetőséget a hiánypótlásra, az a pályázat érvénytelenségét vonja maga után,
- **hogy a támogatott pályázatok esetén – a szakmai ellenőrzés érdekében – az egyes programok előtt két héttel értesítést/meghívót kell küldeniük a kozmuvelodes[kukac]nka.hu e-mail címre.**

**Rendelkezésre álló tervezett keretösszeg:** 45.000.000 Ft

**Igényelhető támogatás:** maximum 1.000.000 Ft

**Maximális támogatási intenzitás mértéke:** legfeljebb 100%



**Pályázók köre:** Közművelődési tevékenységgel (*statisztikai adatlap a 2022. évi közművelődési tevékenységről OSAP 1438*), foglalkozó költségvetési szervek, önkormányzatok (települési önkormányzat abban az esetben, ha nincs alapított közművelődési intézménye), egyesületek, alapítványok, nonprofit gazdasági társaságok, gazdasági társaságok és szakmai szervezetek. **Magánszemély nem pályázhat!**

**Figyelem! Ebben az altémában egy pályázó egy pályázatot (egy programra) nyújthat be.**

**Az NKA Bizottsága 42/2021. (IV.23.) számú határozata alapján a Nemzeti Kulturális Tanácsról, a kultúrstratégiai intézményekről, valamint egyes kulturális vonatkozású törvények módosításáról szóló 2019. évi CXXIV. törvény szerinti kultúrstratégiai intézmények nem nyújthatnak be pályázatot.**

**Felhívjuk pályázóink figyelmét, hogy** nem nyújthat be pályázatot az a kedvezményezett, aki a **205108** altémában 2020. évben (vagy azt megelőzően) hozott támogatási döntés alapján olyan támogatási szerződéssel rendelkezik, melyhez még nem nyújtott be a támogatási szerződés vonatkozó rendelkezéseinek megfelelő – a támogatás szabályszerű felhasználását alátámasztó – teljeskörű szakmai beszámolót és pénzügyi elszámolást. (A benyújtott módosításoktól és az érvényben lévő elszámolási határidőtől függetlenül.)

**A pályázati cél megvalósításának időtartama:** 2023. szeptember 1. – 2024. június 30.

**Finanszírozás módja:** A támogatás folyósítására az Ávr. 87. § szerinti támogatási előlegként kerül sor.

**Nevezési díj összege:** A pályázó nevezési díj címen 10.000 Ft nevezési díjat – amely magában foglalja a 27%-os áfát is – köteles befizetni a pályázat benyújtásával egyidejűleg az NKA-portálon a **Pályázattal/Kollégiumi pályázatok/Pályázati tudnivalók** „Nevezési díj” pontban leírt feltételeknek megfelelően.

A nevezési díj megfizetésének elmulasztása, illetve az előírtnál alacsonyabb mértékű teljesítése a pályázat érvénytelenségét vonja maga után! A nevezési díj a döntés eredményétől függetlenül nem kerül visszafizetésre!

Tájékoztatjuk, hogy a befizetett nevezési díj az NKA-hoz benyújtott elszámolásokban nem szerepeltethető költség!

**Saját forrás biztosítása:** A pályázó részére kötelező saját forrás biztosítását és igazolását a Kollégium nem írja elő.

**Támogatás az alábbi kiadási jogcímekre igényelhető:**

- szakmai közreműködők tiszteletdíja (támogatási igény esetén betétlapon közreműködői terület szerinti tételes kifejtése szükséges),
- szakmai anyagköltség (támogatási igény esetén betétlapon tételes kifejtése szükséges),
- reklám- és propagandaköltség,
- utazási költség,
- bérleti díj (eszköz, terem).

Felhívjuk pályázóink figyelmét, hogy a Kollégium a felhívásban szereplő jogcímen kívül más jogcímet nem támogat, ezért a jogcímre vonatkozó módosítási kérelem elutasításra kerül.

**A támogatás összeg jutalomkönyvekre, díjakra, oklevelekre és egyéb jutalmakra (pl: egyenpóló) nem számolható el.**

A támogatás terhére tényleges pénzmozgással nem járó – kompenzációval, engedményezéssel teljesített – költség nem számolható el/a költségvetésben nem szerepeltethető.

**A Kollégium üzemeltetési és fenntartási kiadások elszámolását (rezsiköltséget) nem engedélyezi.**

**A Kollégium nem támogatja:**

- az NKA más szakmai kollégiumának illetékességi körébe tartozó rendezvények, programok megvalósítását,
- gasztronómiai rendezvények megvalósítását,
- jeles napokhoz, ünnepekhez kapcsolódó rendezvényeket,
- működési kiadásokat,
- rendezvény értékeinek biztosítását,
- egészségügyi szolgáltatásokat.

**A Kollégium kikötheti, hogy a támogatást milyen konkrét cél megvalósítására adja.**

**Pályázati adatlap 7. pontjához feltöltendő mellékletek:**

1. **Igazolás a 2022. évről szóló statisztikai adatszolgáltatás teljesítéséről a közművelődési tevékenységről**, a következők szerint: A közművelődési tevékenység igazolása céljából (a határon túli pályázók kivételével) a **2022.** évben folytatott közművelődési tevékenységről. A benyújtott **OSAP 1438 számú statisztikai jelentés internetes szállítólevélének másolata** kötelezően benyújtandó dokumentum. A statisztika adatlap web címe: <https://kultstat.oszk.hu#/home> A regisztráció és kitöltés után a szállítólevél nyomtatható. **A dokumentum jogszerűen aláírt, lebélyegzett másolata nyújtható be a pályázat kötelező mellékleteként** (felhívjuk a pályázók figyelmét, a dokumentum helyett nem fogadható el a kitöltési ív, vagy más számú statisztikai jelentés, ill. annak szállítólevele),
2. **205108 sz. betétlap** (a betétlap a linkre kattintva nyitható meg!) A pályázat tartalmi és a Kollégium által meghatározott egyéb adatainak kifejtését a betétlapon kell benyújtani. A betétlap tartalmazza a programleírást és a költségvetést, így azt külön nem kell csatolni,
3. a nevezési díj befizetést igazoló postai utalvány vagy a banki terhelési bizonylat másolata,
4. a számlavezető pénztintézet igazolása a számlavezetésről (bankszámlakivonat, bankszámlaszerződés is megfelelő, amennyiben a dokumentum a bankszámlaszámot és a pályázó/lebonnyolító megnevezését is tartalmazza),

5. **nyilatkozat** az uniós állami támogatási szabályoknak a Kedvezményezett részére nyújtandó támogatásra történő alkalmazhatóságáról. (Amennyiben az uniós állami támogatásról szóló nyilatkozatában a pályázat benyújtásakor az a) és/vagy a b) lehetőséget jelöli (x) meg, úgy a nyilatkozatot csak az első helyen kell aláírni. A második helyen abban az esetben kell aláírni, ha egyik feltétel sem teljesül.).

**Tájékoztatjuk pályázóinkat, hogy a pályázati adatlap 7. pontjához szükséges feltölteni a pályázathoz kapcsolódó valamennyi dokumentumot „pdf” formátumban (fájlnév: ékezetek nélkül), amelyeket jelen pályázati felhívás előír, illetve azon további dokumentumokat, melyeket a pályázó egyéb mellékletként pályázatához fel kíván tölteni (pl. egyéb melléklet, pénzügyi lebonyolító nyilatkozata).**

**Ha a pályázati felhívásban előírt melléklet nem áll rendelkezésre a pályázat benyújtásakor, vagy az adott pályázathoz nem kíván egyéb mellékletet, lebonyolítói nyilatkozatot csatolni, azt ezen mellékletek legördülő menüből való kiválasztása után az Indoklás elnevezésű mezőben indokolni szükséges (pl. nincs, nem releváns, stb.).**

**Felhívjuk pályázóink figyelmét, amennyiben lebonyolító igénybevételével kerül sor pályázat benyújtására, a lebonyolítói nyilatkozatot a pályázati adatlap 7. pontjában csatolni szükséges.**

**A lebonyolító nyilatkozata minta letölthető az NKA portál [Pályázatás/Kollégiumi pályázatok/Lebonyolító nyilatkozata](#) menüpontból.**

**A felhívás által előírt mellékleteket az alábbi módon tudja feltölteni:**

Az előírt mellékletekből, **mellékletenként** (!) egy-egy „pdf” fájl kell készíteni. A feltöltés előtt mindig végezzen ellenőrzést, hogy a „pdf” állományok visszaolvashatóak-e. Amennyiben a dokumentumok olvashatatlanok, az a pályázat érvénytelenségét okozhatja! Szkennelés során törekedjen a legkisebb képfelbontás (állományméret) elérésére.

A legnagyobb feltölthető állományméret: 10MB

### **A benyújtott pályázat hiánypótlásával kapcsolatos tudnivalók**

Az alábbi pályázati dokumentumok hiánypótlására nincs lehetőség:

- Igazolás a 2022. évről szóló statisztikai adatszolgáltatás teljesítéséről a közművelődési tevékenységről,
- 205108 sz. betétlap,
- a nevezési díj befizetését igazoló postai utalvány vagy a banki terhelési bizonylat másolata,
- nyilatkozat az uniós állami támogatási szabályoknak a Kedvezményezett részére nyújtandó támogatásra történő alkalmazhatóságáról.

Felhívjuk pályázóink figyelmét, hogy a Nemzeti Kulturális Támogatáskezelő (NKTK) nem kér be hiánypótlást azon pályázatok esetén, ahol a mellékletként feltöltendő pályázati dokumentumok mindegyike hiányzik, vagy a pályázó üres dokumentumokat csatol pályázatához.

Ha a pályázatot és a fentiekben ismertetetteken kívüli dokumentumokat a pályázó hibásan, hiányosan nyújtotta be, az NKTK – a hibák, hiányosságok megjelölése mellett – egyetlen alkalommal felszólítja a pályázót a pályázat kijavítására. A pályázat kijavítására/hiánypótlására egyetlen alkalommal, a megadott határidőig van lehetőség.

A hiánypótlásról a pályázó az Effector online felületen, az alábbi elérési útvonalon hivatalos felszólító levelet kap: *NKA felhasználói fiók/Pályázatok/Benyújtott pályázatok/adott pályázat/Pályázati dokumentumok – Pályázati hiánypótlás levél.*

A hiánypótlásról szóló felszólító levél tartalmazza a hibák, hiányosságok megjelölését, a javítás módját, a hiánypótlás határidejét.

A hiánypótlásról szóló felszólító levél felhasználói fiókba való kiküldésének tényéről a pályázó e-mailben automatikus rendszerüzenetet kap, ezért a pályázónak a regisztráció során valós e-mail címet kell megadnia, amit naponta ellenőriz.

A határidő lejártával nincs mód a hiánypótlás teljesítésére.

Felhívjuk pályázóink figyelmét, hogy az Ávr. 70. § (3) bekezdésében foglaltak szerint, amennyiben a pályázat hiányosságai, hibái hiánypótlás útján nem orvosolhatók, vagy a pályázó nem vagy nem megfelelően teljesíti a hiánypótlást, lehetőség van pályázatának érdemi vizsgálat nélküli elutasítására.

A benyújtott pályázat az Ávr. 70. § (3) bekezdése szerint érdemi vizsgálat nélkül elutasítható, ha

- bármely kötelezően benyújtandó dokumentum vagy annak egy része hiányzik a benyújtott pályázatból / hiánypótlásból (kivéve a fent részletezett dokumentumokat, melyekkel kapcsolatban hiánypótlás nem lehetséges);
- hibásan vagy nem megfelelően van kitöltve a költségkalkuláció vagy a pályázati adatlap.

Az NKTK az általa be nem fogadott pályázatokat, a hiánypótlási felhívást követően is hiányos vagy hibás pályázatokat, illetve azon pályázatokat, ahol a pályázó a hiánypótlást nem teljesítette, tájékoztatással, feltételes érvénytelen minősítéssel küldi meg a szakmai Kollégiumnak.

### **A nevezési díj megfizetésének rendje:**

A nevezési díjat banki átutalással (átutalási megbízáson/elektronikus utalással), vagy postai (rózsaszín) csekken kell a Nemzeti Kulturális Támogatáskezelő 10032000-01451461-00000000 pénzforgalmi jelzőszámú számlára teljesíteni. Kérjük, hogy a csekken az NKTK címét **ne tüntesse fel!** (A címet is tartalmazó csekkeket/csekkeket a posta nem kézbesíti.)

Az átutalási megbízáson, vagy elektronikus utalással kezdeményezett fizetés esetén a befizetést igazoló bizonylat közleményrovatában kérjük feltüntetni a pályázati adatlap jobb felső sarkában lévő „adatlap-azonosító” (A..... N.....) számot, valamint az altéma kódszámát.

**Kérjük, mielőtt befizetését kezdeményezné, olvassa el figyelmesen az NKA-portálon a [Pályázatás/Kollégiumi pályázatok/Pályázati tudnivalók](#) menüpontban leírtakat.**

30

**Valamennyi, a nevezési díjra vonatkozó információ megtalálható a részletes tájékoztatóban, az NKA-portálon a Pályázatás/Kollégiumi pályázatok/Pályázati tudnivalók menüpontban.**

#### **Elbírálás szempontjai:**

- A Kollégium döntésénél a minőségi szempontok érvényesítése mellett a támogatott projektek kiválasztása során a Kárpát-medence területének minél arányosabb területi lefedettségére törekszik, vizsgálja a pályázati cél helyszínénél a vidéki, határon túli és budapesti pályázók arányát;
- tervezett értékmentő, értékteremtő közösségi kezdeményezés bemutatása, szakmai jelentősége, közösségépítő hatása;
- intézményi és szervezeti együttműködések, a partnerek közötti feladatmegosztás;
- a kezdeményezés adaptálhatósága, fenntarthatósága;
- a közösségi kezdeményezésben résztvevők száma;
- költségvetés realitása, a meglévő források mértéke.

#### **Elszámolásra vonatkozó előírások:**

A pályázat elszámolását az NKA portál **Felhasználói fiók** menüpontba belépve, az adott pályázatnál az **Elszámolás benyújtása** link alatt nyújthatja be.

Szkennelés során törekedjen a legkisebb képfelbontás (állományméret) elérésére. A legnagyobb feltölthető állományméret pénzügyi elszámolás esetében 1MB, szakmai beszámoló esetében 10MB.

#### **Támogatott pályázat esetén a szakmai beszámolóban tartalmaznia kell**

**(összhangban a pályázat benyújtásakor vállalt indikátor számokkal):**

- *szakmai beszámoló betétlapot a 205108-as altémához (a Kollégium kizárólag elektronikusan kitöltött betétlapot fogad el, valamint, ha a betétlapon szerepel hivatkozás, annak kattinthatónak kell lennie)*
- fotódokumentációt,
- az uniós állami támogatásról szóló nyilatkozatában az a) és/vagy a b) lehetőség választását megalapozó feltételek teljesülését alátámasztó tényeket, körülményeket és bizonyítékokat.

#### **Támogatott pályázat esetén a pénzügyi elszámolás elfogadásának feltételei:**

- a Kedvezményezett nevére és címére, az igényelt és jóváhagyott kifizetési jogcímeknek megfelelően kiállított eredeti záradékolt bizonylatok (számlák, számlát helyettesítő okiratok, szerződések), banki átutalás teljesítését igazoló bizonylatok szkennelt példányának benyújtása, figyelemmel arra, hogy elektronikus úton előállított számla esetében a számla kiállítójának kell a számlára rávezetni a pályázati azonosítószámot a számla kiállításakor,
- a kétszázezer forint értékhatárt meghaladó értékű áru beszerzésének vagy szolgáltatás megrendelésének írásos dokumentumának csatolása (írásban kötött szerződésnek minősül az elküldött és visszaigazolt megrendelés is). Amennyiben a Kedvezményezett az elszámolás során a fenti értékhatár feletti árubeszerzés és szolgáltatásnyújtás írásos dokumentumait nem csatolja, az elszámolás során az értékhatár feletti számlák/bizonylatok nem vehetők figyelembe,
- szükséges benyújtani a számfeljtéssel kifizetett megbízási- és tiszteletdíj szerződéseinek szkennelt példányát, értékhatártól függetlenül,
- amennyiben a támogatási cél megvalósításában a Támogató hozzájárulásával a Kedvezményezett megbízásából közreműködők, alvállalkozók vesznek részt, akkor az általuk kiállított – kizárólag a támogatói okiratban, valamint a felhívásban meghatározott jogcímekre vonatkozó – számlák közvetítői díjat nem tartalmazhatnak,
- az idegen nyelven kiállított bizonylatok, illetve szerződések mellé ezek tartalmi fordítását is csatolni kell, oly módon, hogy a fordítás tényét aláírással igazolni kell,
- a forinttól eltérő pénznemben kiállított számla, számviteli bizonylat esetében annak végösszegét és az arra tekintettel elszámolható költség összegét a számlán, számviteli bizonylaton megjelölt teljesítési időpontjában érvényes, a Magyar Nemzeti Bank által közzétett deviza középárfolyamon kell forintra átszámítani. Abban az esetben, ha a számlán nem szerepel illetve nem állapítható meg a teljesítés időpontja, úgy a számla kifizetésének napján érvényes – az MNB által közzétett – deviza középárfolyamon átszámítva kell az elszámolásban szerepeltetni.

#### **TOVÁBB AZ ADATLAP KITÖLTÉSÉHEZ >>**

**3. Pályázati cél:** A közművelődési intézményekben és közösségi színterekben működő szakmai műhelyekben létrejött műsorok, programok, produktumok kizárólag kistelepeleéseken való terjesztésének, tájolásának támogatására (fesztiválon való részvétel kivételével).

**Pályázati feltételek:** a pályázó az NKA portálján a regisztrációt megtette.

**A támogatás formája:** vissza nem térítendő támogatás

**A támogatás forrása:** Magyarország 2023. évi központi költségvetéséről szóló 2022. évi XXV. törvény LXVII. Nemzeti Kulturális Alap fejezet.

**Felhívjuk pályázóink figyelmét,**

**hogy a hibásan feltöltött „Igazolás a 2022. évről szóló statisztikai adatszolgáltatás teljesítéséről a közművelődési tevékenységről”, valamint a „nyilatkozat az uniós állami támogatási szabályoknak a Kedvezményezett részére nyújtandó támogatásra történő alkalmazhatóságáról” dokumentumok esetén a Kollégium nem biztosít lehetőséget a hiánypótlásra, az a pályázat érvénytelenségét vonja maga után.**

**Rendelkezésre álló tervezett keretösszeg:** 35.000.000 Ft

**Igényelhető támogatás:** maximum 1.000.000 Ft

31

**Maximális támogatási intenzitás mértéke:** legfeljebb 100%

**Altéma kódszáma:** 205118/143

**Pályázók köre:** Közművelődési tevékenységgel (*statistikai adatlap a 2022. évi közművelődési tevékenységről OSAP 1438*), foglalkozó költségvetési szervek, önkormányzatok (települési önkormányzat abban az esetben, ha nincs alapított közművelődési intézménye), egyesületek, alapítványok, nonprofit gazdasági társaságok, gazdasági társaságok és szakmai szervezetek. **Magánszemély nem pályázhat!**

**Figyelem! Egy pályázó - fenti pályázói körből - egy pályázatot nyújthat be! A Kollégium elvárja, hogy a támogatott program minimum 3 településen tájoltatásra kerüljön!**

**Az NKA Bizottsága 42/2021. (IV.23.) számú határozata alapján a Nemzeti Kulturális Tanácsról, a kultúrstratégiai intézményekről, valamint egyes kulturális vonatkozású törvények módosításáról szóló 2019. évi CXXIV. törvény szerinti kultúrstratégiai intézmények nem nyújthatnak be pályázatot.**

**Felhívjuk pályázóink figyelmét, hogy** nem nyújthat be pályázatot az a kedvezményezett, aki a 205118 altémában 2020. évben (vagy azt megelőzően) hozott támogatási döntés alapján olyan támogatási szerződéssel rendelkezik, melyhez még nem nyújtott be a támogatási szerződés vonatkozó rendelkezéseinek megfelelő - a támogatás szabályszerű felhasználását alátámasztó - teljeskörű szakmai beszámolót és pénzügyi elszámolást. (A benyújtott módosításoktól és az érvényben lévő elszámolási határidőtől függetlenül.)

**A pályázati cél megvalósításának időtartama:** 2023. szeptember 1. - 2024. augusztus 31.

**Finanszírozás módja:** A támogatás folyósítására az Ávr. 87. § szerinti támogatási előlegként kerül sor.

**Nevezési díj összege:** A pályázó nevezési díj címen 10.000 Ft nevezési díjat - amely magában foglalja a 27%-os áfát is - köteles befizetni a pályázat benyújtásával egyidejűleg az NKA-portálon a **Pályázatás/Kollégiumi pályázatok/Pályázati tudnivalók** „Nevezési díj” pontban leírt feltételeknek megfelelően.

A nevezési díj megfizetésének elmulasztása, illetve az előírtnál alacsonyabb mértékű teljesítése a pályázat érvénytelenségét vonja maga után! A nevezési díj a döntés eredményétől függetlenül nem kerül visszafizetésre!

Tájékoztatjuk, hogy a befizetett nevezési díj az NKA-hoz benyújtott elszámolásokban nem szerepeltethető költség!

**Saját forrás biztosítása:** A pályázó részére kötelező saját forrás biztosítását és igazolását a Kollégium nem írja elő.

**Támogatás az alábbi kiadási jogcímekre igényelhető:**

- szakmai közreműködők tiszteletdíja (támogatási igény esetén betétlapon tételes kifejtése szükséges),
- utazási költség,
- szállítási költség,
- szakmai anyagköltség (támogatási igény esetén betétlapon tételes kifejtése szükséges).

Felhívjuk pályázóink figyelmét, hogy a Kollégium a felhívásban szereplő jogcímeken kívül más jogcímet nem támogat, ezért a jogcímre vonatkozó módosítási kérelem elutasításra kerül.

A támogatás terhére tényleges pénzmozgással nem járó - kompenzációval, engedélyezéssel teljesített - költség nem számolható el/a költségvetésben nem szerepeltethető.

**A Kollégium üzemeltetési és fenntartási kiadások elszámolását (rezsiköltséget) nem engedélyezi.**

**A Kollégium nem támogatja:** az NKA más szakmai kollégiumának illetékességi körébe tartozó rendezvények, programok tájoltatását.

**A Kollégium kikötheti, hogy a támogatást milyen konkrét cél megvalósítására adja.**

**Pályázati adatlap 7. pontjához feltöltendő melléletek:**

1. **Igazolás a 2022. évről szóló statisztikai adatszolgáltatás teljesítéséről a közművelődési tevékenységről**, a következők szerint: A közművelődési tevékenység igazolása céljából (a határon túli pályázók kivételével) a 2022. évben folytatott közművelődési tevékenységről. A benyújtott **OSAP 1438 számú statisztikai jelentés internetes szállítólevélének másolata** kötelezően benyújtandó dokumentum. A statisztika adatlap web címe: <https://kultstat.oszk.hu/#/home> A regisztráció és kitöltés után a szállítólevél nyomtatható. **A dokumentum jogszerűen aláírt, lebélyegzett másolata nyújtható be a pályázat kötelező mellékleteként** (felhívjuk a pályázók figyelmét, a dokumentum helyett nem fogadható el a kitöltési ív, vagy más számú statisztikai jelentés, ill. annak szállítólevele);
2. **205118 sz. betétlap (a betétlap a linkre kattintva nyitható meg!)**
3. programok helyszínéül szolgáló települések, intézmények fogadó nyilatkozatait,
4. művészeti csoportok, művészek együttműködési szándéknyilatkozatait (amennyiben van),
5. a nevezési díj befizetést igazoló postai utalvány vagy a banki terhelési bizonylat másolata;
6. a számlavezető pénzügyi igazolása a számlavezetésről (bankszámlakivonat, bankszámlaszerződés is megfelelő, amennyiben a dokumentum a bankszámlaszámot és a pályázó/leboncolító megnevezését is tartalmazza);
7. **nyilatkozat** az uniós állami támogatási szabályoknak a Kedvezményezett részére nyújtandó támogatásra történő alkalmazhatóságáról. (Amennyiben az uniós állami támogatásról szóló nyilatkozatában a pályázat benyújtásakor az a) és/vagy a b) lehetőséget jelöli (x) meg, úgy a nyilatkozatot csak az első helyen kell aláírni. A második helyen abban az esetben kell aláírni, ha egyik feltétel sem teljesül.);

BR

**Tájékoztatjuk pályázóinkat, hogy a pályázati adatlap 7. pontjához szükséges feltölteni a pályázathoz kapcsolódó valamennyi dokumentumot „pdf” formátumban (fájlnév: ékezetek nélkül), amelyeket jelen pályázati felhívás előír, illetve azon további dokumentumokat, melyeket a pályázó egyéb mellékletként pályázatához fel kíván tölteni (pl. egyéb melléklet, pénzügyi lebonylító nyilatkozata).**

**Ha a pályázati felhívásban előírt melléklet nem áll rendelkezésre a pályázat benyújtásakor, vagy az adott pályázathoz nem kíván egyéb mellékletet csatolni, azt ezen mellékletek legördülő menüből való kiválasztása után az Indoklás elnevezésű mezőben indokolni szükséges (pl. nincs, nem releváns, stb.).**

**Felhívjuk pályázóink figyelmét, amennyiben lebonylító igénybevételével kerül sor pályázat benyújtására, a lebonylítói nyilatkozatot a pályázati adatlap 7. pontjában csatolni szükséges.**

**A lebonylító nyilatkozata minta letölthető az NKA portál [Pályáztatás/Kollégiumi pályázatok/Lebonylító nyilatkozata](#) menüpontból.**

**A felhívás által előírt mellékleteket az alábbi módon tudja feltölteni:**

Az előírt mellékletekből, **mellékletenként** (!) egy-egy „pdf” fájl kell készíteni. A feltöltés előtt mindig végezzen ellenőrzést, hogy a „pdf” állományok visszaolvashatóak-e. Amennyiben a dokumentumok olvashatatlanok, az a pályázat érvénytelenségét okozhatja! Szkennelés során törekedjen a legkisebb képfelbontás (állományméret) elérésére.

A legnagyobb feltölthető állományméret: 10MB

### **A benyújtott pályázat hiánypótlásával kapcsolatos tudnivalók**

Az alábbi pályázati dokumentumok hiánypótlására nincs lehetőség:

- Igazolás a 2022. évről szóló statisztikai adatszolgáltatás teljesítéséről a közművelődési tevékenységről,
- 205118 sz. betétlap,
- a nevezési díj befizetését igazoló postai utalvány vagy a banki terhelési bizonylat másolata,
- nyilatkozat az uniós állami támogatási szabályoknak a Kedvezményezett részére nyújtandó támogatásra történő alkalmazhatóságáról.

Felhívjuk pályázóink figyelmét, hogy a Nemzeti Kulturális Támogatáskezelő (NKTK) nem kér be hiánypótlást azon pályázatok esetén, ahol a mellékletként feltöltendő pályázati dokumentumok mindegyike hiányzik, vagy a pályázó üres dokumentumokat csatol pályázatához.

Ha a pályázatot és a fentiekben ismertetettek kivüli dokumentumokat a pályázó hibásan, hiányosan nyújtotta be, az NKTK – a hibák, hiányosságok megjelölése mellett – egyetlen alkalommal felszólítja a pályázót a pályázat kijavítására. A pályázat kijavítására/hiánypótlására egyetlen alkalommal, a megadott határidőig van lehetőség.

A hiánypótlásról a pályázó az Effector online felületen, az alábbi elérési útvonalon hivatalos felszólító levelet kap: *NKA felhasználói fiók/Pályázatok/Benyújtott pályázatok/adott pályázat/Pályázati dokumentumok – Pályázati hiánypótlás levél.*

A hiánypótlásról szóló felszólító levél tartalmazza a hibák, hiányosságok megjelölését, a javítás módját, a hiánypótlás határidejét.

A hiánypótlásról szóló felszólító levél felhasználói fiókba való kiküldésének tényéről a pályázó e-mailben automatikus rendszerüzenetet kap, ezért a pályázónak a regisztráció során valós e-mail címet kell megadnia, amit naponta ellenőriz.

A határidő lejártával nincs mód a hiánypótlás teljesítésére.

Felhívjuk pályázóink figyelmét, hogy az Ávr. 70. § (3) bekezdésében foglaltak szerint, amennyiben a pályázat hiányosságai, hibái hiánypótlás útján nem orvosolhatók, vagy a pályázó nem vagy nem megfelelően teljesíti a hiánypótlást, lehetőség van pályázatának érdemi vizsgálat nélküli elutasítására.

A benyújtott pályázat az Ávr. 70. § (3) bekezdése szerint érdemi vizsgálat nélkül elutasítható, ha

- bármely kötelezően benyújtandó dokumentum vagy annak egy része hiányzik a benyújtott pályázatból / hiánypótlásból (kivéve a fent részletezett dokumentumokat, melyekkel kapcsolatban hiánypótlás nem lehetséges);
- hibásan vagy nem megfelelően van kitöltve a költségkalkuláció vagy a pályázati adatlap.

Az NKTK az általa be nem fogadott pályázatokat, a hiánypótlási felhívást követően is hiányos vagy hibás pályázatokat, illetve azon pályázatokat, ahol a pályázó a hiánypótlást nem teljesítette, tájékoztatással, feltételesen érvénytelen minősítéssel küldi meg a szakmai Kollégiumnak.

### **A nevezési díj megfizetésének rendje:**

A nevezési díjat banki átutalással (átutalási megbízáson/elektronikus utalással), vagy postai (rózsaszín) csekken kell a Nemzeti Kulturális Támogatáskezelő 10032000-01451461-00000000 pénzforgalmi jelzőszámú számlára teljesíteni. Kérjük, hogy a csekken az NKTK címét **ne tüntesse fel!** (A címet is tartalmazó csekket/csekket a posta nem kézbesíti.)

Az átutalási megbízáson, vagy elektronikus utalással kezdeményezett fizetés esetén a befizetést igazoló bizonylat közleményrovatában kérjük feltüntetni a pályázati adatlap jobb felső sarkában lévő „adatlap-azonosító” (A..... N.....) számot, valamint az áltéma kódszámát.

**Kérjük, mielőtt befizetését kezdeményezné, olvassa el figyelmesen az NKA-portálon a [Pályáztatás/Kollégiumi pályázatok/Pályázati tudnivalók](#) menüpontban leírtakat.**

**Valamennyi, a nevezési díjra vonatkozó információ megtalálható a részletes tájékoztatóban, az NKA-portálon a [Pályáztatás/Kollégiumi pályázatok/Pályázati tudnivalók](#) menüpontban.**

33

**Elbírálás szempontjai:**

- tervezett esemény bemutatása, közösségépítő hatása;
- a műsorok, előadások tájolás-alkalmainak száma;
- intézményi és szervezeti együttműködések, a partnerek közötti feladatmegosztás;
- rendezvény költségvetésének realitása, a meglévő források mértéke.

**Elszámolásra vonatkozó előírások:**

A pályázat elszámolását az NKA portál **Felhasználói fiók** menüpontba belépve, az adott pályázatnál az **Elszámolás benyújtása** link alatt nyújthatja be.

Szkennelés során törekedjen a legkisebb képfelbontás (állományméret) elérésére. A legnagyobb feltölthető állományméret pénzügyi elszámolás esetében 1MB, szakmai beszámoló esetében 10MB.

**Támogatott pályázat esetén a szakmai beszámolóban tartalmaznia kell:**

- szakmai beszámoló betétlapot a 205118-es altémához (a Kollégium kizárólag elektronikusan kitöltött betétlapot fogad el, valamint, ha a betétlapon szerepel hivatkozás, annak kattinthatónak kell lennie)
- fotódokumentációt,
- állami támogatásról szóló nyilatkozatában az a) vagy a b) lehetőség választását megalapozó feltételek teljesülését alátámasztó tényeket, körülményeket és bizonyítékokat.

**Támogatott pályázat esetén a pénzügyi elszámolás elfogadásának feltételei:**

- a Kedvezményezett nevére és címére, az igényelt és jóváhagyott kifizetési jogcímeknek megfelelően kiállított eredeti záradékolt bizonylatok (számlák, számlát helyettesítő okiratok, szerződések), banki átutalás teljesítését igazoló bizonylatok szkennelt példányának benyújtása, figyelemmel arra, hogy elektronikus úton előállított számla esetében a számla kiállítójának kell a számlára rávezetni a pályázati azonosítószámot a számla kiállításakor,
- a kétszázezer forint értékhatárt meghaladó értékű áru beszerzésének vagy szolgáltatás megrendelésének írásos dokumentumának csatolása (írásban kötött szerződésnek minősül az elküldött és visszaigazolt megrendelés is). Amennyiben a Kedvezményezett az elszámolás során a fenti értékhatár feletti árubeszerzés és szolgáltatásnyújtás írásos dokumentumait nem csatolja, az elszámolás során az értékhatár feletti számlák/bizonylatok nem vehetők figyelembe,
- szükséges benyújtani a számfejtéssel kifizetett megbízási- és tiszteletdíj szerződéseinek szkennelt példányát, értékhatártól függetlenül,
- amennyiben a támogatási cél megvalósításában a Támogató hozzájárulásával a Kedvezményezett megbízásából közreműködők, alvállalkozók vesznek részt, akkor az általuk kiállított – kizárólag a támogatói okiratban, valamint a felhívásban meghatározott jogcímekre vonatkozó – számlák közvetítői díjat nem tartalmazhatnak,
- az idegen nyelven kiállított bizonylatok, illetve szerződések mellé ezek tartalmi fordítását is csatolni kell, oly módon, hogy a fordítás tényét aláírással igazolni kell,
- a forinttól eltérő pénznemben kiállított számla, számviteli bizonylat esetében annak végösszegét és az arra tekintettel elszámolható költség összegét a számlán, számviteli bizonylaton megjelölt teljesítési időpontjában érvényes, a Magyar Nemzeti Bank által közzétett deviza középárfolyamon kell forintra átszámítani. Abban az esetben, ha a számlán nem szerepel illetve nem állapítható meg a teljesítés időpontja, úgy a számla kifizetésének napján érvényes – az MNB által közzétett – deviza középárfolyamon átszámítva kell az elszámolásban szerepeltetni.

**TOVÁBB AZ ADATLAP KITÖLTÉSÉHEZ >>**

**4. Pályázati cél:** A minőségirányítás folyamatában eredményeket elért közművelődési intézmények új arculatának, szolgáltatásainak, innovatív eredményeinek, intézményi imázsának erősítését szolgáló projektek megvalósítása.

**Pályázati feltételek:** a pályázó az NKA portálján a regisztrációt megtette.

**A támogatás formája:** vissza nem térítendő támogatás

**A támogatás forrása:** Magyarország 2023. évi központi költségvetéséről szóló 2022. évi XXV. törvény LXVII. Nemzeti Kulturális Alap fejezet.

**Felhívjuk pályázóink figyelmét, hogy ennél az altémánál a program megvalósítása során az alábbi választható programelemeknek kell teljesülniük:**

- kereskedelmi forgalomba nem kerülő információs kiadványok, tájékoztatók, ismertető, egyéb közművelődési kisnyomtatványok megjelenítése,
- honlapfejlesztés, a közművelődési intézmény egyéb elektronikus felületeken történő megjelenése.

**Felhívjuk pályázóink figyelmét, hogy a Kollégium nem támogatja:**

- az érvényes "Minősített Közművelődési Intézmény Cím" és a „Közművelődési Minőség Díj”-jal nem rendelkező közművelődési intézmények programjait,
- szoftverek licenclíjait.

**Rendelkezésre álló tervezett keretösszeg:** 19.000.000 Ft

**Igényelhető támogatás:** maximum 1.000.000 Ft

**Maximális támogatási intenzitás mértéke:** legfeljebb 100%

34

**Pályázók köre:** Pályázatot érvényes "Minősített Közművelődési Intézmény Cím" és a „Közművelődési Minőség Díj” birtokos intézmények nyújthatnak be a Nemzeti Művelődési Intézet oldalán szereplő lista alapján. (<https://nmi.hu/szolgaltatasok/minosegfejlesztes/ismerteto/>)

**Felhívjuk pályázóink figyelmét, hogy** nem nyújthat be pályázatot az a kedvezményezett, aki a 205222 altémában 2020. évben (vagy azt megelőzően) hozott támogatási döntés alapján olyan támogatási szerződéssel rendelkezik, melyhez még nem nyújtott be a támogatási szerződés vonatkozó rendelkezéseinek megfelelő – a támogatás szabályszerű felhasználását alátámasztó – teljeskörű szakmai beszámolót és pénzügyi elszámolást. (A benyújtott módosításoktól és az érvényben lévő elszámolási határidőtől függetlenül.)

**Figyelem! Egy pályázó – fenti pályázói körből – egy pályázatot nyújthat be!**

**A pályázati cél megvalósításának időtartama:** 2023. szeptember 1 – 2024. augusztus 31.

**Finanszírozás módja:** A támogatás folyósítására az Ávr. 87. § szerinti támogatási előlegként kerül sor.

**Nevezési díj összege:** A pályázó nevezési díj címen 10.000 Ft nevezési díjat – amely magában foglalja a 27%-os áfát is, köteles befizetni a pályázat benyújtásával egyidejűleg az NKA-portálon a **Pályázat/Kollégiumi pályázatok/Pályázati tudnivalók** „Nevezési díj” pontban leírt feltételeknek megfelelően.

A nevezési díj megfizetésének elmulasztása, illetve az előírtnál alacsonyabb mértékű teljesítése a pályázat érvénytelenségét vonja maga után! A nevezési díj a döntés eredményétől függetlenül nem kerül visszafizetésre!

Tájékoztatjuk, hogy a befizetett nevezési díj az NKA-hoz benyújtott elszámolásokban nem szerepeltethető költség!

**Saját forrás biztosítása:** A pályázó részére kötelező saját forrás biztosítását és igazolását a Kollégium nem írja elő.

**Támogatás az alábbi kiadási jogcímekre igényelhető:**

- szerzői tiszteletdíj,
- grafikai szerkesztés tiszteletdíja,
- nyomdaköltség (információs kiadványok, tájékoztatók, egyéb közművelődési kisnyomtatványok),
- honlapfejlesztés (a közművelődési intézmény egyéb elektronikus felületeken történő megjelenéséhez),
- tördelés (kiadványszerkesztés),
- reklám- és propaganda költség.

Felhívjuk pályázóink figyelmét, hogy a Kollégium a felhívásban szereplő jogcímen kívül más jogcímet nem támogat, ezért a jogcímre vonatkozó módosítási kérelem elutasításra kerül.

A támogatás terhére tényleges pénzmozgással nem járó – kompenzációval, engedményezéssel teljesített – költség nem számolható el/a költségvetésben nem szerepeltethető.

**A Kollégium üzemeltetési és fenntartási kiadások elszámolását (rezsiköltséget) nem engedélyezi.**

**A Kollégium kikötheti, hogy a támogatást milyen konkrét cél megvalósítására adja.**

**Amennyiben a benyújtott pályázat a kiírásban részletezett feltételek bármelyikének nem felel meg, úgy a pályázat érvénytelen!**

**Pályázati adatlap 7. pontjához feltöltendő melléletek:**

1. **205222. sz. betétlap** (a betétlap a linkre kattintva nyitható meg!) Figyelem! Több programra benyújtott pályázat esetén, programonként szükséges betétlapot kitölteni! A pályázat tartalmi és a Kollégium által meghatározott egyéb adatainak kifejtését a betétlapon kell benyújtani. A betétlap tartalmazza a programleírást és a részletes költségvetést, így azt külön nem kell csatolni,
2. a nevezési díj befizetést igazoló postai utalvány vagy a banki terhelési bizonylat másolata,
3. a számlavezető pénzügyintézet igazolása a számlavezetéről (bankszámlakivonat, bankszámlaszerződés is megfelelő, amennyiben a dokumentum a bankszámlaszámot és a pályázó/lebonyolító megnevezését is tartalmazza),
4. **nyilatkozat** az uniós állami támogatási szabályoknak a Kedvezményezett részére nyújtandó támogatásra történő alkalmazhatóságáról. *(Amennyiben az uniós állami támogatásról szóló nyilatkozatában a pályázat benyújtásakor az a) és/vagy a b) lehetőséget jelöli (x) meg, úgy a nyilatkozatot csak az első helyen kell aláírni. A második helyen abban az esetben kell aláírni, ha egyik feltétel sem teljesül.)*

**Tájékoztatjuk pályázóinkat, hogy a pályázati adatlap 7. pontjához szükséges feltölteni a pályázathoz kapcsolódó valamennyi dokumentumot „pdf” formátumban (fájlnév: ékezetek nélkül), amelyeket jelen pályázati felhívás előír, illetve azon további dokumentumokat, melyeket a pályázó egyéb mellékletként pályázatához fel kíván tölteni.**

**Ha a pályázati felhívásban előírt melléklet nem áll rendelkezésre a pályázat benyújtásakor, vagy az adott pályázathoz nem kíván egyéb mellékletet csatolni, azt ezen melléklet legördülő menüből való kiválasztása után az Indoklás elnevezésű mezőben indokolni szükséges (pl. nincs, nem releváns, stb.).**

**A felhívás által előírt melléleteket az alábbi módon tudja feltölteni:**

Az előírt melléletekből, **mellékletenként** (!) egy-egy „pdf” fájl kell készíteni. A feltöltés előtt mindig végezzen ellenőrzést, hogy a „pdf” állományok visszaolvashatók-e. Amennyiben a dokumentumok olvashatatlanok, az a pályázat érvénytelenségét okozhatja! Szkennelés során törekedjen a legkisebb képfelbontás (állományméret) elérésére.

A legnagyobb feltölthető állományméret: 10MB

35

**A benyújtott pályázat hiánypótlásával kapcsolatos tudnivalók**

Az alábbi pályázati dokumentumok hiánypótlására nincs lehetőség:

- 205222. sz. betétlap,
- a nevezési díj befizetését igazoló postai utalvány vagy a banki terhelési bizonylat másolata,
- nyilatkozat az uniós állami támogatási szabályoknak a Kedvezményezett részére nyújtandó támogatásra történő alkalmazhatóságáról.

Felhívjuk pályázóink figyelmét, hogy a Nemzeti Kulturális Támogatáskezelő (NKTK) nem kér be hiánypótlást azon pályázatok esetén, ahol a mellékletként feltöltendő pályázati dokumentumok mindegyike hiányzik, vagy a pályázó üres dokumentumokat csatol pályázatához.

Ha a pályázatot és a fentiekben ismertetettek kívüli dokumentumokat a pályázó hibásan, hiányosan nyújtotta be, az NKTK – a hibák, hiányosságok megjelölése mellett – egyetlen alkalommal felszólítja a pályázót a pályázat kijavítására. A pályázat kijavítására/hiánypótlására egyetlen alkalommal, a megadott határidőig van lehetőség.

A hiánypótlásról a pályázó az Effector online felületen, az alábbi elérési útvonalon hivatalos felszólító levelet kap: *NKA felhasználói fiók/Pályázatok/Benyújtott pályázatok/adott pályázat/Pályázati dokumentumok – Pályázati hiánypótlás levél.*

A hiánypótlásról szóló felszólító levél tartalmazza a hibák, hiányosságok megjelölését, a javítás módját, a hiánypótlás határidejét.

A hiánypótlásról szóló felszólító levél felhasználói fiókba való kiküldésének tényéről a pályázó e-mailben automatikus rendszerüzenetet kap, ezért a pályázónak a regisztráció során valós e-mail címet kell megadnia, amit naponta ellenőriz.

A határidő lejártával nincs mód a hiánypótlás teljesítésére.

Felhívjuk pályázóink figyelmét, hogy az Ávr. 70. § (3) bekezdésében foglaltak szerint, amennyiben a pályázat hiányosságai, hibái hiánypótlás útján nem orvosolhatók, vagy a pályázó nem vagy nem megfelelően teljesíti a hiánypótlást, lehetőség van pályázatának érdemi vizsgálat nélküli elutasítására.

A benyújtott pályázat az Ávr. 70. § (3) bekezdése szerint érdemi vizsgálat nélkül elutasítható, ha

- bármely kötelezően benyújtandó dokumentum vagy annak egy része hiányzik a benyújtott pályázatból / hiánypótlásból (kivéve a fent részletezett dokumentumokat, melyekkel kapcsolatban hiánypótlás nem lehetséges);
- hibásan vagy nem megfelelően van kitöltve a költségkalkuláció vagy a pályázati adatlap.

Az NKTK az általa be nem fogadott pályázatokat, a hiánypótlási felhívást követően is hiányos vagy hibás pályázatokat, illetve azon pályázatokat, ahol a pályázó a hiánypótlást nem teljesítette, tájékoztatással, feltételeesen érvénytelen minősítéssel küldi meg a szakmai Kollégiumnak.

**A nevezési díj megfizetésének rendje:**

A nevezési díjat banki átutalással (átutalási megbízáson/elektronikus utalással), vagy postai (rózsaszín) csekken kell a Nemzeti Kulturális Támogatáskezelő 10032000-01451461-00000000 pénzforgalmi jelzőszámú számlára teljesíteni. Kérjük, hogy a csekken az NKTK címét **ne tüntesse fel!** (A címet is tartalmazó csekket/csekket a posta nem kézbesíti.)

Az átutalási megbízáson, vagy elektronikus utalással kezdeményezett fizetés esetén a befizetést igazoló bizonylat közleményrovatában kérjük feltüntetni a pályázati adatlap jobb felső sarkában lévő „adatlap-azonosító” (A..... N.....) számot, valamint az altéma kódszámát.

**Kérjük, mielőtt befizetését kezdeményezné, olvassa el figyelmesen az NKA-portálon a Pályáztatás/Kollégiumi pályázatok/Pályázati tudnivalók menüpontban leírtakat.**

**Valamennyi, a nevezési díjra vonatkozó információ megtalálható a részletes tájékoztatóban, az NKA-portálon a Pályáztatás/Kollégiumi pályázatok/Pályázati tudnivalók menüpontban.**

**Elbírálás szempontjai:**

- tervezett projekt bemutatása, szakmai jelentősége,
- a benyújtott költségvetés megalapozottsága, realitása, esetlegesen egyéb forrásból származó támogatás megléte/aránya
- a pályázó eddigi szakmai munkája,
- a program várható eredménye,
- a program kidolgozottsága.

**Elszámolásra vonatkozó előírások:**

A pályázat elszámolását az NKA portál **Felhasználói fiók** menüpontba belépve, az adott pályázatnál az **Elszámolás benyújtása** link alatt nyújthatja be.

Szkenelés során törekedjen a legkisebb képfelbontás (állományméret) elérésére. A legnagyobb feltölthető állományméret pénzügyi elszámolás esetében 1MB, szakmai beszámoló esetében 10MB.

**Támogatott pályázat esetén a szakmai beszámolóban tartalmaznia kell:**

- szakmai beszámoló betétlapot a 205222-es altémához (a Kollégium kizárólag elektronikusan kitöltött betétlapot fogad el, valamint, ha a betétlapon szerepel hivatkozás, annak kattinthatónak kell lennie),
- a projekt fotódokumentációját,
- az uniós állami támogatásról szóló nyilatkozatában az a) és/vagy a b) lehetőség választását megalapozó feltételek teljesülését alátámasztó tényeket, körülményeket és bizonyítékokat.

36



**Támogatott pályázat esetén a pénzügyi elszámolás elfogadásának feltételei:**

- a Kedvezményezett nevére és címére, az igényelt és jóváhagyott kifizetési jogcímelemek megfelelően kiállított eredeti záradékolt bizonylatok (számlák, számlát helyettesítő okiratok, szerződések), banki átutalás teljesítését igazoló bizonylatok szkennelt példányának benyújtása, figyelemmel arra, hogy elektronikus úton előállított számla esetében a számla kiállítójának kell a számlára rávezetni a pályázati azonosítószámot a számla kiállításakor,
- a kétszázezer forint értékhatárt meghaladó értékű áru beszerzésének vagy szolgáltatás megrendelésének írásos dokumentumának csatolása (írásban kötött szerződésnek minősül az elküldött és visszaigazolt megrendelés is). Amennyiben a Kedvezményezett az elszámolás során a fenti értékhatár feletti árubeszerzés és szolgáltatásnyújtás írásos dokumentumait nem csatolja, az elszámolás során az értékhatár feletti számlák/bizonylatok nem vehetők figyelembe,
- szükséges benyújtani a számfejtéssel kifizetett megbízási- és tiszteletdíj szerződéseinek szkennelt példányát, értékhatártól függetlenül,
- amennyiben a támogatási cél megvalósításában a Támogató hozzájárulásával a Kedvezményezett megbízásából közreműködők, alvállalkozók vesznek részt, akkor az általuk kiállított – kizárólag a támogatói okiratban, valamint a felhívásban meghatározott jogcímekekre vonatkozó – számlák közvetítői díjat nem tartalmazhatnak,
- az idegen nyelven kiállított bizonylatok, illetve szerződések mellé ezek tartalmi fordítását is csatolni kell, oly módon, hogy a fordítás tényét aláírással igazolni kell,
- a forinttól eltérő pénznemben kiállított számla, számviteli bizonylat esetében annak végösszegét és az arra tekintettel elszámolható költség összegét a számlán, számviteli bizonylaton megjelölt teljesítési időpontjában érvényes, a Magyar Nemzeti Bank által közzétett deviza középfárfolyamon kell forintra átszámítani. Abban az esetben, ha a számlán nem szerepel illetve nem állapítható meg a teljesítés időpontja, úgy a számla kifizetésének napján érvényes – az MNB által közzétett – deviza középfárfolyamon átszámítva kell az elszámolásban szerepeltetni.

**TOVÁBB AZ ADATLAP KITÖLTÉSÉHEZ >>**

\*\*\*

**TÁJÉKOZTATÁS****A következőkről tájékoztatjuk pályázóinkat:**

Pályázatának benyújtása alkalmával az államháztartásról szóló 2011. évi CXCV. törvény (a továbbiakban: Áht.) alapján **minden pályázat esetében a pályázónak nyilatkoznia kell az összeférhetlenségről.**

A „Nyilatkozat” – amelyet a Pályázati adatlap tartalmaz – kitöltése minden pályázat esetén kötelező.

Ennek nem teljesítése a pályázat érvénytelenségét vonja maga után.

Pályázó a pályázat benyújtásával igazolja, hogy a pályázatban foglalt adatok, információk, nyilatkozatok, dokumentumok teljes körűek, valódiak és hitelesek.

**Felhívjuk figyelmét, hogy amennyiben a Támogatáskezelő tudomására jut, hogy a pályázatban szerepeltetett adatok – különös tekintettel a támogatási cél megvalósítására szolgáló meglévő, valamint folyamatban lévő, igényelt forrás – feltüntetése nem teljeskörű, a pályázat a bírálati szakaszban érvényteleníthető, a támogatási döntés visszavonható.**

A Nemzeti Kulturális Alapról szóló 1993. évi XXIII. törvény (a továbbiakban: NKAtv.) 2/A. § (2) bekezdése alapján a Nemzeti Kulturális Alap tisztségviselőinek, valamint a Polgári Törvénykönyvről szóló 2013. évi V. törvény szerinti közeli hozzátartozóinak, továbbá bejegyzett élettársának pályázatát érdemi vizsgálat nélkül el kell utasítani.

A pályázatban leírt és a pályázati eljárásban keletkező adatok közérdekű adatoknak minősülnek. A pályázat meghatározott adatait a Kormány által meghatározott [www.kozpenzpalyazat.gov.hu](http://www.kozpenzpalyazat.gov.hu) központi portálon is közzéteszük.

A támogatásban részesülő kedvezményezettek összhangban az európai uniós versenyjogi értelemben vett állami támogatásokkal kapcsolatos eljárásról és a regionális támogatási térképről szóló 37/2011. (III. 22.) Korm. rendelettel, az NKAtv., valamint a Nemzeti Kulturális Alapról szóló 1993. évi XXIII. törvény végrehajtásáról szóló 9/2006. (V. 9.) NKÖM-rendelet (a továbbiakban: NKAvhr.) alapján támogatásban részesülnek.

Tájékoztatjuk, hogy a támogatási igény jogosságát, a költségvetési támogatás és a saját forrás felhasználását jogszabályban és a támogatói okiratban vagy az általános szerződési feltételekben meghatározott szervek ellenőrizhetik. A támogatás felhasználásával kapcsolatos ellenőrzéstűrési és adatszolgáltatási kötelezettségére vonatkozó további szabályokat az Áht. 54. §, továbbá az Ávr. 100. § tartalmazza.

Felhívjuk továbbá figyelmét, hogy a Nemzeti Kulturális Támogatáskezelő az Alap terhére juttatott támogatásokra vonatkozó döntéseket folyamatosan nyilvánosságra hozza az NKAtv. 9. § (8) bekezdése, az Áht. 56/B-C. §, továbbá az információs önrendelkezési jogról és az információszabadságról szóló 2011. évi CXII. törvény 1. sz. mellékletének III. pontja szerint.

\*\*\*

**Felhívjuk pályázóink figyelmét**

Az Ávr. több helyen érinti a pályázattal kapcsolatos eljárási rendjét (ahol az Ávr. támogatási szerződést említ azon rendelkezéseket a támogatói okirattal létrejött támogatási jogviszonyra is alkalmazni kell):

- a 66. § (2) bekezdés 15. pontja alapján felhívjuk a pályázók figyelmét az esetleges közbeszerzési eljárás lefolytatására irányuló kötelezettségükre.
- a 69. § (1) bekezdés e) pontja alapján a benyújtott pályázatnak tartalmaznia kell – a működési célú költségvetési támogatások kivételével – a költségvetési támogatásból megvalósítani tervezett tevékenységek ismertetését valamint az azokhoz kapcsolódó részletes költségtervet.

37

- a 70. § (3) bekezdés alapján, ha a pályázó a befogadott pályázatot hibásan, hiányosan nyújtotta be, azonban a pályázati kiírás lehetőséget nyújt a hiány pótlására, a pályázat kijavítására egy alkalommal van lehetőség. Ha a pályázó a hiánypótlást hiányosan, hibásan vagy nem teljesíti a felszólításban meghatározott határidőn belül úgy a pályázat érdemi vizsgálat nélkül elutasítható.
- a 84. § (2) bekezdése részletesen tartalmazza a jogosulatlanul igénybevevett támogatás visszafizetésének elvárt biztosítékait. Az Áht. 50/A. § alapján a visszafizetési kötelezettséggel nyújtott költségvetési támogatás visszafizetésének biztosítása, valamint a támogatás visszavonása, a támogatási szerződés felmondása, vagy az attól történő elállás esetén a visszafizetendő költségvetési támogatás visszakövetelése céljából a támogatási szerződésben megfelelő biztosítékokat kell kikötni.
- a 85. § (1) bekezdés alapján amennyiben visszafizetési kötelezettség kerül előírásra, úgy biztosíték a költségvetési támogatás összegét elérő biztosítéki értékig kérhető, figyelemmel a kamat, és késedelmi pótlék előírásokra is. A biztosíték a támogatási szerződés mellékletét képező felhatalmazás beszédesi megbízás teljesítésére.
- a 86. § (1) bekezdése alapján, a költségvetési támogatás folyósítására a beszámoló, vagy ha előírásra került – a részbeszámoló elfogadását követően kerülhet sor.
- a 87. § (1) bekezdése alapján a költségvetési támogatás a beszámoló vagy részbeszámoló elfogadását megelőzően is folyósítható, azaz támogatási előleg nyújtható.
- a 88. § (3) bekezdése alapján fel kell függeszteni a költségvetési támogatás folyósítását, ha a támogatási szerződés megkötését / támogatói okirat kiadását követően a kedvezményezett olyan nyilatkozatot tesz, vagy a támogatás folyósítója olyan körülményről szerez tudomást, amely a költségvetési támogatás visszavonását, a támogatási szerződés felmondását vagy az attól történő elállást, illetve a támogatói okirat visszavonását teheti szükségessé. A felfüggesztésről és annak okáról a kedvezményezettet haladéktalanul tájékoztatni kell.**
- a 92. § (1) bekezdése szerint a kedvezményezett a támogatott tevékenységről és a támogatott tevékenység megvalósításával kapcsolatban felmerült valamennyi költségről a támogatási szerződésben rögzített határidőig készíti el a beszámolóját.
- a 94. § (2) bekezdésében foglaltak szerint az elszámolás határidejének elmulasztása vagy nem megfelelő teljesítése esetén a támogató írásban, határidő kitűzésével felszólítja a kedvezményezettet a kötelezettsége teljesítésére vagy a hiányok pótlására. **Hiánypótlásra** – ha jogszabály, pályázati kiírás, vagy támogatási szerződés eltérően nem rendelkezik – **legfeljebb egy alkalommal van lehetőség.**
- a támogatási szerződés módosítása nem irányulhat a támogatott tevékenység eredeti céljának megváltoztatására.
- a 97. § (4)-(5) bekezdése alapján, ha a támogatott tevékenység összköltsége csökken a tervezetthez képest, a költségvetési támogatás összegét az összköltség csökkenésének arányában csökkenteni kell, több forrás esetén az eredeti arányoknak megfelelően. A támogatott tevékenység összköltségét a költségvetésben meghatározott egyes költségnemek arányában kell csökkenteni. E rendelkezéstől a támogatási szerződésben/támogatói okiratban a felek eltérhetnek.
- Nem kell alkalmazni a fenti szabályt, ha az adott támogatott tevékenységhez biztosított valamennyi költségvetési támogatás összege a hárommillió forintot nem éri el, nem haladja meg a támogatott tevékenység összköltségét és nem ütközik az európai uniós versenyjogi értelemben vett állami támogatási szabályokba.

A pályázati költségvetés tervezett összes költsége között – a program társszervezőkkel együtt történő megvalósítása esetén is – kizárólag a programmal kapcsolatos saját költségek szerepelhetnek.

Támogatás főfoglalkozásúak munkabéreire, ezek járulékaire, valamint visszaigényelhető általános forgalmi adóra nem igényelhető és nem számolható el.

#### **A Kedvezményezett a támogatást csak a támogatói okiratban meghatározott jogcímekre használhatja fel.**

A támogatott téma/program utólagos ellenőrzése esetén a teljes tényleges megvalósítási költségeket a szervezet saját – programra történt elkülönített – könyvelési kimutatása alapján igazolni kell.

#### **Felhívjuk pályázóink figyelmét, hogy a regisztrációban megadott név, székhely/cím, képviselő személye, adószám, bankszámlaszám, gazdálkodási forma és egyéb adatok változásait a regisztráció módosításával haladéktalanul kezdeményeznie kell.**

A pályázó ellen indult csőd-, felszámolási és végelszámolási eljárást – 8 napon belül – köteles a Nemzeti Kulturális Támogatáskezelőnek bejelenteni.

Pályázati adatlapot kitölteni az NKA-portál [Pályázatás/Kollégiumi pályázatok](#) menüpontjában szereplő adott **Kollégium neve/Adatlap kitöltése** linke kattintva lehet. *Minta pályázati adatlap* az NKA-portálon a [Pályázatás/Kollégiumi pályázatok](#) menüpont alatt található. Ez az adatlap tájékoztatásra szolgál, pályázatként benyújtani nem lehet.

\*\*\*

#### **Pályázatot benyújtani az NKA portálján keresztül 2023. augusztus 30-án éjfélig lehet.**

A pályázat sikeres benyújtásának visszaigazolására a rendszer által generált automatikus levelet küldünk a regisztráció során megadott e-mail címre.

Felhívjuk pályázóink figyelmét, hogy pályázatot online benyújtani csak regisztrált felhasználók tudnak! Amennyiben még nem regisztrált, úgy azt megteheti az NKA-portál [Regisztráció](#) menüpontja alatt. Regisztráció végrehajtása után pályázat már benyújtható.

Lebonyolító igénybevétele esetén az azonosítását biztosító – az Alap portálján, az ott meghatározott feltételeknek megfelelően történő – **előzetes regisztráció kötelező.**

**Nem szükséges postai úton beküldeni a regisztrációhoz szükséges, egyszerű másolatban kért dokumentumokat (pl. alapító okirat másolata).**

**Javasoljuk, hogy regisztrációját az első beadandó pályázat benyújtási határidejét megelőzően, minimum 5 munkanappal korábban kezdje meg.**

Az **államháztartáson kívüli szervezeteknek** (gazdasági társaság, egyéni cég, szövetkezet, egyesülés, egyéb gazdálkodó szervezet, civil szervezet, szakszervezet, köztestület, egyéb nonprofit szervezet, egyházi intézmény, határon túli szervezet),

- amelyek 2021. előtt regisztráltak (2020-ban, vagy azt megelőző években), és
- jelen pályázati felhívásra pályázatot kívánnak benyújtani,

Legkésőbb a támogatói okirat kiadásáig az Ávr. 75. § (3), (3a), valamint (5) és (5a) bekezdésének értelmében meg kell újítaniuk a regisztrációjukat a „KITÖLTÉSI ÚTMUTATÓ AZ NKA PORTÁLJÁN TÖRTÉNŐ REGISZTRÁCIÓHOZ” nevű dokumentumban foglaltak szerint.

**A határidőn túl nincs lehetősége pályázatot benyújtani.**

**Pályázattal kapcsolatban felvilágosítást telefonon a (36-1) 550-2763-as számon kaphatnak.**

**Felhívjuk pályázóink figyelmét, hogy amennyiben a pályázati döntés időpontjában az NKA vhr-ben foglaltak szerint a pályázó a kezelő szervvel kötött korábbi szerződésében foglalt feltételeket (pénzügyi elszámolás, szakmai beszámoló, záróbeszámoló határidőben való teljesítése) megszegte, vagy a kezelő szerv nyilvántartásai szerint lejárt, teljesítetlen pénzügyi kötelezettséggel rendelkezik, úgy a beadott pályázat érvénytelennek minősül.**

**A pályázatok elbírálása legkésőbb a benyújtási határidőt követő 60 napon belül történik. A döntésről a pályázók a döntést követő legkésőbb 20 napon belül az NKA-portál *Felhasználói fiók* menüpontján keresztül értesítést kapnak.**

**A döntés az NKA-portálon is közzétételre kerül.**

**A döntés ellen fellebbezésnek helye nincs.**

A hazai forrás terhére finanszírozott, pályázati úton biztosított költségvetési támogatás esetén a költségvetési támogatás államháztartáson kívüli igénylője vagy kedvezményezettje kifogást nyújthat be, ha a pályázati eljárásra, a támogatási döntés meghozatalára, a /támogatói okiratok kiadására, a költségvetési támogatás folyósítására, visszakövetelésére vonatkozó eljárás – álláspontja szerint – jogszabálysértő, a pályázati kiírásba vagy a támogatói okiratba ütközik. A kifogás elbírálására az Ávr. 102/D. §-ban foglaltak az irányadók.

**A kollégium által támogatott pályázatok megvalósítására a Nemzeti Kulturális Támogatáskezelő a Kedvezményezetteknek támogatói okiratot ad ki. A támogatói okirat kiadásának feltétele, hogy a Kedvezményezett a támogatói okirat kiadásához előírt jogszabályi feltételeknek megfeleljen. Az Ávr. 81. § részletesen tartalmazza azokat a feltételeket, amelyek esetekben nem adható ki támogatói okirat.**

*Közművelődés Kollégiuma*

Tetszik Megosztás Az ismerőseid közül te lehetsz az első, akinek ez tetszik.

39

# ELŐTERJESZTÉS



**BALATONMÁRIAFÜRDŐ KÖZSÉG  
ÖNKORMÁNYZAT  
KÉPVISELŐ-TESTÜLETÉNEK**

**2023. SZEPTEMBER 11-I NYILVÁNOS ÜLÉSÉRE**

**TÁRGY:**

**BALATONMÁRIAFÜRDŐ 2023. ÉVI KÖZBESZERZÉSI TERV MÓDOSÍTÁSA**

**ELŐADÓ:**

**GALÁCZ GYÖRGY  
POLGÁRMESTER**

**Készült:** Balatonmáriaifürdő Község Önkormányzat Képviselő-testületének 2023. szeptember 11-i nyilvános testületi ülésére

**Tárgy:** Balatonmáriaifürdő 2023. évi közbeszerzési terv módosítása

**Tisztelt Képviselő-testület!**

**A közbeszerzésekről szóló 2015. évi CXLI. törvény 42. § (1) bekezdése értelmében az önkormányzatnak, mint ajánlatkérő a költségvetési év elején, legkésőbb március 31. napjáig éves összesített közbeszerzési tervet (a továbbiakban: közbeszerzési terv) köteles készíteni az adott évre tervezett közbeszerzéseikről. A közbeszerzési tervet az ajánlatkérőnek legalább öt évig meg kell őriznie, a honlapon azonban csak a következő évi közbeszerzési terv közzétételéig (1 évig) kell közzétenni. A közbeszerzési terv nyilvános.**

A közbeszerzési terv elkészítése előtt az ajánlatkérő indíthat közbeszerzési eljárást, amelyet a tervben szintén megfelelően szerepeltetni kell.

A közbeszerzési terv nem vonja maga után az abban megadott közbeszerzésre vonatkozó eljárás lefolytatásának kötelezettségét. Az ajánlatkérő a közbeszerzési tervben nem szereplő közbeszerzésre vagy a tervben foglaltakhoz képest módosított közbeszerzésre vonatkozó eljárást is lefolytathatja, ha az általa előre nem látható okból előállt közbeszerzési igény vagy egyéb változás merült fel. Ezekben az esetekben a közbeszerzési tervet módosítani kell az ilyen igény vagy egyéb változás felmerülésekor, megadva a módosítás indokát is.

Az ajánlatkérő köteles a Közbeszerzési Hatóság vagy a jogszabályban az ajánlatkérő ellenőrzésére feljogosított szervek kérésére a közbeszerzési tervét megküldeni.

**Magyarország 2023. évi központi költségvetéséről szóló 2022. évi XXV. törvény értelmében:**

**77. § (1) A közbeszerzésekről szóló 2015. évi CXLI. törvény (a továbbiakban: Kbt.) 15. § (1) bekezdés b) pontja szerinti nemzeti közbeszerzési értékhatár - kivéve a közszolgáltatói szerződésekre vonatkozó értékhatárt - 2023. január 1-jétől 2023. december 31-éig**

- a) árubeszerzés esetében 15,0 millió forint,
- b) építési beruházás esetében 50,0 millió forint,
- c) építési koncesszió esetében 100,0 millió forint,
- d) szolgáltatás megrendelése esetében 15,0 millió forint,
- e) szolgáltatási koncesszió esetében 30,0 millió forint.

**(2) Az (1) bekezdéstől eltérően a közszolgáltatói szerződésekre vonatkozó nemzeti közbeszerzési értékhatár 2023. január 1-jétől 2023. december 31-éig**

- a) árubeszerzés esetében 50,0 millió forint,
- b) építési beruházás esetében 100,0 millió forint,
- c) szolgáltatás megrendelése esetében 50,0 millió forint,
- d) építési koncesszió esetében 200,0 millió forint,
- e) szolgáltatási koncesszió esetében 100,0 millió forint.

A közbeszerzési terv azokat a tételeket tartalmazza, amelyek 2023. évben indulnak és áru, szolgáltatás esetén elérik a nettó 15 M Ft-ot, építés esetén elérik a nettó 50 M Ft-ot. Fontos az egybeszámítási szabályok alkalmazása: az azonos vagy hasonló árukat, szolgáltatásokat egybe kell számítani. A közbeszerzési tervben szereplő beszerzéseket nem kötelező beszerezni, azaz nem jár beszerzési kötelezettséggel.

Fentiekre figyelemmel az alábbiak szerint módosul a 2023. évi közbeszerzési terv.

41

Határozati javaslat:

**BALATONMÁRIAFÜRDŐ KÖZSÉG ÖNKORMÁNYZATÁNAK****2023. ÉVI KÖZBESZERZÉSI TERVE**

A közbeszerzés tárgya és mennyisége	Irányadó eljárásrend	Tervezett eljárási típus	Időbeli ütemezés	
			az eljárás megindításának, illetve a közbeszerzés megvalósításának tervezett időpontja	szerződés teljesítésének várható időpontja vagy a szerződés időtartama
<b>I. Árubeszerzés</b>	-	-	-	-
Elektromos kishaszonjármű beszerzése	nemzeti értékhatárt elérő értékű eljárás	Kbt. 112. § (1) bekezdés b) pontja szerint	2023. szeptember	2024. szeptember
<b>II. Építési beruházás</b>	-	-	-	-
<b>II.1. Magasépítési beruházások</b>	-	-	-	-
<b>II.2. Mélyépítési beruházások</b>	-	-	-	-
<b>III. Szolgáltatás-megrendelés</b>	-	-	-	-
<b>III.1. Tervek készítése</b>	-	-	-	-
<b>III.1.1. Magasépítési tervek készítése</b>	-	-	-	-
<b>III.1.2. Mélyépítési tervek készítése</b>	-	-	-	-

A közbeszerzés tárgya és mennyisége	Irányadó eljárásrend	Tervezett eljárási típus	Időbeli ütemezés	
			az eljárás megindításának, illetve a közbeszerzés megvalósításának tervezett időpontja	szerződés teljesítésének várható időpontja vagy a szerződés időtartama
III.2. Műszaki ellenőri szolgáltatás nyújtása	-	-	-	-
III.2.1. Magasépítési műszaki ellenőrzés	-	-	-	-
III.2.2. Mélyépítési műszaki ellenőrzés	-	-	-	-
III.3. Egyéb szolgáltatás megrendelések	-	-	-	-
IV. Építési koncesszió	-	-	-	-
V. Szolgáltatási koncesszió	-	-	-	-

A fentiekben elfogadott közbeszerzési terv nyilvános. A tervet, az elfogadását követően – figyelemmel arra, hogy az nyilvános dokumentumnak minősül - az Önkormányzat hivatalos honlapján közzéteendő. Az Önkormányzat köteles továbbá a közbeszerzési tervet a Közbeszerzési Hatóság által működtetett Közbeszerzési Adatbázisban közzétenni.

A közbeszerzési tervtől eltérő közbeszerzés is lefolytatható, azonban a módosítási igény felmerülésekor a tervet módosítani kell, megadva a módosítás indokát is.

Jelen közbeszerzési tervet legalább 2028. december 31-ig meg kell őrizni, illetve a település honlapján a következő évi közbeszerzési terv jóváhagyásáig közzétenni.

Határidő: értelem szerint.

Felelős: Galács György polgármester

**Balatonmáriaifüredő, 2023. szeptember 11.**

**Galács György s.k.  
polgármester**

43

# ELŐTERJESZTÉS



**BALATONMÁRIAFÜRDŐ KÖZSÉG  
ÖNKORMÁNYZAT  
KÉPVISELŐ-TESTÜLETÉNEK**

**2023. SZEPTEMBER 11-I NYILVÁNOS ÜLÉSÉRE**

**TÁRGY:**

**KÖZBESZERZÉSI SZABÁLYZAT MÓDOSÍTÁSA**

**ELŐADÓ:**

**GALÁCZ GYÖRGY  
POLGÁRMESTER**



**Készült:** Balatonmáriaifürdő Község Önkormányzat Képviselő-testületének 2023. szeptember 11-i nyilvános testületi ülésére

**Tárgy:** Közbeszerzési szabályzat módosítása

**Tisztelt Képviselő-testület!**

Balatonmáriaifürdő Község Önkormányzat Képviselő-testülete a 113/2017.(VI.12.) számú képviselő-testületi határozatával aktualizálta a közbeszerzési szabályzatát.

Jelen módosítás arra irányul, hogy a közbeszerzési szabályzatban rögzítésre kerüljön az Elektronikus Közbeszerzési Rendszer modul használatának folyamata, felelősségi köre.

Az előterjesztés mellékletét képezi a fenti módosítást tartalmazó Közbeszerzési Szabályzat.

Kérem Tisztelt Képviselő-testületet a szabályzat elfogadására.

Balatonmáriaifürdő, 2023. szeptember 4.

Galács György sk.  
polgármester

**Határozati javaslat:**

Balatonmáriaifürdő Község Önkormányzat Képviselő-testülete megismerte a Balatonmáriaifürdő Község Önkormányzat Közbeszerzési Szabályzatát.

Képviselő-testület a Közbeszerzési szabályzat módosítását elfogadja és felhatalmazza a polgármestert a közbeszerzési eljárások szabályzat szerinti lefolytatására.

**Határidő:** értelem szerint

**Felelős:** Galács György polgármester



BALATONMÁRIAFÜRDŐ KÖZSÉG ÖNKORMÁNYZATA

---

## BALATONMÁRIAFÜRDŐ KÖZSÉG ÖNKORMÁNYZATÁNAK KÖZBESZERZÉSI SZABÁLYZATA

Jóváhagyta: ...../2023. (IX.11.)  
képviselő-testületi határozat  
Hatályos: 2023. szeptember 11.- től



## TARTALOMJEGYZÉK

<b>ÁLTALÁNOS RENDELKEZÉSEK</b>	<b>3</b>
<b>A KÖZBESZERZÉSI ELJÁRÁS ELŐKÉSZÍTÉSE</b>	<b>3</b>
SZAKÉRTŐI MUNKACSOPORT	3
BÍRÁLÓBIZOTTSÁG	3
ÉVES KÖZBESZERZÉSI TERV, ÉVES STATISZTIKAI ÖSSZEGEZÉS	4
A SZAKÉRTŐI MUNKACSOPORT ELŐKÉSZÍTÉSI FELADATAI	5
<b>A KÖZBESZERZÉSI ELJÁRÁS LEBONYOLÍTÁSÁNAK RENDJE</b>	<b>6</b>
AZ ELJÁRÁS MEGINDÍTÁSA, BONTÁS, HIÁNPÓTLÁS	6
A BÍRÁLÓBIZOTTSÁG FELADAT- ÉS MUNKARENDJE	9
DÖNTÉS, EREDMÉNYHIRDETÉS, SZERZŐDÉSKÖTÉS	10
A SZERZŐDÉS TELJESÍTÉSE, MÓDOSÍTÁSA, A SZERZŐDÉSEK NYILVÁNTARTÁSA, JOGORVOSLAT	11
VEGYES RENDELKEZÉSEK	11
<b>1. SZ. MELL. – A KÖZBESZERZÉSI ELJÁRÁS FELELŐSSÉGI RENDJE</b>	<b>HIBA! A KÖNYVJELZŐ NEM LÉTEZIK.</b>
<b>2. SZ. MELL. – KARTELLTILALOM ÉSZLELESE ESETÉN KÖVETENDŐ ELJÁRÁSREND</b>	<b>13</b>



## *Általános rendelkezések*

1. Jelen szabályzat hatálya kiterjed a Balatonmáriafürdő Község Önkormányzatára (a továbbiakban: Önkormányzat). Az Önkormányzat a *közbeszerzésekről* szóló 2015. évi CXLI. törvény (a továbbiakban: Kbt.) hatálya alá tartozó közbeszerzési lebonyolítása során a jelen szabályzat rendelkezései szerint köteles eljárni.

## *A közbeszerzési eljárás előkészítése*

### *Szakértői munkacsoport*

2. A közbeszerzési eljárás előkészítésére megfelelő – közbeszerzési, jogi, pénzügyi, közbeszerzés tárgya szerinti – szakértelemmel rendelkező tagokból álló szakértői munkacsoportot (a továbbiakban: munkacsoport) kell léterhozni. A részben vagy egészben európai uniós forrásból megvalósuló, valamint árubeszerzés és szolgáltatás megrendelése esetén az uniós értékhatárt elérő, építési beruházás esetén az ötszázmillió forintot elérő értékű közbeszerzési eljárásba az ajánlatkérő köteles felelős akkreditált közbeszerzési szaktanácsadót bevonni. A munkacsoport tagjai a Polgármester által írásban kijelölt, megfelelő szakértelemmel rendelkező személy. A munkacsoport bármely tagja személyében történt változás engedélyezésére a Polgármester jogosult.
3. A munkacsoport vezetője a Polgármester által erre kijelölt közbeszerzési referens/szakreferens/szakértő (a továbbiakban: közbeszerzési szakértő), aki a közbeszerzési eljárás teljes folyamatában – a Polgármester nevében, és a Polgármesterrel történő folyamatos kapcsolattartás mellett – szervezi, irányítja és igazgatja az egyes eljárási cselekményeket. Annak ténye, hogy a közbeszerzési szakértő az Önkormányzat, ezen belül a Polgármester, ill. a Polgármester nevében gyakorolja az egyes eljárási cselekményeket, nem korlátozza a közbeszerzési jogszabályok megtartásáért fennálló szakmai és anyagi felelősségét.
4. Az előkészítésben közreműködő személyek kötelesek titoktartási és összeférhetlenségi nyilatkozatot tenni. E nyilatkozattételi kötelezettség tekintetében közreműködő személynek kell tekintetni a munkacsoport tagjain kívül a Polgármestert és a munkacsoport munkájában esetlegesen részt vevő, titkári-adminisztrációs teendőket ellátó munkatársat.
5. A munkacsoport tagjai kötelesek figyelemmel kísérni a Kbt. 36. §-a szerinti kartellezési tilalom betartását, és kartellezési tilomba ütköző magatartás észlelése esetén kötelesek az előírások szerint intézkedni. A kartellezésre vonatkozó jogszabályokat, a Gazdasági Versenyhivatal által kiadott útmutatót, továbbá a kartellezés gyanúja esetén alkalmazandó intézkedéseket jelen szabályzat 2. sz. melléklete tartalmazza.
6. A közbeszerzési eljárás során vagyonyilatkozatot kell tenniük azoknak, akiket az egyes vagyonyilatkozat-tételi kötelezettségekről szóló 2007. évi CLII. törvény – vagy belső szabály – erre kötelez.

### *Bírálóbizottság*

7. Az ajánlatok értékelésére legalább háromtagú bírálóbizottságot kell létrehozni a Polgármester által meghatározott, megfelelő szakértelemmel rendelkező, lehetőség szerint ugyanazon személyekből álló személyi körből, amelyek a szakértői munkacsoport kijelölése során a fentiekben már meghatározásra kerültek (lásd fentebb a 2. pontot).
8. A bírálóbizottság összetételét a Polgármester határozza meg úgy, hogy a bírálóbizottságban biztosítva legyen a 2. pontban említett négyféle szakértelem. A Polgármester jogosult



- megfelelő szakértelemmel nem rendelkező személy bírálóbizottságba történő delegálására is, ez esetben azonban a szakértelemmel nem rendelkező személy az ajánlatok elbírálása/értékelése során szavazati joggal nem rendelkezik. A bírálóbizottság elnöke kizárólag szavazati joggal rendelkező olyan személy lehet, aki az adott eljárás előkészítő munkálataiban a munkacsoport tagjaként részt vett.
9. Építési beruházás esetén a beszerzés tárgya szerinti szakértelemnek az építési beruházás tárgyában az adott szakterületen szerzett szakirányú felsőfokú végzettség fogadható el. Amennyiben ilyen végzettségű szakemberrel az Önkormányzat nem rendelkezik, köteles az eljárásba külső szakértőt, vagy szervezet bevonni. A szervezet esetén a bevont szakembernek az alábbi kapcsolatban kell állnia állnia az adott szervezettel: tevékenységében személyesen közreműködő tagja, vagy munkavállalója, vagy a szervezettel kötött tartós polgári jogi szerződése alapján kell, hogy rendelkezésére álljon az ajánlatkérő oldalán.
  10. A bírálóbizottságban közreműködő személyek kötelesek titoktartási és összeférhetlenségi nyilatkozatot tenni (jelen szabályzat 1. sz. melléklete). E nyilatkozattételi kötelezettség tekintetében közreműködő személynek kell tekinteni a bírálóbizottság tagjain kívül a bírálóbizottság munkájában esetlegesen részt vevő, titkári-adminisztrációs teendőket ellátó munkatársat, valamint amennyiben szükséges a felelős akkreditált közbeszerzési szaktanácsadót.
  11. A bírálóbizottság tagjai kötelesek figyelemmel kísérni a Kbt. 36. §-a szerinti kartellezési tilalom betartását és kartellezési tilalomba ütköző magatartás észlelése esetén kötelesek az előírások szerint intézkedni. A kartellezésre vonatkozó jogszabályokat, a Gazdasági Versenyhivatal által kiadott útmutatót, továbbá a kartellezés gyanúja esetén alkalmazandó intézkedéseket jelen szabályzat 2. sz. melléklete tartalmazza.
  12. A közbeszerzési eljárás során vagyonynyilatkozatot kell tenniük azoknak, akiket az egyes vagyonynyilatkozat-tételi kötelezettségekről szóló 2007. évi CLII. törvény – vagy belső szabály – erre kötelez.

#### *Éves közbeszerzési terv*

13. A tárgyévre tervezhető, a közbeszerzési értékhatárt várhatóan elérő vagy meghaladó értékű beszerzésekről a Polgármester által ezzel megbízott ügyintéző és/vagy közbeszerzési szakértő legkésőbb a Képviselőtestület márciusi rendes ülését megelőző 14. napig elkészíti az Önkormányzat éves közbeszerzési tervét és a terv testületi elfogadását követő 5 munkanapon belül gondoskodik az Önkormányzat honlapján, illetőleg egyéb, jogszabály által előírt helyen történő közzétételéről.
14. A közbeszerzési terv elkészítéséhez az Önkormányzat költségvetésének összeállításában közreműködő munkatársai adott esetben kötelesek információt, tájékoztatást, felvilágosítást nyújtani a közbeszerzési szakértő részére.
15. A közbeszerzési terv módosítását, megfelelő indokolással ellátva, a Polgármester kezdeményezheti a Képviselőtestület előtt. Módosítás esetén a honlapon, illetőleg egyéb, jogszabály által előírt helyen történő közzétételi kötelezettségre a tervre vonatkozó fenti pontban foglaltak megfelelően alkalmazandók.
16. A Polgármester a közbeszerzési tervben nem szereplő közbeszerzésre vagy a tervben foglaltakhoz képest módosított közbeszerzésre vonatkozó eljárást is kezdeményezhet, ha előre nem látható okból a közbeszerzési igény megváltozott vagy egyéb változás történt. Ezen esetekben a közbeszerzési terv (utólagos) módosítását a Polgármester terjeszti elő a Képviselőtestület ülésén, megfelelő indokolással ellátva.

*A szakértői munkacsoport előkészítési feladatai*

17. A munkacsoport első lépésben az alábbi feladatokat köteles ellátni:

- a) beszerzési szükséglet meghatározása,
- b) megoldási lehetőségek mérlegelése; a szükséglet „házon belüli” megoldási lehetőségének vizsgálata,
- c) a pénzügyi lehetőségek, fedezet felmérése,
- d) a szükséges beszerzés tárgyát igénybevevő személy vagy szervezet véleményének kikérése,
- e) piackutatás, piacfelmérés,
- f) a beszerzés tárgyának Kbt. szerinti besorolása (áru, építés, szolgáltatás stb.),
- g) a mennyiség meghatározása,
- h) a becsült érték meghatározása (a legmagasabb piaci érték alapulvételével) és összehasonlítása a rendelkezésre álló pénzügyi fedezettel, a becsült érték meghatározása végzett külön vizsgálat és annak eredményének dokumentálásával,
- i) a beszerzés közbeszerzési tervvel történő összevetése, a közbeszerzési terv szükség szerinti módosítása,
- j) az egybeszámításra vonatkozó szabályok alkalmazása (elsősorban a közbeszerzési terv alapján),
- k) a Kbt. által előírt eljárási rend meghatározása (uniós értékhatárt elérő értékű, vagy uniós értékhatárt alatti),
- l) szükség szerint az előzetes összesített tájékoztató összeállítása, kiadása,
- m) ha nincs külső szakértő, és szükséges, akkor a Kbt. 113.§ 1) bekezdése szerinti összefoglaló tájékoztatás összeállítása,
- n) szükség esetén hivatalos közbeszerzési tanácsadó felkérése, illetőleg a közbeszerzés lebonyolítására alkalmas szervezet igénybe vétele (ezen megbízások közbeszerzési kötelezettségének vizsgálata),
- o) a közbeszerzési szabályzat alkalmasságának ellenőrzése az adott beszerzésre vonatkozóan, szükség esetén a szabályzat módosítása,
- p) a titoktartásról és összeférhetlenségről szóló nyilatkozatok beszerzése,
- q) a szerződés teljesítésére rendelkezésre álló határidő alapján időtábla készítése,
- r) a Kbt. által előírt eljárás típusának meghatározása (nyílt, tárgyalásos, stb.),
- s) a vonatkozó jogszabályi előírások összegyűjtése,
- t) javaslatétel a Kbt. 113§ (1) bekezdése alapján összefoglaló tájékoztatással induló eljárásban, az önkormányzat általa ajánlattételre felhívni kívánt 3 db gazdasági szereplőkre,
- u) javaslatétel a nettó 300 millió forintot el nem érő építési beruházások esetén a Kbt. 115.§-a alapján lefolytatandó eljárásban a tisztességes verseny biztosításához megkövetelt, 5 db alkalmas gazdasági szereplő személyére,

18. A munkacsoport tagjai az előző pontban meghatározott feladatokat egymás között kiosztják. Amennyiben az előző pont o) pontja szerint megállapításra kerül, hogy az adott beszerzésre vonatkozóan jelen szabályzat módosítása szükséges, úgy a módosításra a munkacsoport haladéktalanul javaslatot tesz a Polgármester részére.

19. A munkacsoport második lépésben az alábbi feladatokat köteles ellátni:

- v) az alkalmazandó bírálati szempontok, részszerzőpontok, súlyszámok, valamint a pontszámítási módszerek meghatározása,
- w) speciális szerződési feltételek meghatározása,
- x) ajánlati biztosíték, teljesítési biztosíték szükségességének megállapítása,



- y) közbeszerzési műszaki leírás összeállítása (szükség esetén külső személy bevonásával) és az eljárás lefolytatásához szükséges, a vonatkozó jogszabályoknak megfelelő műszaki-szakmai dokumentáció összeállítása.
20. Az előző pont *a)-b)* pontjában foglaltak meghatározása során a közbeszerzési szakértő köteles figyelemmel kísérni, hogy azok nem sértik a verseny tisztasága, az esélyegyenlőség, az egyenlő bánásmód avagy a nemzeti elbánás elvét, illetőleg általában megfelelnek a Kbt. ban foglaltaknak.
21. A beszerzés műszaki, szakmai tartalmának a Kbt. 58. §-ában foglaltaknak történő megfeleléséért a a közbeszerzés tárgya szerinti szakértelemmel rendelkező tag, vagy külsős szakértő a felelős.
22. A munkacsoport tagjait az általuk biztosított (speciális) szakértelmet, szaktudást igénylő kérdések megítélése tekintetében figyelmeztetési kötelezettség terheli a közbeszerzési szakértő felé. Speciális szakértelmet igénylő kérdés különösen a közbeszerzési jogi ismeretekeken felül minden olyan kérdés, mely a beszerzés tárgya szerinti pénzügyi, műszaki-szakmai, jogi ismereteket igényel, továbbá a végzettséget, képesítést, szakképzést igénylő kérdés. A munkacsoport tagjainak felelősségi rendjét jelen szabályzat 1. sz. melléklete tartalmazza.

### ***A közbeszerzési eljárás lebonyolításának rendje***

#### *Az eljárás megindítása, bontás, bíránypótlás*

23. A közbeszerzési eljárások lebonyolítása elektronikus úton, az elektronikus közbeszerzési rendszeren (a továbbiakban: EKR) keresztül történik. Az EKR a közbeszerzésekért felelős miniszter által üzemeltetett egységes elektronikus közbeszerzési rendszer.
24. Az eljárások lebonyolítása során az ajánlatkérő és a gazdasági szereplők között a közbeszerzési eljárással kapcsolatos, a Kbt.-ben vagy végrehajtási rendeletében szabályozott írásbeli kommunikáció elektronikus úton, az EKR-ben történik. Ettől eltérni csak az elektronikus közbeszerzés részletes szabályairól szóló 424/2017. (XII.19.) Korm. rendelet, illetve annak módosítása esetén a módosított rendelet alapján lehetséges.
25. Balatonmárfürdő Község Önkormányzata, mint ajánlatkérő EKR-ben történő regisztrációjával, illetve az EKR ajánlatkérő nevében történő alkalmazásával, valamint az EKR alkalmazásával kapcsolatos valamennyi hozzáférési jogosultság további személyeknek, szervezeteknek történő adásával kapcsolatban (az Önkormányzat szuperusereként) jogosultsággal rendelkezik: polgármester, akadályoztatása esetén az önkormányzat projektmenedzser munkakörét betöltő munkavállaló.

Az Ajánlatkérő nevében az EKR alkalmazására vonatkozó jogosultságok gyakorlásának rendje:

- Ajánlatkérőnél az EKR-ben szervezeti szuper user szerepkörre, egyben Ajánlatkérő nevében eljárni polgármester jogosult. Ezen személy az EKR rendszerbe való belépési adatok (felhasználónév, jelszó) kezelője. A biztonsági jelszó az alábbi telefonszámra érkezik: +36-30/216-4741. Akadályoztatás esetén projektmenedzser telefonszáma: +36-30/539-4563
- A polgármester tud szervezeti tag jogosultságot adni a felhasználóknak.



- A projektmenedzser jogosultságot kap a közbeszerzési terv karbantartó szerepkörhöz.
  - A projektmenedzser jogosultságot kap az eljárás jogosultság karbantartó szerepkörhöz.
  - A FAKSZ a Polgármester megbízása alapján jogosultságot kap a közbeszerzési eljárást létrehozó szerepkörhöz.
  - A projektmenedzser és a FAKSZ kapnak jogosultságot a közbeszerzési eljárást szerkesztő szerepkörhöz.
  - A projektmenedzser és a FAKSZ kapnak jogosultságot a közbeszerzési eljárást irányító szerepkörhöz.
  - A FAKSZ felhasználó rendelkezik csak FAKSZ ellenjegyző szerepkörrel.
26. Az előző részben meghatározott előkészítői feladatok elvégzését követően a munkacsoport által elkészített dokumentumok alapján a közbeszerzési szakértő elkészíti az eljárást megindító felhívást és a dokumentációt. A közbeszerzési dokumentáció részeként elkészíti az ajánlat/jelentkezés részeként benyújtandó igazolások, nyilatkozatok jegyzékét, azok mintáit, és a szerződés tervezetét/ a fontosabb szerződéses feltételeket.
27. Az eljárást megindító hirdetmény jogszerűségét minden esetben az erre kijelölt, közbeszerzési és/vagy jogi ismeretekkel rendelkező közreműködő szakértő igazolja (jóváhagyás) – a hirdetmény tartalmának jogszerűségéért felelősséggel tartozik. Az eljárást megindító hirdetményt nem lehet jóváhagyni, ha az sérti a közbeszerzésre, illetve a közbeszerzési eljárásra vonatkozó jogszabályokat. Az eljárást megindító hirdetmény Képviselő testület általi jóváhagyása nélkül a közbeszerzési eljárás nem indítható meg.
28. A jóváhagyás megtörténtét követően a közbeszerzési szakértő haladéktalanul köteles gondoskodni az összefoglaló tájékoztatás Közbeszerzési Hatóság részére történő megküldéséről (Közbeszerzési Adatbázisban történő rögzítéséről, valamint az Önkormányzat által a Kbt. 113.§ (1) bekezdése alapján meghívandó három gazdasági szereplő adatainak megküldéséről), az eljárást megindító hirdetmény Kbt. és egyéb jogszabály által előírt módon – pl. elektronikus úton – történő feladásáról az Európai Unió Hivatalos lapjában és/vagy a Közbeszerzési Értesítőben való megjelenés végett (közvetétel), ill. az ajánlattételre felhívandó ajánlattevők részére történő közvetlen megküldéséről. A feladást (megküldést) megelőzően az eljárást megindító hirdetményt (felhívást) a Képviselőtestület – a Polgármester előterjesztésére – megtárgyalja és dönt annak elfogadásáról. A hirdetmény feladását megelőzően a közbeszerzési szakértő köteles minden tájékoztatást és iránymutatást – szükség esetén – a megjelenés ellenértékeként külön jogszabályban meghatározott szerkesztési és/vagy hirdetményellenőrzési díjnak a Közbeszerzési Hatóság részére történő megfizetése iránt.
29. A közbeszerzési szakértő a közbeszerzési eljárás során az alábbi – nem teljes körűen felsorolt – feladatokat köteles ellátni:
- a) megszervezi és elvégzi az ajánlatok, részvételi jelentkezések bontását és az eredményhirdetést (ill. az összegezés elkészítését és megküldését),
  - b) elkészíti – szükség esetén a beszerzés tárgya szerinti szakember szakmai támogatásával – a bírálóbizottsági ülés(ek) jegyzőkönyvét, valamint az egyes eljárási cselekmények jegyzőkönyvét,
  - c) az ajánlattevők részére kiegészítő tájékoztatást nyújt,
  - d) megszervezi és koordinálja a tárgyalásokat, elkészíti az eljárás valamennyi dokumentumát (értesítések, meghívók, tájékoztatók, jegyzőkönyvek, jelenléti ívek stb.),
  - e) gondoskodik az eljárás során keletkezett dokumentumok megfelelő tárolásáról, őrzéséről,





- f) jelen szabályzatban a feladatkörébe utalt közzétételi feladatokat ellátja, így – az informatikai feladatokért felelős személy bevonásával – tájékoztatást nyújt a Kbt. 43. § szerinti honlapon történő közzétételről is,
- g) elvégzi az ajánlattevők, közös ajánlattevők, továbbá az igénybe venni kívánt alvállalkozóiknak, , valamint az erőforrást nyújtó szervezetnek a kizáró okokra, illetőleg a pénzügyi-gazdasági és műszaki-szakmai alkalmasságára vonatkozó vizsgálatát, e körben észrevételeit, javaslatait, megállapításait szakvéleménybe foglalja,
- h) amennyiben az ajánlattevőkre vonatkozó egyes tények, adatok az ajánlatkérő által ingyenesen hozzáférhető, elektronikus, hatósági vagy közhiteles nyilvántartásból elérhetőek, úgy köteles a nyilvántartásból megismerhető tényeket, adatokat e nyilvántartásból ellenőrizni és dokumentálni,
- i) amennyiben szabálytalanságot észlel a munkacsoport vagy a bírálóbizottság munkájában, köteles jelezni a Polgármesternek.
30. Amennyiben az eljárás fajtája lehetővé teszi, úgy az ajánlatok értéklésre a Kbt. 81.§ (5) bekezdése alapján kerül sor, amit az eljárást megindító felhívásban is fel kell tünteni. Ebben az esetben az ajánlatok bírálatát - az egységes európai közbeszerzési dokumentumban foglalt nyilatkozat alapján - az ajánlatok értékelését követően kell csak elvégezni, azaz csak az értékelési sorrendben legkedvezőbb vagy a legkedvezőbb és az azt követő egy vagy több legkedvezőbb ajánlattevő tekintetében kell a bírálatot elvégezni (fordított bírálat). Ebben az esetben a munkacsoport dönt az ajánlatok értékelési sorrendjéről, azaz, hogy mely ajánlattevők ajánlata kerüljön elbírálásra.
31. A bontást követően a közbeszerzési szakértő – a munkacsoport tagjainak bevonásával – haladéktalanul megkezdi a beérkezett részvételi jelentkezéseknek, ajánlatoknak a felhívásban és a dokumentációban meghatározott formai és mennyiségi szempontból való előzetes vizsgálatát a Kbt. 69.§ (1) és (2) bekezdése alapján.
32. Az ajánlatok formai és mennyiségi vizsgálatát követően a munkacsoport dönt a hiánypótlásról és annak határidejéről. A hiánypótlás megküldéséről az érintett gazdasági szereplőknek a közbeszerzési szakértő intézkedik.
33. A munkacsoport hatáskörét képezi az ajánlati árak Kbt. 72. § szerinti (aránytalanul alacsony árak) és az ajánlatban szereplő, bírálati részszerzők szerinti tartalmi elemek Kbt. 72. § meghatározott vizsgálata (lehetetlen vagy teljesíthetetlennek ítélet kötelezettségvállalás). A munkacsoport azon ajánlatok esetén, ahol a Kbt. 72. §-a szerint felmerül az aránytalanul alacsony ár esete, illetve a Kbt. 72. §-a szerint az ajánlat teljesíthetetlen kötelezettségvállalást tartalmaz, indokolást köteles kérni az adott ajánlattevőtől.
34. A Kbt. 72. §-a szerinti indokoláskérést lehetőség szerint a hiánypótlással egyidejűleg kell megküldeni az ajánlattevőknek. Az indokoláskérés megküldése iránt a közbeszerzési szakértő intézkedik.
35. A hiánypótlási határidő lejártával az ajánlatok formai és mennyiségi vizsgálatáról a közbeszerzési szakértő szakvéleményt készít, amely tartalmazza a vizsgálat megállapításait, javaslatot arra vonatkozóan, hogy mely ajánlatok minősíthetők érvénytelennek, és ennek indokolását. A szakvélemény tartalmazza továbbá a munkacsoport javaslatát arra vonatkozóan, hogy a Kbt. 72. §-a alapján az ajánlattevő által megadott (vagy meg nem adott) indoklás miatt egyes ajánlatok érvénytelennek minősíthetők-e.
36. A fenti tartalmú szakvéleményt a közbeszerzési szakértő köteles haladéktalanul a bírálóbizottság elnöke elé terjeszteni.
37. A kizáró okok és pénzügyi-gazdasági és műszaki-szakmai az alkalmasság vizsgálatát - a Bíráló bizottság döntése alapján - bírálat alá vont ajánlatok vonatkozásában- a Kbt. ,illetőleg



- a közbeszerzési eljárásokban az alkalmasság és a kizáró okok igazolásának, valamint a közbeszerzési műszaki leírás meghatározásának módjáról szóló 321/2015. (X. 30.) Korm. rendelet előírásai szerint köteles elvégezni.
38. A beérkezett igazolások, és nyilatkozat vizsgálatát követően a munkacsoport dönt a hiánypótlásról és annak határidejéről. A hiánypótlási felhívás megküldéséről a közbeszerzési szakértő intézkedik.
  39. Az igazolások, és nyilatkozat tekintetében beérkezett hiánypótlásokról -a munkacsoport tagjainak bevonásával – közbeszerzési szakértő szakvéleményt készít, amely tartalmazza a vizsgálat megállapításait, javaslatot arra vonatkozóan, hogy mely ajánlatok minősíthetők érvénytelennek, és ennek indokolását.
  40. A fenti tartalmú szakvéleményt a közbeszerzési szakértő köteles haladéktalanul a bírálóbizottság elnöke elé terjeszteni. A bírálóbizottság feladat- és munkarendje
  41. A bírálóbizottság ülésének megszervezéséről, összehívásáról a bírálóbizottság elnöke gondoskodik aki a Jegyzőt, valamint a munkacsoport azon tagjait, akik nem tagjai a bírálóbizottságnak. Az ülésre szükség szerint más személyeket, szakértőket is meg lehet hívni.
  42. A közbeszerzési szakértő a bírálóbizottsági tagokat és meghívottakat köteles ellátni a döntéshez, pontozáshoz szükséges szakmai tájékoztató anyagokkal, ideértve az általa összeállított szakvéleményt,
  43. **Közbenső bírálat:** A bírálóbizottság a közbeszerzési szakértő szakvéleményét megvizsgálva mindenekelőtt megállapítja, hogy a beérkezett és a Kbt. 81.§ (5) bekezdése alapján bírálat alá vont (lásd fordított bírálat) ajánlatok közül melyek érvénytelenek és melyek érvényesek. Az ajánlatok érvényességére/érvénytelenségére vonatkozó, a Kbt 69.§ (1)-(2) bekezdése szerinti értékelését követően szükséges közbenső döntés meghozatalára a bírálóbizottság jogosult. A döntésről az érintett ajánlattevők/jelentkezők- Kbt. 79.§ (1) bekezdésében foglalt legkésőbb 3 munkanapon belül történő - értesítése a közbeszerzési szakértő feladata.
  44. Ha az ajánlatok értékelésére nem a fordított bírálat alapján kerül sor (Kbt. 81.§ (5) bek), a bírálóbizottság – az ajánlat(tétel)i felhívásban és dokumentációban meghatározott szempontok és módszerek alapján – elvégzi az érvényes ajánlatok értékelését és az értékelés alapján rangsorolja az ajánlatokat, és meghatározza, hogy a rangsor alapján a legkedvezőbbnek tekinthető ajánlattevőn kívül, mely, a rangsorban következő, további ajánlattevő kerüljön felkérésre, a szükséges igazolások csatolására.
  45. **Végző bírálat:** Az igazolások, és nyilatkozat tekintetében beérkezett hiánypótlásokról, a közbeszerzési szakértő által készített szakvélemény alapján, a bizottság javaslatot tesz a nyertes ajánlattevő és amennyiben releváns a második legkedvezőbb ajánlattevő személyére.
  46. A bírálóbizottság által kialakított szakvéleményt a bírálóbizottság elnöke — döntési javaslatként – a Polgármester útján – haladéktalanul a Képviselő-testület elé terjeszti.
  47. A bírálóbizottság ülésein annak tagjai és az ülésre meghívottak lehetnek jelen. Az ülésen elhangzottakat tartalmazó jegyzőkönyv nem minősül nyilvános iratnak.
  48. A bírálóbizottság üléseit az elnök – akadályoztatása esetén az általa meghatalmazott bírálóbizottsági tag – vezeti.
  49. A bírálóbizottság határozatképes, ha a tagok több mint fele jelen van, és a tagok között biztosítva van az előírt négyféle szakértelem. Szavazategyenlőség esetén az elnök szavazata dönt.



50. A bírálóbizottság döntéseit határozatba foglalja. A határozatokat eljárásonként folyamatos sorszámozással kell ellátni. A határozatok jelölése a következő: az eljáró bírálóbizottság [a határozat sorszáma/évszám (hónap, nap)] számú határozata.
51. Minden szavazati joggal rendelkező bírálóbizottsági tagot egy szavazat illet meg.
52. Amennyiben bármelyik bírálóbizottsági tag vagy meghívott személy a bírálóbizottság eljárása során szabálytalanságot észlel, azt a bírálóbizottság elnökén keresztül haladéktalanul köteles jelezni a Polgármesternek, a bírálóbizottság elnöke esetében közvetlenül a Polgármesternek.
53. A bírálóbizottsági tagoknak a közbeszerzési eljárással kapcsolatos írásba foglalt különvéleményét csatolni kell a bírálóbizottság üléséről készült jegyzőkönyvhöz. A jegyzőkönyvhöz csatolni kell továbbá a bírálóbizottság tagjainak a szakmai indokolással ellátott bírálati lapját.

A bírálóbizottság feladata a közbeszerzési szakértő szakvéleménye és a bírálóbizottsági tagok véleménye, javaslata alapján bírálóbizottsági szakvélemény kialakítása és e szakvéleménynek döntési javaslatként az Önkormányzat Képviselő-testülete elé terjesztése.

#### *Döntés, eredményhirdetés, szerződéskötés*

54. A Polgármester a bírálóbizottsági szakvéleményt és döntési javaslatot a Képviselő-testület elé terjeszti, amely szerv a szakvélemény és javaslat elfogadásáról, illetve el nem fogadásáról, illetőleg az eljárás eredményéről, illetve eredménytelenségéről dönt. Ennek keretében megállapítja a nyertes ajánlattevőt és a második legkedvezőbb ajánlattevőt. – Az eljárás eredményéről szóló döntéshozatal során név szerinti szavazást kell tartani (Kbt. 27. § (5) bek.).
55. Amennyiben az eljárás azért lett eredménytelen, mert egyik ajánlattevő sem vagy a legelőnyösebb ajánlatot tevő sem tett az Önkormányzat rendelkezésére álló anyagi fedezet mértékére tekintettel megfelelő ajánlatot (Kbt. 75. § (2) bekezdés d) pont), úgy az összegezésben tájékoztatást kell adni az adott közbeszerzésre tervezett anyagi fedezet összegéről, továbbá adott esetben arról, hogy az mikor és milyen okból került elvonásra, átcsoportosításra.
56. Az ajánlattevőknek az írásbeli összegezést egyidejűleg elektronikus úton küldi meg a közbeszerzési szakértő.
57. A szerződéskötetést – vagy annak elmaradása esetén az összegezés megküldésének napját követően a közbeszerzési szakértő tíz munkanapon belül intézkedik az eljárás eredményéről szóló tájékoztató hirdetménynek az Európai Unió Hivatalos lapjában vagy a Közbeszerzési Értesítőben történő közzététele iránt.
58. A közbeszerzési eljárás eredményeként megkötendő szerződést – a dokumentáció részét képező szerződéstervezet, a benyújtott ajánlat, valamint tárgyalásos eljárás esetén a tárgyalásokon elhangzottak alapján – a munkacsoport jogi szakértelmet biztosító tagja készíti el, kivéve, ha a közbeszerzési dokumentumokban szereplő szerződéstervezetet más (külső) jogi szakértő készítette. Az elkészített szerződést ezt követően átadja a közbeszerzési szakértőnek, aki a szerződést összeveti a dokumentációban található tervezettel, illetőleg a nyertes ajánlat tartalmával. A szerződés aláírásra nem kerülő ún. tőpéldányát a szerződést készítő jogi szakértő „Készítette” szöveg mellett, illetőleg a közbeszerzési szakértő „Ellenőrizte” szöveg mellett ellátja saját kezű kézjeggyel.
59. A közbeszerzési szakértő köteles gondoskodni arról, hogy az előző pont szerint előkészített szerződés határidőben eljusson a szerződő felekhez.. Az aláírt szerződésből egy példányt át kell adni az ajánlattevő szerződő félnek (annak kérése esetén több példányt), egy példányt



a (kör)jegyzőség pénzügyi osztályának, egy példányt a közbeszerzési iratokhoz kell csatolni, valamint ha a beszerzést részben vagy egészben pályázati forrásból fedezik, a pályázatért felelős munkatársnak.

60. A közbeszerzési szakértő az aláírt szerződésnek másolati (szkennelt) példányáka a kézhezvételét követően gondoskodik – annak a Közbeszerzési Hatóság adatbázisába történő feltöltéséről illetőleg egyéb, jogszabály által előírt helyen történő elektronikus közzétételéről.

*A szerződés teljesítése, módosítása, a szerződések nyilvántartása, jogorvoslat*

61. A közbeszerzési szakértő a szerződés teljesítése során felmerülő közbeszerzés -jogi kérdésekben köteles az Önkormányzat rendelkezésre állni.
62. Az eljárás lezárásaként megkötött szerződésben szerepeltetni kell, hogy a szerződés szerinti kifizetések során az adózás rendjéről szóló törvény (Art.) 2003. évi XCII. törvény 36/A. §-ában foglaltak kötelezően alkalmazandóak. (A közbeszerzési eljárás eredményeként megkötött szerződés teljesítése ellenértékeként, havonta nettó 200 ezer forintot meghaladó mértékű kifizetések csak abban az esetben teljesíthetők, ha a nyertes ajánlattevő szerződő fél minden hónapban bemutat egy nemleges adóigazolást vagy szerepel az NAV köztartozásmentes adatbázisában.)
63. A megkötött szerződések módosítására a Kbt. 141. §-ában meghatározott feltételek fennállása esetén kerülhet sor, közbeszerzési szakértő szakvéleményének kikérése mellett. A közbeszerzési szakértő felelőssége – beleértve az esetleges jogorvoslati eljárás során történő marasztalás és az egyéb, más módon és címen érvényesíthető jogkövetkezményeket – a szerződésmódosítás Kbt. szabályainak megfelelő meghatározása. Amennyiben a közbeszerzési szakértő szabálytalanságot észlel a szerződés módosítása során (akár a szerződésmódosításá indokolásának szabályszerűségében és/vagy valóságtartalmában), köteles azt jelezni a Polgármester felé. A közbeszerzési szakértő megkeresésre köteles továbbá tájékoztatást nyújtani a szerződésmódosításról szóló Kbt. 37. § (1) bekezdés j) pontjában meghatározott hirdetmény elkészítésének és a Közbeszerzési Értesítő részére történő feladásának szabályairól, illetve a hirdetménynek az Önkormányzat honlapján, illetőleg egyéb, jogszabály által előírt helyen történő közzétételéről.
64. A közbeszerzési eljárásokkal kapcsolatban kezdeményezett jogorvoslati eljárásokban, illetőleg az előzetes vitarendezés során a jogi képviselőt ellátó személlyel, vagy a nélkül, a közbeszerzési szakértő – ill. szükség esetén a bírálóbizottsági tag – közvetlenül, személyesen köteles közreműködni.

*Vegyes rendelkezések*

65. Amennyiben a bizottsági tagok, avagy a közbeszerzési szakértő a közbeszerzési eljárás feladatkörében indokolatlan mellőzéséről szerez tudomást, köteles azt a Polgármester felé haladéktalanul bejelenteni.
66. Ahol jelen szabályzat ajánlattevőt ír, azon a Kbt. által meghatározott esetben részvételre jelentkezőt kell érteni.
67. Szabálytalanság észlelése esetén az Önkormányzat SZMSZ-ének mellékletében meghatározott eljárást kell lefolytatni. Amennyiben jogorvoslati eljárás során a Közbeszerzési Döntőbizottság jogsértést állapít meg és esetlegesen bírságot szab ki, az eljárást meg kell indítani a felelősök, felelőségek megállapítása végett. Amennyiben jogorvoslati eljárásban a Közbeszerzési Döntőbizottság vagy az illetékes bíróság által jogerősen jogsértés kerül megállapításra az adott eljárásban részt vevő, de a jogsértésért



- nem felelős személy a Polgármestertől igazolást kérhet arról, hogy az eljárásban nem az ő tevékenysége vezetett a jogsértésre.
68. Az Önkormányzat nevében a közbeszerzési eljárások során jelen Szabályzatban külön meg nem határozott egyéb jognyilatkozatokat a Polgármester, illetőleg a nevében egyébként eljárni jogosult személy jogosult megtenni.
69. Jelen szabályzat a Képviselőtestület által történő elfogadást követő napon lép hatályba, rendelkezéseit a hatályba léptét követően indult eljárásokban kell alkalmazni.
70. Jelen szabályzat hatályba lépésével a Képviselő-testület által korábban, 75/2017.(IV.10.) határozatával jóváhagyott közbeszerzési szabályzat hatályát veszti.

***Galács György***  
**Polgármester**

***Mestyán Valéria***  
**címzetes főjegyző**

*1. számú melléklet*  
Balatonmáriafürdő Község Önkormányzatának Közbeszerzési Szabályzatához

### **Közbeszerzési eljárás felelősségi rendje**

A közbeszerzési eljárásokban alkalmazandó alábbi, Kbt. 27. § (1) bek. szerinti felelősségi rend pontosítja és elhatárolja a jelen szabályzat főszövegében meghatározott feladat- és felelősségi köröket.

#### **A Polgármester kizárólagos jogai és felelőssége**

1. A szakértői munkacsoport és a bírálóbizottság tagjainak kijelölése (felelős azért, hogy a kijelölt tagok a közbeszerzés tárgya szerinti szakértelemmel rendelkezzenek).
2. A szakértői munkacsoport, avagy a bírálóbizottság személyi állományában történő változás jóváhagyása.
3. Amennyiben az eljárás munkacsoportjába (és bírálóbizottságába) külső (szakértő) tagokat hív meg, köteles gondoskodni a megbízási szerződés megkötéséről, az abban foglalt megbízási díj kifizetéséről.
5. A bírálóbizottsági szakvélemények, döntési javaslat(ok) kézhezvételét követően a döntések előterjesztése a Képviselő-testület elé.

#### **A szakértői munkacsoport tagjainak felelőssége, valamint jogai és kötelezettségei**

1. A munkacsoport tagjai kötelesek minden esetben a vonatkozó jogszabályok szerint, valamint a jelen közbeszerzési szabályzat alapján eljárni. A munkacsoport valamennyi tagja köteles a Kbt., illetve a jelen szabályzat szabályait a szükséges mértékig ismerni. A szükséges mértéket a tagok saját maguk állapítják meg azzal, hogy minden tag köteles a rá vonatkozó (szakértelme szerinti) szabályokkal, valamint az alapvető előírásokkal tisztában lenni.
2. A munkacsoport valamennyi tagja köteles az eljárás főbb iratait megismerni, a szakértelme szerinti iratokat kellő körültekintéssel áttanulmányozni.
3. Valamennyi tag köteles a Kbt. 36. § (2) bekezdése rendelkezéseinek betartását figyelni (kartellezés tilalma).
4. A munkacsoport, mint testület kizárólagosan felelős azon kérdésekben, amelyek a közbeszerzési eljárás során speciális szakértelmet igényelnek.
5. Amennyiben egy szakértelmet érintő területen a munkacsoport tagjai közül többen rendelkeznek szakértelemmel, úgy a szakértelemmel rendelkező tagok külön-külön felelnek.

Ha egy szakértelmet igénylő téma kapcsán több munkacsoport tag érintett (pl. a műszaki leírás többen, együttesen készítik) és az egyes tagok közreműködésének mértéke nem választható el egymástól, abban az esetben együttesen felelnek.

7. A munkacsoport tagjainak a műszaki tartalom, bírálati szempont és bírálati részszerzőpontok, általános joggyakorlat során alkalmazott szerződéses feltételek vonatkozásában a Kbt. és a közbeszerzési eljárásra vonatkozó egyéb jogszabályok betartása érdekében figyelmeztetési kötelezettségük van a közbeszerzési szakértő felé, amennyiben ezen feltételek jogellenessége nyilvánvalóan megállapítható és arról tudomást szereznek.
8. A munkacsoport tagjai a speciális szakértelmet, szaktudást igénylő kérdések megítélés tekintetében figyelmeztetési kötelezettséggel nem tartoznak, annak megítélés a bírálóbizottság tagjainak, az ajánlatkérő által az eljárásba bevont szakértőknek és a döntéshozónak a feladata.

### ***A szakértői munkacsoport tagjainak egymás közötti feladatmegosztása***

1. A bevont jogi szakértő köteles a dokumentáció részét képező szerződéstervezetet elkészíteni, kivéve, ha a Polgármester – különösen a szerződés elkészítéséhez szükséges speciális jogi szakértelemre tekintettel – a szerződéstervezet elkészítésére külső jogi szakértőt vesz igénybe, ebben az esetben közreműködik a szerződés elkészítésében.

Amennyiben a szerződést nem a bevont jogi szakértő készítette, köteles a más által elkészített szerződéstervezetet észrevételezni, javaslatokkal ellátni. Amennyiben nyilvánvaló hibát észlel, úgy köteles ezt jelezni.

2. A bevont jogi szakértő köteles felhívni a közbeszerzési szakértő, vagy szükség esetén a Polgármester figyelmét, amennyiben az eljárás során olyan ajánlatkérői, illetve ajánlattevői magatartást, cselekményt észlel, amely nyilvánvalóan jogszabályellenes.

3. A bevont jogi szakértő nem tehető kizárólagosan felelőssé azokban az esetekben, ahol az általa adott jogi tájékoztatás vagy figyelemfelhívás kapcsán hivatkozott jogértelmezés hiányos vagy nem egyértelmű, vagy ellentmondásos (pl. döntőbizottsági határozatok, bírósági határozatok). Ezekben az esetekben a jogi szakértő az ellentmondásokra, jogértelmezési lehetőségekre felhívja a közbeszerzési szakértő figyelmét, melynek alapján a munkacsoport dönt, amely döntésről a munkacsoport egyúttal jelzéssel él a Polgármester felé.

4. A jogi szakértő jogosult részt venni a közbeszerzési eljárási cselekményeken (pl. eredményhirdetés, bontás stb.). Köteles részt venni – a közbeszerzési szakértő értesítését követően – minden olyan közbeszerzési eljárási cselekményen, amely jogi szakértelmet igényel (különösen jogi kérdéseket érintő egyeztetések, tárgyalások).

5. A pénzügyi, adójogi, számviteli tárgyú, speciális szakértelmet igénylő jogszabályok, valamint a szerződéstervezetben és mellékleteiben szereplő számítások, összesített és tételes áradatok, árkövetési rendelkezések esetében a munkacsoport pénzügyi szakértelemmel rendelkező tagja felelős.

6. A pénzügyi szakértelemmel rendelkező tag ellátja továbbá a munkacsoport pénzügyi szakértelmet igénylő feladatait.

7. Az eljárásba bevont közbeszerzési szakértő felelős a közbeszerzési eljárás – a Kbt., valamint a jelen szabályzat előírásainak megfelelő – szabályszerű lefolytatásáért. Köteles ismerni a Kbt.-t és a vonatkozó közbeszerzési jogszabályokat, a feladatkörére vonatkozó jogszabályokat és szabályokat.

8. A közbeszerzési szakértő feladatkörében:

- megszervezi és elvégzi az ajánlatok/részvételi jelentkezések bontását és az eredményhirdetést,
- elkészíti – szükség esetén a beszerzés tárgya szerinti szakember szakmai támogatásával – a bírálóbizottsági ülések jegyzőkönyvét, valamint az egyes eljárási cselekmények jegyzőkönyvét
- az ajánlattevők részére kiegészítő tájékoztatást nyújt, a munkacsoport tagjainak segítségével,
- megszervezi és koordinálja a tárgyalásokat,
- elkészíti az eljárás valamennyi Kbt.-ben előírt dokumentumát (pl. eljárást megindító / részvételi felhívás, dokumentáció, összegezés, tájékoztató az eljárás eredményéről, értesítések, meghívók, tájékoztatók, jelenléti ívek stb.),
- elkészíti a dokumentáció részét képező, az ajánlat részeként benyújtandó igazolások, nyilatkozatok jegyzékét,
- gondoskodik az eljárás során keletkezett dokumentumok megfelelő tárolásáról, őrzéséről,

- a jelen szabályzatban feladatkörébe utalt közzétételi feladatokat ellátja, így tájékoztatást nyújt a Kbt. 43. § és a Kbt. egyéb előírásai szerinti honlapon történő közzétételről,
- elvégzi az ajánlattevők, közös ajánlattevők, továbbá az alvállalkozóiknak, valamint az alkalmasság igazolásában részt vevő szervezetnek a kizáró okokra vonatkozó vizsgálatát, e körben észrevételeit, javaslatait, megállapításait szakvéleménybe foglalja,
- a szakértői munkacsoport bevonásával elvégzi az ajánlattevők pénzügyi-gazdasági és műszaki-szakmai alkalmasságának előzetes vizsgálatát (a közbeszerzési szakértő az ajánlatokat csak a forma és az előírt alkalmassági kritériumban meghatározott mennyiség (darabszám) alapján vizsgálhatja; a mennyiségi vizsgálat részét képezi adott esetben az alkalmassággal kapcsolatos igazolások/nyilatkozatok áttekintése)
- amennyiben az ajánlattevőkre vonatkozó egyes tények, adatok az ajánlatkérő által ingyenesen hozzáférhető, elektronikus, hatósági vagy közhiteles nyilvántartásból elérhetőek, úgy köteles a nyilvántartásból megismerhető tényeket, adatokat e nyilvántartásból ellenőrizni és dokumentálni,
- amennyiben szabálytalanságot észlel a munkacsoport vagy a bírálóbizottság munkájában, köteles jelezni a Polgármesternek,
- a jelen szabályzatban meghatározott módon és terjedelemben figyelemmel kíséri a Kbt. 36. § (2) bekezdése szerinti kartellezési tilalom betartását, és annak észlelése esetén jelzi ezt a megjelölt személynek,
- ellátja mindazon feladatokat, amelyeket a jelen szabályzat a feladatoként nevesít.

9. A közbeszerzési szakértő jogosult, illetve – a jelen szabályzatban meghatározott esetekben – köteles szakvéleményt készíteni és felhívni a Polgármester figyelmét az eljárás során felmerült közbeszerzési szempontból lényeges megállapításairól (pl. tényekről, észrevételeiről, eljárási cselekményekhez, vagy az eljárás menetéhez kötődő javaslatairól).

### ***A bírálóbizottság elnökének felelőssége, valamint jogai és kötelezettségei***

1. Köteles a jelen szabályzat szerint rábízott feladatokat ellátni.
2. Amennyiben az eljárás előkészítése során, vagy az eljárás egyéb szakaszában különvélemény merül fel, arról a Polgármestert tájékoztatja.
3. Köteles a bírálóbizottság ülésének jegyzőkönyvét aláírni.
4. Egyebekben a bírálóbizottság tagjaira vonatkozó szabályok alkalmazandók.

### ***A bírálóbizottság tagjainak felelőssége, valamint jogai és kötelezettségei***

1. A bírálóbizottság egyes tagjai közötti szakmai felelősséget a tagok szakértelme határozza meg. A bírálóbizottság tagjainak szakértelmét a bírálóbizottság kijelöléséről szóló dokumentumban nevesíteni kell.
2. A bírálóbizottsági tagok bármely kérdésre vonatkozó, írásba foglalt különvéleményét csatolni kell az eljárás eredményéről szóló, a bírálóbizottság által készített döntési javaslatot tartalmazó irathoz. A döntési javaslathoz csatolni kell továbbá a bírálóbizottság tagjainak az előzetesen rögzített szempontok szerinti részletes szakmai indokolással és adott esetben a megfelelő, a szöveges indoklással összhangban álló pontszámmal ellátott bírálati lapját.
3. A bírálóbizottsági tagok a speciális szakértelmet, szaktudást igénylő kérdések megítélése tekintetében figyelmeztetési kötelezettséggel nem tartoznak, annak megítélése a bírálóbizottság tagjainak, az ajánlatkérő által az eljárásba bevont szakértőknek a feladata. 4. Ha a bírálóbizottság



**2. sz. melléklet a Balatonmáriafürdő Község Önkormányzatának Közbeszerzési Szabályzatához**  
**(A közbeszerzési eljárás felelősségi rendje)**

---

tagja észleli, hogy az eljárás bármely szakaszában nyilvánvaló szabálytalanság vagy jogszabálysértés történt, azt köteles haladéktalanul jelezni a Polgármester felé, az elbírálás szakaszában a bírálóbizottság elnökén keresztül. A bírálóbizottsági tag felelősséggel tartozik mindazon jogszabálysértésért, amelyről nyilvánvaló, hogy az eljárás folyamán tudomást szerzett és nem jelezte a fentieknek megfelelően.

---

## A kartelltilalom észlelése esetén követendő eljárásrend

### A Gazdasági Versenyhivatal értesítése

A jogalkotó megköti az ajánlatkérő kezét, mivel előírja, hogy a bejelentésre vagy panaszra vonatkozó rendelkezések (Tpv. 43/G-I. §) szerint köteles jelezni a kartellgyanút. Ez a gyakorlatban a Tpv. 43/H. §-a alapján kiadott formanyomtatványt jelenti. A formanyomtatvány elérhető a következő internetes elérhetőség alatt (GVH weboldala):

[http://www.gvh.hu/gvh/alpha?do=2&st=1&pg=77&m5\\_doc=4257&m81\\_act=1](http://www.gvh.hu/gvh/alpha?do=2&st=1&pg=77&m5_doc=4257&m81_act=1)

### A Gazdasági Versenyhivatal (GVH) által kiadott útmutató

#### Az ajánlattevők összejátszásának közbeszerző által érzékelhető, figyelmeztető jelei<sup>1</sup>

„Egyszerű, formai jelek:

1. az egyik pályázó saját pályázatával egy versenytársának pályázatát is benyújtja;
2. a versenytársak ajánlatai azonos hibákat (betűhibák, számítási hibák) tartalmaznak;
3. az ajánlatok formája, külalakja hasonló;
4. ugyanazok a kellékek, mellékletek, igazolások hiányoznak;
5. információ arról, hogy az ajánlattevők találkoztak vagy tárgyalást folytattak az ajánlattétel kidolgozásának időszakában;
6. az egyik ajánlattevő bizonyos ismereteket árul el tenderbontás előtt versenytársa pályázatáról.

Tartalmi jelek:

1. egyes ajánlattevők teljesen egyforma, részleteiben is azonos árakat jelölnek meg;
2. számottevő különbség van a legalacsonyabb ár és a többi árajánlat között;
3. egy új szállító az eddigi árstruktúrától teljesen eltérő árajánlatot tesz és a többiek árajánlata is ehhez igazodik;
4. a pályázati kimutatók szerint a nyertes rendszerint ugyanaz a cég, a versenytársak alvállalkozói minőségben részt kapnak a projekt kivitelezésében;
5. a versenytársak egymást jelölik meg alvállalkozói minőségben (ez a magatartás a Kbt. szerint tilos);
6. tudomására jutott, hogy csak egyetlen pályázó lépett kapcsolatba azokkal a beszállítókkal, amelyek árai feltétlenül szükségesek voltak az ajánlat kidolgozásához. Ebben az esetben vagy információcsere van a versenytársak között, vagy ajánlateljojtásról van szó, esetleg több színlelt ajánlat érkezik, a műszaki dokumentációt sok piaci szereplő igényli, majd csak egyetlen értékelhető ajánlat érkezik;
7. egy eredményes közbeszerzési eljárás után a nyertesnek kihirdetett ajánlattevő eláll a szerződéskötéstől annak ellenére, hogy így az ajánlati biztosítékot elveszíti - és ezáltal arra kényszeríti az ajánlatkérőt, hogy a soron következő ajánlattevővel kössön szerződést. Ez a jelenség különösen abban az esetben fordul elő, ha nem az ár az egyetlen vagy a legfontosabb döntési kritérium, ezért a versenytársak nem tudják egyértelműen előre kiszámítani, hogyan fog dönteni az ajánlatkérő. Ilyenkor a kartellező ajánlattevők egymástól alig eltérő árajánlatokat tesznek. Ezt követően, ha nem az általuk kiválasztott nyer, addig lépnek vissza, amíg a kijelölt versenytárs következik a sorban;
8. a helyi vállalkozás árajánlata ugyanakkora szállítási költséget tartalmaz, mint a messzebről beszállítóké;
9. az ajánlattevők az iparági árjegyzékre hivatkozva magyarázzák, indokolják áraikat.

<sup>1</sup> Az útmutató teljes szövege elérhető a következő internetes elérhetőség alatt:

[http://www.gvh.hu/szakmai\\_felhasznaloknak/kozbeszerzesi\\_kartellek](http://www.gvh.hu/szakmai_felhasznaloknak/kozbeszerzesi_kartellek) (hozzáférés ideje: 2015. december 11.)

**3. sz. melléklet a Balatonmáriafürdő Község Önkormányzatának Közbeszerzési Szabályzatához  
(A kartelltilalom észlelése esetén követendő eljárásrend)**

*A felsoroláshoz két megjegyzés kívánkozik: egyrészt a lista nem teljes, másrészt bármilyen árulkodó jel csak a kartell gyanúját, ennek nyomán a GVH-nak való bejelentést alapozza meg, az még nem tekintendő bizonyítéknak. Az ajánlattevők közötti kartellszerveződést vagy összehangolt magatartást a GVH vizsgálatának kell felderítenie.”*

## II. Intézkedések

### a) Egyszerű jelek

A munkacsoport bármely tagja, amennyiben közvetlenül észleli az 1., 5., 6. pontban nevesített magatartást, a Polgármesternek köteles írásban jelezni, aki megvizsgálja a bejelentést és intézkedik a GVH tájékoztatásáról, és jogosult dönteni az eljárás további menetéről.

### b) Formai, valamint tartalmi jelek

Az egyszerű, formai jelek 2-4. pontja, valamint a tartalmi jelek (1-9. pont) kapcsán, a munkacsoport avagy a bírálóbizottság bármely tagja írásban felhívja a bírálóbizottság figyelmét a kartellgyanúra.

A bírálóbizottság köteles kivizsgálnia a bejelentést és a bírálóbizottsági szakvéleményében, vagy feljegyzés formában, megállapításaival, döntési javaslatával együtt, a Polgármestert haladéktalanul tájékoztatni köteles. A GVH tájékoztatásáról a Polgármester határoz, a bírálóbizottság megállapításai, javaslata alapján. Amennyiben elfogadja a bírálóbizottság döntési javaslatát, úgy döntését nem szükséges indokolnia.

A Polgármester jogosult dönteni az eljárás további menetéről.

# ELŐTERJESZTÉS



## **BALATONMÁRIAFÜRDŐ KÖZSÉG ÖNKORMÁNYZAT KÉPVISELŐ-TESTÜLETÉNEK**

**2023. SZEPTEMBER 11-EI NYILVÁNOS ÜLÉSÉRE**

**TÁRGY:**

**BALATONMÁRIAFÜRDŐ, GRÓF SZÉCHÉNYI IMRE TÉR  
CSAPADÉKVÍZELVEZETÉSI ÜGYE**

**ELŐADÓ:  
GALÁCZ GYÖRGY  
POLGÁRMESTER**

**Készült:** Balatonmárfürdő Község Önkormányzat Képviselő-testületének 2023. szeptember 11-ei nyilvános ülésére

**Tárgy:** Balatonmárfürdő, Gróf Széchényi Imre tér csapadékvízvezetési ügye

### **Tisztelt Képviselő-testület!**

A korábban Mária Hotel épület építkezési munkálatai során a Gróf Széchényi Imre tér csapadékvízvezetési rendszere, mely a valamikori szállodaépület mellett, a tulajdonos ingatlanán ment keresztül – olyan mértékben megrongálódott, amely nem helyreállítható.

A csapadékvízvezetési rendszer károsodása miatt egy nagy esőzés során a terület nagymértékben víz alá kerül, kárt okozva ezzel ingatlantulajdonosoknak és az önkormányzatnak is. Ennek megoldására többször végeztünk szivattyúzást a nyár folyamán, melyhez a tulajdonos felajánlotta anyagi segítségét is és vállalta 1.000.000 Ft összegű közérdekű hozzájárulás megfizetését, amit a Képviselő-testület a 77/2023.(VI.19.) határozatában köszönettel elfogadott.

A probléma tartós megoldását a Képviselő-testület a 2023. április 17-ei ülésén tárgyalta és a 47/2023.(IV.17.) határozatában egyhangúan döntött arról, hogy 2023. évi költségvetési rendeletében a tartalék terhére átcsoportosít 10 mFt + 27% ÁFA összeget a Gróf Széchényi Imre tér csapadékvízrendezéssel kapcsolatos tervezési, engedélyeztetési és kivitelezési feladatokra.

A tervezéssel az IPANEMA Mérnöki Tanácsadó Kft- t bíztuk meg, aki elkészítette az engedélyes terveket, mely alapján megtörtént az engedélyezési eljárás.

*(A műszaki terv jelen előterjesztés mellékletét képezi.)*

A jogerős vízjogi létesítési engedély birtokában lefolytattuk a kivitelező kiválasztására irányuló beszerzési eljárást. Az ajánlatkérő felhívásunkra 3 db ajánlat érkezett be, melyek közül a legkedvezőbb ajánlati árat a BALATON-ÚT Kft. 8630 Balatonboglár, Klapka utca 33. sz. alatti vállalkozás tette.

Ajánlati ár: nettó 12.444.281 + 27% Áfa = bruttó 15.804.237,-Ft.

Tervezési díj nettó 650.000 + 27% Áfa = bruttó 825.500,-Ft.

Engedélyeztetés: 100.000 aam.

Műszaki ellenőr 127.000 aam.

A vízjogi üzemeltetési engedélyezési díj összege jelen pillanatban nem ismert.

A kivitelezői szerződés megkötéséhez szükséges a megfelelő fedezet rendelkezésre állása, tehát kérem a Tisztelt Képviselő-testületet, hogy az erre a célra elkülönített forrást szíveskedjen kiegészíteni nettó 3.500.000 + Áfa = bruttó 4.445.000 Ft összeggel.

## Határozati javaslat:

### Balatonmáriafürdő Község Önkormányzat Képviselő-testületének

...../2023.(IX.11.) számú határozata

#### Balatonmáriafürdő, Gróf Széchényi Imre tér csapadékvízvezetési ügyében:

Balatonmáriafürdő Község Önkormányzat Képviselő-testülete a „Balatonmáriafürdő, Gróf Széchényi Imre tér csapadékvízvezetési ügye” tárgyú előterjesztést megtárgyalta és az alábbi döntést hozza:

Balatonmáriafürdő Község Önkormányzat Képviselő-testülete megismerte az Ipanema Mérnöki Tanácsadó Kft. (székhely: 8000 Székesfehérvár, Petőfi u. 5., 2. em. 12.) által készített terveket és támogatja a település csapadékvíz-elvezető rendszerének kiváltását, az Önkormányzat 2023. évi költségvetési rendeletében a tartalék terhére átcsoportosít további 3,5 mFt + 27% ÁFA összeget a Gróf Széchényi Imre tér csapadékvízrendezéssel kapcsolatos tervezési, engedélyeztetési és kivitelezési feladatokra.

Felelős: Galács György polgármester

Határidő: tájékoztatásra 8 nap

Balatonmáriafürdő, 2023. szeptember 8.

Galács György  
polgármester



BARANYA VÁRMEGYEI KATASZTRÓFAVÉDELMI IGAZGATÓSÁG  
KATASZTRÓFAVÉDELMI HATÓSÁGI OSZTÁLY

Tárgy: Balatonmárfürdő, Gróf Széchenyi  
Imre tér csapadékvíz rendezése vízjogi  
létesítési engedélye  
Vízikönyvi szám: S. I/788.  
VOR: AVB428  
Ügyintéző: Pfeiffer Natália  
Telefon: 72/896-900  
e-mail: [baranyatvh.titkarsag@katved.gov.hu](mailto:baranyatvh.titkarsag@katved.gov.hu)

HATÁROZAT

1. Balatonmárfürdő Község Önkormányzata (8647 Balatonmárfürdő, Gróf Széchenyi Imre tér 9.; a továbbiakban: Engedélyes) részére az alábbi feltételek mellett

vízjogi létesítési engedélyt

adok arra, hogy az Ipanema Kft. (8000 Székesfehérvár, Petőfi utca 5. 2. em. 12., a továbbiakban: Tervező) által 650/2023. tervszámon összeállított engedélyezési dokumentáció szerinti víziműveket

megépítse.

- 1.1. A létesítmények helve: Balatonmárfürdő 97, 209/15 hrsz.-ú ingatlanok
- 1.2. Általános adatok:  
Víziművek célja: Gróf Széchenyi Imre tér csapadékvíz rendezés  
Csapadékvizek befogadója: Balaton, 02/35 hrsz.
2. A létesítmények az alábbi főbb műszaki jellemzők szerint építhetők meg:
  - 2.1. Épül összesen: 119,5 fm TB60/126/80 mederburkolat  
2,0 fm Ø 50 cm átereszt (1 db)  
31,8 fm Ø 40 cm átereszt (1 db)
3. Szakhatóság állásfoglalása:
  - 3.1. A Somogy Vármegyei Kormányhivatal Építésügyi és Örökségvédelmi Főosztály Örökségvédelmi Osztály (a továbbiakban: Örökségvédelem) SO/ETDR/3151-2/2023. iktatószámú szakhatósági állásfoglalása:  
„A Balatonmárfürdő, Gróf Széchenyi Imre tér csapadékvíz elvezetésének vízjogi létesítési engedélyezése ügyében 2023. június 26-án érkezett tervdokumentáció felülvizsgálata alapján a Baranya Vármegyei Katasztrófavédelmi Igazgatóság Katasztrófavédelmi Hatósági Osztálya szakhatósági vizsgálatra vonatkozó eljárás kérelmét

visszautasítom.

67

Felhívom az engedélyes figyelmét, hogy a kulturális örökség védelméről szóló 2001. évi LXIV. törvény (a továbbiakban: Kötv.) 24. § (2) bekezdésében foglaltak értelmében amennyiben az építkezés során régészeti emlék vagy lelet kerül elő, a felfedező (a munka felelős vezetője) az ingatlan tulajdonosa, az építtető vagy a kivitelező köteles az általa folytatott tevékenységet azonnal abbahagyni, és a jegyző útján a hatóságnak azt haladéktalanul bejelenteni, a tevékenységet szüneteltetni, illetve a helyszín és a lelet őrzéséről - a felelős őrzés szabályai szerint - a feltárássra jogosult intézmény intézkedéséig gondoskodni.

Jelen végzés ellen önálló jogorvoslatnak nincs helye. Jelen végzés csak az eljáró hatóság határozata, ennek hiányában az eljárást visszautasító végzése elleni jogorvoslat keretében támadható meg.”

**4. Az alábbiakban felsorolt befogadói nyilatkozatokban, valamint közműkezelői nyilatkozatban foglalt előírtakat a kivitelezés során be kell tartani:**

- 4.1. Figyelembe kell venni a Dunántúli Regionális Vízmű Zrt. (8600 Siófok, Tanácsház u. 7.; a továbbiakban: DRV Zrt.) 687684005. számú e-közmű nyilatkozatában, valamint a TcT-6983585/2023. iktatószámú közmű egyeztetési jegyzőkönyvében foglaltakat.
- 4.2. Figyelembe kell venni az E.ON Dél-dunántúli Áramhálózati Zrt. (7626 Pécs, Búza tér 8/a.; a továbbiakban: Áramhálózat) 687684005. számú e-közmű nyilatkozatában, valamint a 2023. június 10. napján keltezett közműkezelői hozzájárulásában foglaltakat.
- 4.3. Figyelembe kell venni az E.ON Közép-dunántúli Gázhálózati Zrt. (8800 Nagykanizsa, Zrínyi M. utca 32.; a továbbiakban: Gázhálózat) 687684005. számú e-közmű nyilatkozatában, valamint a 2023. május 25. napján keltezett egyetértési nyilatkozatában foglaltakat.
- 4.4. Figyelembe kell venni a Magyar Telekom Távközlési Nyrt. (1097 Budapest, Könyves Kálmán körút 36.; a továbbiakban: Telekom) 687684005. számú e-közmű, valamint a 423315-115945687/2023. ügyiratszámú közműkezelői nyilatkozatában foglaltakat.

**5. Egyéb előírások, kikötések, feltételek:**

**5.1. Engedélyes köteles:**

- a.) Az építés során jelen engedély előírásait betartani.
- b.) A mindenkori hatósági ellenőrzés lehetőségét az arra jogosítottak biztosítani.
- c.) A munkálatok befejeztével tartandó műszaki átadás-átvételi eljárást 8 nappal megelőzően a Baranya Vármegyei Katasztrófavédelmi Igazgatósághoz (a továbbiakban: Igazgatóság) bejelenteni, az arról készült jegyzőkönyvet 15 napon belül megküldeni.
- d.) Amennyiben jelen engedély alapján a tárgyi vízellátási létesítmények nem kerülnek megépítésre a vízjogi létesítési engedély hatályának lejártát követő 30 napon belül az Engedélyes erre vonatkozó nyilatkozatát megküldeni az Igazgatóságnak.
- e.) Üzemelő hálózathoz történő csatlakozás kiépítésénél az üzemeltetői szakfelügyelet biztosításáról gondoskodni.
- f.) A kivitelezési munkák megkezdését az érintett közművek üzemeltetőinek bejelenteni és szakfelügyeletük biztosításáról gondoskodni.
- g.) Az Igazgatóságnak 30 napon belül bejelenteni:
  - a munkálatok megkezdésének időpontját e vízjogi engedély számának közlése mellett;
  - az engedélyes személyében bármely okból bekövetkezett változást továbbá, ha a létesítmények az engedély érvényességi ideje alatt valósultak meg,



- a kivitelezés során felmerülő minden olyan műszaki és egyéb változást, akadályt, mely az engedélyben foglalt előírások, adatok megváltoztatását igényli, illetve az engedély módosítását megkérni;
  - a munkálatok befejezésének időpontját e vízjogi engedély számának közlése mellett,
  - a munkálatok befejezése esetén a vizilétesítmények üzemeltetőjének nevét és címét.
6. A műszaki átadás-átvételi eljárást követő 30 napon belül a vonatkozó rendeletek szerinti mellékletek csatolásával az üzemeltetőnek a vízjogi üzemeltetési engedélyt meg kell kérni.
  7. A vízjogi létesítési engedélyben szereplő jogok és kötelezettségek az Engedélyes jogutódját is megilletik, illetve terhelik.
  8. **Engedélyem 2025. augusztus 31. napjáig hatályos, mely időpont a megvalósulás esetén egyben a vízjogi üzemeltetési engedély megkérésének végső határideje is.**
  9. Felhívom Engedélyes figyelmét arra, hogy a munkálatok csak e határozat véglegessé válása után kezdhetők meg, és a jelen engedély a vizilétesítmények üzemeltetésére nem jogosít. Az engedélyezési tervdokumentációt jelen határozat véglegessé válását követően adom ki.
  10. Jelen vízjogi létesítési engedély nem mentesíti az Engedélyest más szükséges hatósági engedélyek beszerzésének kötelezettsége alól.
  11. Elrendelem, hogy e határozat véglegessé válását követő 8 napon belül a vízikönyvi okirattár vezetője a jogszabály alapján előírt és e határozatból eredő jogokat, kötelezettségeket, tényeket és az ezzel összefüggő adatokat a vízikönyvi nyilvántartásba jegyezze be.
  12. Egyidejűleg megállapítom, hogy az igazgatási szolgáltatási díj mértéke **100 000,- Ft.**, amely összeget Engedélyes megfizetett. Egyéb eljárási költség nem merült fel.

Ha a kötelezett a hatóság végleges döntésében foglalt kötelezettségének nem tett eleget, az végrehajtható.

Aki jogszabályban, hatósági határozatban vagy közvetlenül alkalmazandó közösségi jogi aktusban szereplő vízgazdálkodási előírást megszeg, a jogsértő magatartás súlyához igazodó, legfeljebb 1 000 000,- forint összegű vízgazdálkodási bírságot köteles fizetni. A természetes személyre kiszabott bírság összege nem haladhatja meg a 300 000 forintot.

Jelen döntés ellen a közléstől számított 15 napon belül a Belügyminisztérium Országos Katasztrófavédelmi Főigazgatóságához, mint másodfokon eljáró országos vízügyi hatósághoz címzett, de hatóságomhoz, mint területi vízügyi hatósághoz benyújtandó írásbeli fellebbezésnek van helye.

Az elektronikus ügyintézés és a bizalmi szolgáltatások általános szabályairól szóló 2015. évi CCXXII. törvény értelmében **elektronikus ügyintézésre kötelezett ügyfelek** (pl. gazdálkodó szervezet, önkormányzat, jogi képviselő, stb.) a fellebbezést **kizárólag írásbelinek minősülő elektronikus úton** (e-[VIZEK rendszeren keresztül (vizek.gov.hu)] terjeszthetik elő.

Fellebbezni csak a megtámadott döntésre vonatkozóan, tartalmilag azzal közvetlenül összefüggő okból, illetve csak a döntésből közvetlenül adódó jog- vagy érdeksérelemre hivatkozva lehet. A fellebbezést indokolni kell. A fellebbezésben csak olyan új tényre lehet hivatkozni, amelyről az elsőfokú eljárásban az ügyfélnek nem volt tudomása, vagy arra önhibáján kívül eső ok miatt nem hivatkozott.

A jogorvoslati eljárás igazgatási szolgáltatási díja **50 000,- Ft**, melyet a Magyar Államkincstárnál vezetett **Baranya Vármegyei Katasztrófavédelmi Igazgatóság 10024003-00283559-00000000** számú előirányzat-felhasználási keretszámlára átutalási megbízással vagy postai úton készpénz-átutalási megbízással (csekk) kell megfizetni. A fellebbezési eljárási díj megfizetésekor kérem, hivatkozzon a fellebbezett döntés iktatószámára, a hatósági eljárás tárgyára, valamint kérem feltüntetni a befizető nevét és címét.

## INDOKOLÁS

Engedélyes e határozat 2. pontjában leírt vízeléscímények megvalósítására vízjogi létesítési engedély kiadása iránti kérelmet nyújtott, melyhez mellékelte Tervező által 650/2023. tervszámon elkészített, a vízjogi engedélyezési eljáráshoz szükséges dokumentáció tartalmáról szóló 41/2017. (XII. 29.) BM rendelet 3. számú melléklete szerint meghatározott, engedélyezési tervdokumentációt és mellékleteit.

A hatósági eljárás során az alábbi eljárási cselekményeket tettem meg:

Az eljárás során ellenőriztem Engedélyes terület feletti rendelkezési jogát. A vízeléscímények a Balatonmáriafürdő 97 és 209/15 hrsz.-ú ingatlanokon kerülnek megépítésre, amelyek az Engedélyes kizárólagos tulajdonát képezik.

A Dél-dunántúli Vízügyi Igazgatóság (7623 Pécs, Köztársaság tér 7.) 007580-0002/2023. számon adta meg vízügyi objektumazonosítási nyilatkozatát.

A Közép-dunántúli Vízügyi Igazgatóság a Siófok-001044-0002/2023. számon adta meg a befogadói nyilatkozatát.

A DRV Zrt. 687684005. számú e-közmű, valamint TcT-6983585/2023. iktatószámú közmű egyeztetési jegyzőkönyvét megadta.

Az Áramhálózat 687684005. számon e-közmű nyilatkozatát, valamint 2023. június 10. napján keltezett közműkezelői hozzájárulását megadta.

A Gázhálózat 687684005. számon e-közmű, valamint 2023. május 25. napján keltezett egyetértési nyilatkozatát megadta.

A Telekom 687684005. számon e-közmű, valamint 423315-115945687/2023. ügyiratszámú közműkezelői nyilatkozatát megadta.

Az általános közigazgatási rendtartásról szóló 2016. évi CL. törvény (továbbiakban: Ákr.) 55. § (1) bekezdése kimondja, hogy törvény vagy a szakhatóságok kijelöléséről szóló kormányrendelet közérdeken alapuló kényszerítő indok alapján az ügyben érdemi döntésre jogosult hatóság számára előírhatja, hogy az ott meghatározott szakkérdésben és határidőben más hatóság (a továbbiakban: szakhatóság) kötelező állásfoglalását kell beszereznie.

Az egyes közérdeken alapuló kényszerítő indok alapján eljáró szakhatóságok kijelöléséről szóló 531/2017. (XII. 29.) Korm. rendelet 1. § (1) bekezdése és az 1. számú melléklet 16. pontjában foglalt táblázat 5-17. és 25. sorai a vízjogi engedélyezési eljárásokban, az ott rögzített szakkérdések tekintetében, a bevonás és közreműködés feltételének fennállása esetén a fővárosi és vármegyei kormányhivatal népegészségügyi hatáskörében eljáró járási hivatalát, a népegészségügyi hatáskörében eljáró fővárosi és vármegyei kormányhivatalát, a környezetvédelmi hatáskörében eljáró vármegyei kormányhivatalát, a természetvédelmi hatáskörében eljáró vármegyei kormányhivatalát, a talajvédelmi hatáskörében eljáró vármegyei kormányhivatalát, az erdészeti hatáskörében eljáró vármegyei kormányhivatalát, a hajózási feladatkörében országos illetékességgel

eljáró Budapest Főváros Kormányhivatalát, a Szabályozott Tevékenységek Felügyeleti Hatóságát és a Nemzeti Földügyi Központot szakhatóságként jelöli ki.

A fent leírtak értelmében a kérelmet és a tervdokumentációt megküldtem az ügyben érintett hatóság, mint szakhatóság részére.

Az **Örökségvédelem** SO/ETDR/3151-2/2023. iktatószámú visszautasító végzését az alábbiakkal indokolta:

„A Baranya Vármegyei Katasztrófavédelmi Igazgatóság Katasztrófavédelmi Hatósági Osztálya azzal kereste meg Osztályomat, hogy Balatonmáriafürdő, Gróf Széchenyi Imre tér csapadékvíz elvezetésének vízjogi létesítési engedélyezése ügyében szakhatósági állásfoglalásunkat közöljük.

A kérelem tartalmából megállapítottam, hogy a **Kérelmező által tervezett tárgyi beruházás jelenlegi adataink szerint sem műemléki területet, sem régészeti lelőhelyet vagy régészeti védőövezet területét nem érinti**, ezért, mint szakhatóság a megkeresés szerinti ügyben a kulturális örökség védelmével kapcsolatos szabályokról szóló 68/2018. (IV.9.) Korm. rendelet (Korm. r.) 87. § (1) bekezdése értelmében nem rendelkezem szakhatósági hatáskörrel.

A fentiek miatt az általános közigazgatási rendtartásról szóló 2016. évi CL. törvény (továbbiakban Ákr.) 17. § alapján az eljárást visszautasítom. Az Ákr. 50. § (6) bekezdése alapján, az ott előírt ügyintézési határidőben döntöttem a szakhatósági eljárásom visszautasításáról.

A jogorvoslat módjáról az Ákr. 55. § (4) bekezdése rendelkezik.

Hatóságom hatáskörét és illetékességét a Korm. r. 3. § (1) a) pontja, a fővárosi és vármegyei kormányhivatalokról, valamint a járási (fővárosi kerületi) hivatalokról szóló 568/2022. (XII. 23.) Korm. rendelet 2. § (1) bekezdése, és az egyes közérdeken alapuló kényszerítő indok alapján eljáró szakhatóságok kijelöléséről szóló 531/2017. (XII. 29.) Korm. rendelet 1. melléklet 16. táblázatának 26. pontja állapítja meg.”

Az eljárás során közreműködő szakhatóság állásfoglalását és indokolását Ákr. 81. § (1) bekezdése alapján foglaltam a határozatba.

Az Ákr. 55. § (4) bekezdése értelmében a szakhatóság döntése az eljárást befejező döntés elleni jogorvoslat keretében támadható meg.

Határozatom 1. pontjában az engedélyes személyét, 1.1 pontjában a létesítmény helyét, 1.2. pontjában az általános adatait, a 2. pontjában a vízelétesítmények főbb műszaki jellemzőit adtam meg.

Felhívom a figyelmet, hogy amennyiben a létesítményeket engedélytől eltérően kívánják megépíteni, vízjogi létesítési engedély módosítását kell kérni a szükséges mellékletek csatolásával. Ennek elmulasztása esetén, az engedélytől eltérően megvalósult létesítményekre fennmaradási engedélyt kell kérni, amely vízgazdálkodási bírság kiszabását vonja maga után.

A határozatomban biztosított jogok, kötelezettségek és az ezzel összefüggő adatok vízikönyvi nyilvántartásba történő bejegyzéséről R. 22. § (2) (3) bekezdése alapján rendelkeztem.

Mindezek alapján megállapítottam, hogy a megvalósítani kívánt létesítmények a tett kikötések és előírások betartása mellett nem veszélyeztetik a vízkészlet védelméhez fűződő érdeket, megfelelnek a vízelétesítmények megvalósítására kiadott vízgazdálkodási, valamint a műszaki és biztonsági szabályoknak, a vízháztartás, a vízminőség, a felszín alatti és felszíni vizek védelmével összefüggő egyéb szabályozásnak és a külön jogszabályban foglalt előírásoknak, ezért a létesítési engedélyt a

vízgazdálkodásról szóló 1995. évi LVII. törvény (továbbiakban: Vgtv.) 28/A. § (1) bekezdése alapján, figyelemmel a Vgtv. 29. § (1) bekezdésében, valamint a vízgazdálkodási hatósági jogkör gyakorlásáról szóló 72/1996. (V. 22.) Korm. rendelet (a továbbiakban: R.) 3. §-ában foglaltakra megadtam.

A R. 3. § (7) bekezdése alapján a létesítési engedély – a vízgazdálkodási szempontokra figyelemmel – az abban meghatározott ideig hatályos. A hatály az engedély módosítására vonatkozó szabályok szerint, valamint a R. 3. § (7a) bekezdésben foglalt eltérések figyelembevételével meghosszabbítható.

Az igazgatási szolgáltatási díj mértéke a vízügyi és a vízvédelmi hatósági eljárások igazgatási szolgáltatási díjairól szóló 13/2015. (III. 31.) BM rendelet (a továbbiakban: BM rendelet) 1. számú mellékletének 37. sorszáma alapján 100 000,- Ft, amelyet Engedélyes megfizetett.

A jogorvoslathoz való jogot az Ákr. 116. § (1) bekezdése, valamint a Vgtv. 29/A. §-a biztosítja. A határozat elleni fellebbezés előterjesztésével kapcsolatos rendelkezéseket az Ákr. 118. § (1), (2) és (3) bekezdése, valamint a R. 23/E. §. (5) bekezdése állapítja meg. A jogorvoslati eljárás díja a BM rendelet 3. § (1) bekezdése alapján a BM rendelet 1. mellékletben meghatározott díjtétel 50%-a.

A vízgazdálkodási bírságra vonatkozó rendelkezés a Vgtv. 32/A.§ (1) bekezdésén, az Igazgatóság végleges döntésének végrehajtásáról szóló hivatkozás az Ákr. 132.§-án alapul.

A rendelkezésemre álló iratanyagot figyelembe véve az eljárás megindításától számított nyolc napon belül szakhatóságot kerestem meg, valamint hiánypótlásra hívtam fel az Engedélyest, ezért az Ákr. 43. § (1) bekezdésének c) pontjára hivatkozva a 2023. június 16. napján indult ügyet teljes eljárás keretében folytattam le.

Az ügyintézésre nyitva álló határidő az Ákr. 50. § (2) bekezdés c) pontja szerint 60 nap.

Az ügyintézési határidő leteltének napja: 2023. augusztus 19. napja.

A hatóság a fent meghatározott eljárási határidőn belül hozta meg döntését.

Az ügyintézési határidőbe nem számít bele az Ákr. 50. § (5) bekezdés a) és b) pontjaiban foglaltak alapján az eljárás felfüggesztésének, az ügyfél mulasztásának vagy késedelmének időtartama.

A környezeti alapnyilvántartásról szóló 78/2007. (IV. 24.) Korm. rendelet alapján intézkedem a jelen határozat Országos Környezetvédelmi Információs Rendszerbe történő rögzítéséről.

Jelen határozat véglegessé válását követően a környezetvédelmi hatósági nyilvántartás vezetésének szabályairól szóló 58/2019. (XII. 18.) AM rendelet 1. § (1) bekezdését követve intézkedem a hatósági határozat hatósági nyilvántartásba való bejegyzése iránt.

Vízügyi hatáskörömet a Vgtv. 28. §-a és a R. 1. § (1) bekezdése, a vízügyi igazgatási, valamint a vízügyi hatósági feladatokat ellátó szervek kijelöléséről szóló 223/2014. (IX.4.) Korm. rendelet (a továbbiakban: Korm. rendelet) 10. § (3a) bekezdése, a vízügyi és vízvédelmi illetékességemet a Korm. rendelet 10. § (1) bekezdése és 2. melléklete 5. pontja állapítja meg.

Jelen döntés – fellebbezés hiányában, külön értesítés nélkül – a fellebbezési határidő leteltét követő napon véglegessé válik.

#### **Pécs, elektronikus bélyegző szerint**

Mácsai Antal tű. ezredes, tűzoltósági főtanácsos igazgató nevében és megbízásából kiadmányozta:

172

**Dr. Gyarmati Tibor**  
**hatósági szolgálatvezető-helyettes**

Készült: 11 példányban hiteles elektronikus iratként (2192-7/2023, 2998/2023. ált.)

Mell:

Egy példány: 4 lap / 7 oldal

Kapják:

1. sz. pld.: Balatonmáriafürdő Község Önkormányzata – *Hivatali kapu*
2. sz. pld.: Ipanema Mérnöki Tanácsadó Kft. – *Cégkapu*
3. sz. pld.: E.ON Dél-dunántúli Áramhálózati Zrt. – *Hivatali kapu*
4. sz. pld.: Dunántúli Regionális Vízmű Zrt. – *Hivatali kapu*
5. sz. pld.: E.ON Közép-dunántúli Gázhálózati Zrt. – *Hivatali kapu*
6. sz. pld.: Magyar Telekom Távközlési Nyrt. – *Cégkapu*
7. sz. pld.: Dél-dunántúli Vízügyi Igazgatóság – *Hivatali kapu*
8. sz. pld.: Közép-dunántúli Vízügyi Igazgatóság – *Hivatali kapu*
9. sz. pld.: SVKH Építésügyi és Örökségvédelmi Főosztály  
Örökségvédelmi Osztály – *Hivatali kapu*
10. sz. pld.: Vízikönyvvezető – Helyben + e-terv
11. sz. pld.: HNYR – helyben

---

Cím: 7634 Pécs, Szentlőrinci út 4/1.

Telefon: +36(72) 896-900

E-mail: [baranyatvh.titkarsag@katved.gov.hu](mailto:baranyatvh.titkarsag@katved.gov.hu)

Hivatali kapu: DDVH; KRID azonosító: 421122738

#3

ZÁRADÉK

A dokumentum elektronikus aláírással hitelesített  
35200/2998-6/2023.ált.

54

[Ide írhat]

**" Balatonmáriafürdő Gróf Széchenyi Imre tér csapadékrendezése"**  
**Vízjogi létesítési engedélyezési terv**

**Műszaki leírás**



**650/2023**

**2023. május**



H-8000 Székesfehérvár, Petőfi utca 5. 2. em. 12.

E-mail: info@ipanemakft.hu

Ipanema

## 1. Tartalom

2. Bevezetés .....	3
3. A terület leírása.....	3
4. Tervezett beavatkozások .....	3
5. Érintett közművek.....	4
6. Érintett területek .....	4





Ipanema

H-8000 Székesfehérvár, Petőfi utca 5. 2. em. 12.

E-mail: info@ipanemakft.hu

## 2. Bevezetés

Balatonmáriafürdő Község Önkormányzata megbízásából készítjük Balatonmáriafürdőn a Gróf Széchenyi Imre tér csapadékvíz-rendezési tervét.

## 3. A terület leírása

A Gróf Széchenyi Imre tér mélyen fekvő közterület. A Balatonkeresztúr és Balatonmáriafürdő magasabban fekvő területeiről származó csapadékvíz jelentős része az itt található kavicsos parkolót és a Balatont, mint befogadót és az összekötő zárt csatornát terhelte. A kis lejtés és a befogadó szintjéhez való közelség miatt ez a szakasz érzékeny a feliszapolódásra, lerakódásra.

A zárt csatorna eddig a térről a Mária Hotel területén keresztül ért el a befogadóig. Ez a terület magán tulajdonban van és ott jelenleg építési munkák folynak, melyek indokolják a közcsatorna áthelyezését. A hotel mellett lévő strand, mely Önkormányzati tulajdon megfelelő területnek tűnik.

## 4. Tervezett beavatkozások

Új levezető szakasz épül a Balatontól a Gróf Széchenyi Imre téren meglévő csatornáig. A levezető kitorkolási helye a korábban kiépített Ø80 bevezetéstől 48m-re keletre kerül megépítésre. Az új levezető az Önkormányzat tulajdonában lévő strandon halad a kerítéshez közel, azzal párhuzamosan. A közműadottságok figyelembevételével a javasolt nyomvonal a tér közelében keleti irányban halad tovább és közel merőlegesen keresztezi a közterületen található gáz, szennyvíz, elektromos és hírközlési közműveket. Majd beköt a meglévő csapadéknába.

A tervezett beavatkozással sem a vízgyűjtő nagysága, sem az elvezetésre kerülő csapadékvíz mennyisége nem változik. A településen korábban végrehajtott fejlesztéseknek köszönhetően a csatorna vízgyűjtője már korábban jelentősen csökkent, átkormányzásra került.

A közterületen Ø40cm-es átereszt épül, míg a strand területén az árok TB40/70/50 mederelemből épül. A kitorkolásnál Ø50cm-es átereszt kerül a partműbe beépítésre.

A meglévő adottságok miatt az árok csupán 1‰-es lejtéssel épül, az autós forgalommal érintett Gróf Széchenyi Imre téri áteresznél a 60cm-es földtakarás lesz várható. Így itt szükséges lehet az átereszt megerősítése, védelme.

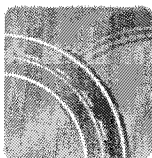

H-8000 Székesfehérvár, Petőfi utca 5. 2. em. 12.

E-mail: info@ipanemakft.hu

Ipanema

A beépítendő elemek mérete úgy lett kiválasztva, hogy azok hidraulikai kapacitása azonos, vagy nagyobb legyen a jelenlegi DN300 csatornáéval.

A parkolóba elhelyezésre kerülő Ø40cm átereszt az enyhe lejtés és a könnyebb tisztíthatóság indokolta.

Épül:

119.5m	árok TB60/126/80 mederburkoló elemmel
2.0m	Ø50cm átereszt
31.8m	Ø40cm átereszt

## 5. Érintett közművek

A tervezett vízelvezetés során az alábbi közművek keresztezése, illetve megközelítése történik:

- |  |   |
|--|---|
| • vízvezeték                           | DRV Zrt.                                |
| • szennyvíz csatorna                   | DRV Zrt.                                |
| • gázvezeték                           | E-On Gázhálózati Zrt.                   |
| • távközlési föld és légkábelek        | Magyar Telekom Nyrt.                    |
| • térvilágítási kábel<br>Önkormányzata | E-On Áramhálózati Zrt., Balatonmárfürdő |
| • elektromos föld és légkábelek        | E-On Áramhálózati Zrt.                  |
| • csapadékvíz csatorna                 | Balatonmárfürdő Önkormányzata           |

## 6. Érintett területek

Balatonmárfürdő: 209/15, 97 hrsz

Székesfehérvár, 2023. május

**Kocsis Katalin**  
tervező



TERVEZŐ:  <b>Ipanema</b> Mérnöki Tanácsadó Kft. <small>8000 Székesfehérvár          Pálfi utca 5.          2. emelet, 12. iroda</small>	TERSZÁM: <b>650/2023</b>	MÉRETARÁNY: <b>1:5 000</b>	DÁTUM: <b>2023.05.</b>	RAJZSZÁM: <b>Á</b>
	MEGRENDELŐ: <b>Balatonmáriafürdő Önkormányzata</b> <b>8647Balatonmáriafürdő, Gróf Széchenyi Imre tér 9.</b>			
	TÁRGY: <b>Balatonmáriafürdő Gróf Széchenyi Imre tér csapadékrendezése</b> <b>Vízjogi létesítési engedélyezési tev</b>			
	RAJZCÍM: <b>Átnézeti helyszínrajz</b>			
	TERVEZŐ:  <b>Kóczán Gábor</b> VZ-Tel 07-01276	TERVEZŐ:  <b>Kocsis Katalin</b> VZ-Tel 07-0753		

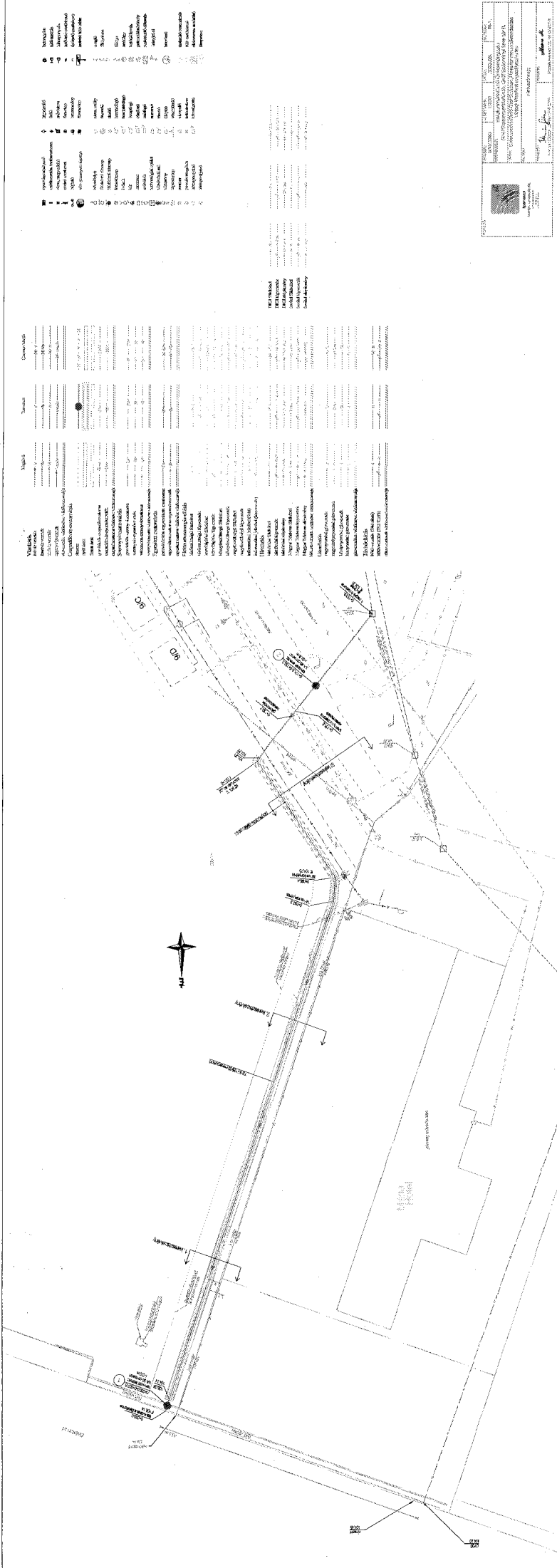

**Legend**

**Scale:** 1:1000

**North Arrow:** [Symbol]

**Dimensions:** 100m, 50m

**Notes:**

1. All dimensions are in meters unless otherwise stated.

2. The drawing is a plan view of the railway track.

3. The track is to be constructed in accordance with the standards of the Department of Transport.

4. The drawing is subject to the approval of the Department of Transport.

5. The drawing is the property of the Department of Transport and shall not be reproduced without their written consent.

**Project Information**

Project Name: [Blank]

Client: [Blank]

Contract No: [Blank]

Scale: 1:1000

Sheet No: [Blank]

Revision: [Blank]

Author: [Blank]

Check: [Blank]

Drawn: [Blank]

Approved: [Blank]

Date: [Blank]

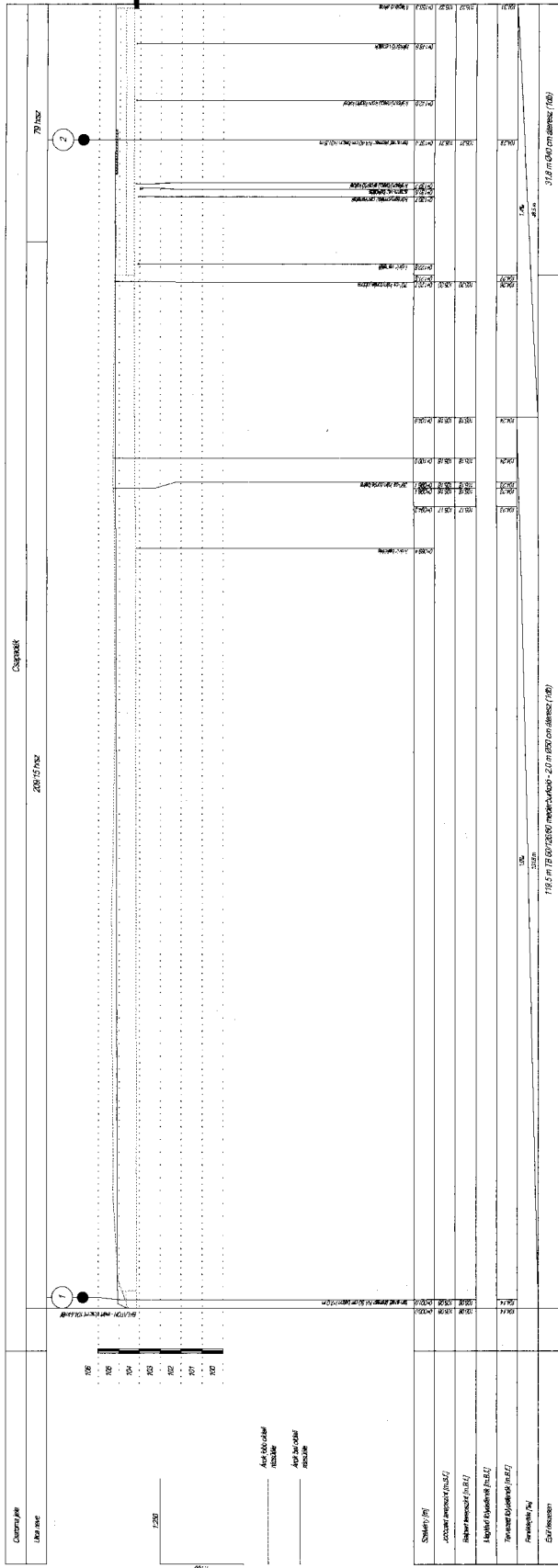

Информация о проекте и исполнителе:

Исполнитель: ООО "Специализированная проектная организация"

Адрес: г. Москва, ул. Мясницкая, д. 10

Контакт: +7 (495) 123-45-67

Дата: 2024 г.

Лист: 1 из 1

81



## Kis-, és középnyomású gázvezeték keresztezése nyílt ároknál és beton mederelemnél

**Csak kézi földmunka végezhető**  
E.ON Gázhálózati Zrt. szakfelügyelete mellett

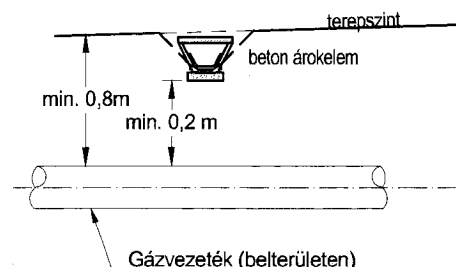
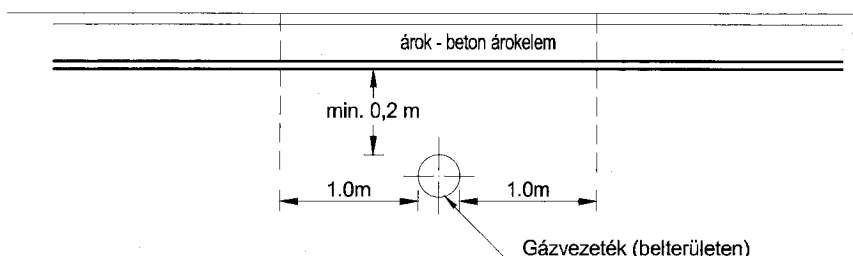

- Keresztezés esetén a mederelem és a gázvezeték közötti legkisebb megengedhető palásttávolság 0,2 m.
- Az elosztóvezeték palástvonalától számított 1-1 méteres övezetben a 0,5 m mélységet meg nem haladó szilárd útburkolat-bontást kivéve gépi földmunka nem végezhető.
- A bányászatról szóló 1993. évi XLVIII-as törvény végrehajtására kiadott 18/2022 (I.28) SZTFH rendelet határozza meg a gázvezeték biztonsági övezetén belül érvényes korlátozásokat és tilalmakat, amelyek betarása kötelező. Továbbá az EON. Gázelosztó és célvezeték tervezése kivitelezése üzemeltetése szabályzatban leírtak betartása kötelező.
- A keresztezés megépítése csak a szolgáltató szakfelügyelete mellett valósulhat meg.

## Kis-, és középnyomású gázvezeték megközelítése nyílt ároknál és beton mederelemnél

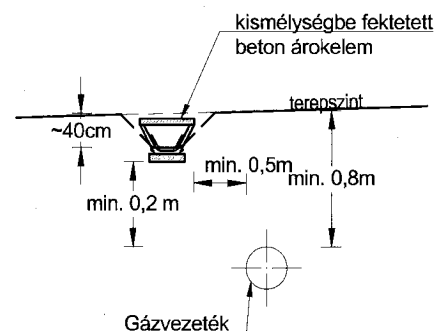
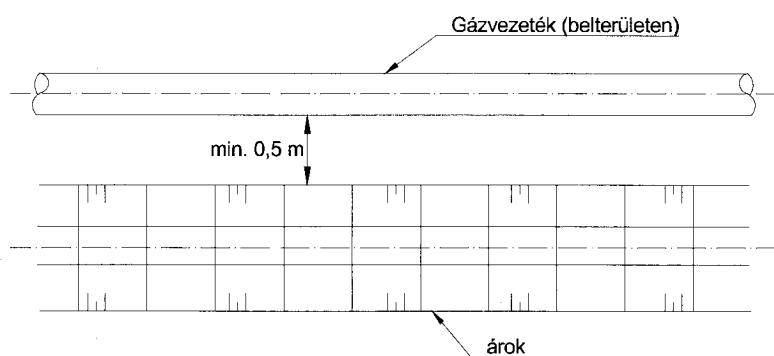

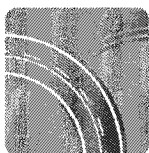
TERVEZŐ:   <b>Ipanema</b> Mérnöki Tanácsadó Kft. 8000 Szekesfehervár Pókófi út 6. 2. emelet, 12. ajtó	TERVSZÁM:	MÉRETARÁNY:	DÁTUM:	RAJZSZÁM:
	650/2023	-	2023.05.	R-4.
	MEGRENDELŐ:			
	Balatonmárfürdő Önkormányzata 8647 Balatonmárfürdő, Gróf Széchenyi Imre tér 9.			
	TÁRGY: Balatonmárfürdő Gróf Széchenyi Imre tér csapadékrendezése Vízjogi létesítési engedélyezési tev			
RAJZCÍM:				
Gázvezeték keresztezés minta terve				
TERVEZŐ:	TERVEZŐ:			
<i>Kócsán Gábor</i> Kócsán Gábor VZ-Tel 07-01276	<i>Kocsis Katalin</i> Kocsis Katalin VZ-Tel 07-0753			

83

# ELŐTERJESZTÉS



## **BALATONMÁRIAFÜRDŐ KÖZSÉG ÖNKORMÁNYZAT KÉPVISELŐ-TESTÜLETÉNEK**

**2023. SZEPTEMBER 11-EI NYILVÁNOS ÜLÉSÉRE**

**TÁRGY:**

**BALATONMÁRIAFÜRDŐ, PARTI UTCA  
KÖZMŰÉPÍTÉSI ÜGYE**

**ELŐADÓ:  
GALÁCZ GYÖRGY  
POLGÁRMESTER**

84



**Készült:** Balatonmáriafürdő Község Önkormányzat Képviselő-testületének 2023. szeptember 11-ei nyilvános ülésére

**Tárgy:** Balatonmáriafürdő, Parti utca közműépítési ügye

### **Tisztelt Képviselő-testület!**

A Balatonmáriafürdő, Parti utcai ingatlantulajdonosok személyesen keresték fel önkormányzatunkat Balatonmáriafürdő, Parti utca 48-58. sz. alatti ingatlanok előtti utcaszakasz ivóvíz vezeték és szennyvízcsatorna gerinc, valamint házi bekötővezeték kiépítésével kapcsolatban.

A gerincvezeték az önkormányzat kizárólagos tulajdonában lévő 1595/2 hrsz. alatti önkormányzati tulajdonú közterületen kerülne megépítésre. A megépítésre váró szakasz hossza kb. 210 m. A Parti utca 59-71 sz. közötti (Órház utcáig terjedő) szakasza már a 2000-es évek elején megépítésre került.

Az önkormányzat az ingatlantulajdonosok kezdeményezést támogatva és elősegítve a közművek tervezésére kért ajánlatokat öt vízépítő tervezőtől. A megkeresésünkre három tervező adott ajánlatot.

A Képviselő-testület ennek kapcsán a 2022. augusztus 15-ei nyilvános ülésén döntött 102/2022.(VIII.15.) számú határozatában arról, hogy a vízközmű tervezéssel és az engedélyezési eljárással kapcsolatos feladatok elvégzésére a bekért ajánlatok közül, Zimbru Andrea (7400 Kaposvár, Pipacs u.33. II/8.) tervező által benyújtott 1.622.000 Ft + ÁFA összegű ajánlatot fogadja el.

A Képviselő-testület a tervezési és engedélyezési költség 50 %-át abban az esetben vállalta, ha az ingatlantulajdonosok a másik 50 %-át átvállalják. A Képviselő-testület felkérte a Polgármestert, hogy az érintett ingatlantulajdonosokat a megkezdett eljárásról, illetve várható költségek megfizetéséről nyilatkoztassa.

Az ingatlantulajdonosokat a döntés értelmében felkerestük és egy kivételével vállalták, hogy a vízközmű tervezéssel és az engedélyezési eljárással kapcsolatosan rájuk eső hozzájárulás összegét megfizetik.

A Képviselő-testület ezt követően a 2022. november 9-ei nyilvános ülésén tárgyalta újra a Parti utca közműépítési ügyét és a 124/2022.(XI.09.) határozatában eldöntötte, hogy annak az ingatlantulajdonosnak az esetében, aki nem vállalta a rá eső hozzájárulás megfizetését (84.991.-Ft/ingatlan) nem vállalja át az hozzájárulás mértékét. A Képviselő-testület 944/6 hrsz ingatlanra a közműtervezést nem kívánta elkészíttetni. A tervezési megbízási szerződést 10 db ingatlanra vonatkozóan a tervezővel megkötötte.

A tervező elkészítette a tervet, az engedélyezési eljárás lezajlott, jogerős vízjogi létesítési engedély rendelkezésünkre áll. A kivitelezéshez adott tervezői értékbecslés és vállalkozótól bekért indikatív ajánlat alapján, valamint a műszaki ellenőr díjazását és a vízjogi üzemeltetési engedély költségét egybeszámítva várhatóan bruttó 47,5 mFt-os beruházási költség prognosztizálható. Az Önkormányzat a költségvetésére tekintettel nem tudja önállóan végrehajtani, ezért ismét szükség lenne az Ingatlanulajdonosok felkeresésére és

nyilatkoztatására, hogy a vízközmű kivitelezési és kapcsolódó költségek 50%-ának rájuk eső arányos részét átvállalják.

### Határozati javaslat:

#### **Balatonmáriafürdő Község Önkormányzat Képviselő-testületének ...../2023.(IX.11.) számú határozata**

#### **Balatonmáriafürdő község Parti utca közműépítésének ügyében:**

Balatonmáriafürdő Község Önkormányzat Képviselő-testülete a „Balatonmáriafürdő, Parti utca közműépítési ügye” tárgyú előterjesztést megtárgyalta és az alábbi döntést hozza:

A Képviselő-testület a Balatonmáriafürdő, Parti utca 48-58. sz. alatti ingatlanok előtti utcaszakasz ivóvíz vezeték és szennyvízcsatorna gerinc, valamint házi bekötővezeték kiépítésével kapcsolatos vízközmű **kivitelezés, valamint műszaki ellenőr, üzemeltetési engedélyeztetés feladatok megvalósításával kapcsolatos költség 50 %-át abban az esetben vállalja, ha az ingatlantulajdonosok a másik 50 %-át vállalják.**

A Képviselő-testület felkéri a Polgármestert, hogy az érintett ingatlantulajdonosokat a várható költségekről tájékoztassa és nyilatkoztassa, továbbá a nyilatkozattétel lebonyolítását követően a Parti utca közműépítésének ügyét ismét terjessze elő.

Felelős: Galács György polgármester

Határidő: tájékoztatásra 8 nap

Balatonmáriafürdő, 2023. augusztus 31.

Galács György  
polgármester



BARANYA VÁRMEGYEI KATASZTRÓFAVÉDELMI IGAZGATÓSÁG  
KATASZTRÓFAVÉDELMI HATÓSÁGI OSZTÁLY

**Tárgy:** Balatonmárfürdő, Parti utca  
vízellátása és szennyvízelvezetése törzshálózat  
bővítéssel vízjogi létesítési engedélye  
**VOR:** AKQ620 (víz)  
AHT307 (szennyvíz)  
**Vízikönyvi szám:** S. I/489-XXXV. (víz)  
S. XI/58/XLIX. (szennyvíz)  
**Ügyintéző:** Pfeiffer Natália  
**Telefon:** 72/896-924  
**e-mail:** [baranyatvh.titkarsag@katved.gov.hu](mailto:baranyatvh.titkarsag@katved.gov.hu)

**H A T Á R O Z A T**

1. A Balatonmárfürdő Község Önkormányzata (8647 Balatonmárfürdő, Gróf Széchenyi tér 9., a továbbiakban: Engedélyes) részére az alábbi feltételek mellett

**vízjogi létesítési engedélyt**

adok arra, hogy a Balatonmárfürdő, Parti utcai ingatlanok vízellátásához és szennyvízelvezetéséhez kapcsolódó vízelvezetőműveket Zimbru Andrea (7400 Kaposvár, Pipacs utca 33. II/8.; továbbiakban: Tervező) által 35/2022. tervszámmon elkészített tervdokumentáció alapján

**megépítse.**

- 1.1. A létesítmények helye: Somogy vármegye,  
Balatonmárfürdő 939/19, 1595/2 hrsz.-ú  
ingatlanok
- 1.2. Általános adatok:  
A létesítmények célja: Balatonmárfürdő, Part utca vízellátása és  
szennyvízelvezetése közüzemi  
hálózatfejlesztéssel
2. A létesítmények az alábbi főbb műszaki jellemzők szerint építhetők meg:
- 2.1. Vízellátás:  
V-1 jelű ivóvízvezeték: 250,0 fm D110 KPE ivóvízvezeték
- 2.2. Szennyvízelvezetés:  
SZV-1 jelű szennyvízvezeték: 240,0 fm D90 KPE gravitációs  
szennyvízcsatorna
3. **Szakhatóságok állásfoglalása:**
- 3.1. A Somogy Vármegyei Kormányhivatal Építésügyi és Örökségvédelmi Főosztály Építésügyi és Örökségvédelmi Osztály (a továbbiakban: Örökségvédelem) SO/ETDR/2173-2/2023. iktatószámú visszautasító végzése:

87

„A Balatonmáriafürdő Parti utca vízellátása és szennyvízelvezetése törzshálózat bővítéssel vízjogi létesítési engedély ügyében a Baranya Vármegyei Katasztrófavédelmi Igazgatóság Katasztrófavédelmi Hatósági Osztálya megkeresésére indított szakhatósági vizsgálat kérelmét

visszautasítom.

Felhívom az engedélyes figyelmét, hogy a kulturális örökség védelméről szóló 2001. évi LXIV. törvény (a továbbiakban: Kötv.) 24. § (2) bekezdésében foglaltak értelmében amennyiben az építkezés során régészeti emlék vagy lelet kerül elő, a felfedező (a munka felelős vezetője) az ingatlan tulajdonosa, az építető vagy a kivitelező köteles az általa folytatott tevékenységet azonnal abbahagyni, és a jegyző útján a hatóságnak azt haladéktalanul bejelenteni, a tevékenységet szüneteltetni, illetve a helyszín és a lelet őrzéséről - a felelős őrzés szabályai szerint - a feltárássra jogosult intézmény intézkedéséig gondoskodni.

Jelen végzés ellen önálló jogorvoslatnak nincs helye. Jelen végzés csak az eljáró hatóság határozata, ennek hiányában az eljárást visszautasító végzése elleni jogorvoslat keretében támadható meg.”

- 3.2. A Somogy Vármegyei Kormányhivatal Népegészségügyi Főosztály (a továbbiakban: Népegészségügyi Főosztály) SO/NEF/0363-3/2023. iktatószámú szakhatósági állásfoglalása:

„A Baranya Vármegyei Katasztrófavédelmi Igazgatóság által Balatonkeresztúr, Part u. vízellátása és szennyvízelvezetése törzshálózat bővítéssel vízjogi létesítési engedélyezése ügyében megküldött dokumentáció alapján a vízjogi létesítési engedély kiadásához az ivóvízellátás vonatkozásában

#### **közegészségügyi szempontból hozzájárulok.**

Jelen szakhatósági állásfoglalás ellen önálló jogorvoslatnak nincs helye. Szakhatósági hozzájárulás csak a határozat, ennek hiányában az eljárást megszüntető végzés elleni jogorvoslat keretében támadható meg.”

- 3.3. A Somogy Vármegyei Kormányhivatal Marcali Járási Hivatal Népegészségügyi Osztály (a továbbiakban: Népegészségügyi Osztály) SO-05/NEO/0482-2/2023. iktatószámú szakhatósági állásfoglalása:

„A Baranya Vármegyei Katasztrófavédelmi Igazgatóság (7634 Pécs, Szentlőrinci út 4/1.) megkeresése alapján, a Balatonmáriafürdő Parti u. szennyvízelvezetése törzshálózat bővítéssel vízjogi létesítési engedélyezési ügyében

#### **szakhatóságként hozzájárulok.**

Jelen szakhatósági állásfoglalás ellen önálló jogorvoslatnak nincs helye.”

4. **Az alábbiakban felsorolt befogadói nyilatkozatokban, valamint közműkezelői nyilatkozatban foglalt előírtaakat a kivitelezés során be kell tartani:**

- 4.1. Figyelembe kell venni a Dunántúli Regionális Vízmű Zrt. (8600 Siófok, Tanácsház u. 7.; a továbbiakban: DRV Zrt.) 469098639. számú e-közmű nyilatkozatában, a TcT-6971435/2023. számú üzemeltetői nyilatkozatában, valamint a TcT-6961734/2023. iktatószámú közmű egyeztetési jegyzőkönyvében foglaltakat.
- 4.2. Figyelembe kell venni az E.ON Dél-dunántúli Áramhálózati Zrt. (7626 Pécs, Búza tér 8/a.; a továbbiakban: Áramhálózat) 469098639. számú e-közmű nyilatkozatában foglaltakat.
- 4.3. Figyelembe kell venni az E.ON Közép-dunántúli Gázhálózati Zrt. (8800 Nagykanizsa, Zrínyi M. utca 32.; a továbbiakban: Gázhálózat) 469098639. számú e-közmű nyilatkozatában, valamint a 2023. február 27. napján keltezett egyetértési nyilatkozatában foglaltakat.

5. **Egyéb előírások, kikötések, feltételek:**

5.1. Engedélyes köteles:

- a.) Az építés során jelen engedély előírásait betartani.
  - b.) A mindenkori hatósági ellenőrzés lehetőségét az arra jogosítottak biztosítani.
  - c.) A munkálatok befejeztével tartandó műszaki átadás-átvételi eljárást 8 nappal megelőzően a Baranya Vármegyei Katasztrófavédelmi Igazgatósághoz (a továbbiakban: Igazgatóság) bejelenteni, az arról készült jegyzőkönyvet 15 napon belül megküldeni.
  - d) Amennyiben jelen engedély alapján a tárgyi vízellátási létesítmények nem kerülnek megépítésre a vízjogi létesítési engedély hatályának lejártát követő 30 napon belül az Engedélyes erre vonatkozó nyilatkozatát megküldeni az Igazgatóságnak.
  - e) Üzemelő hálózathoz történő csatlakozás kiépítésénél az üzemeltetői szakfelügyelet biztosításáról gondoskodni.
  - f) A közműnyilvántartás érdekében a lefektetett hálózat betakarás előtti bemérését erre jogosulttal elvégeztetni, a műszaki átadás-átvételi eljárás során az üzemeltető részére a dokumentációt átadni.
  - g) A kivitelezési munkák megkezdését az érintett közművek üzemeltetőinek bejelenteni és szakfelügyeletük biztosításáról gondoskodni.
  - h.) Az Igazgatóságnak 30 napon belül bejelenteni:
    - a munkálatok megkezdésének időpontját e vízjogi engedély számának közlése mellett;
    - az engedélyes személyében bármely okból bekövetkezett változást továbbá, ha a létesítmények az engedély érvényességi ideje alatt valósultak meg;
    - a kivitelezés során felmerülő minden olyan műszaki és egyéb változást, akadályt, mely az engedélyben foglalt előírások, adatok megváltoztatását igényli, illetve az engedély módosítását megkérni;
    - a munkálatok befejezésének időpontját e vízjogi engedély számának közlése mellett,
    - a munkálatok befejezése esetén a vízellátási létesítmény üzemeltetőjének nevét és címét.
6. A műszaki átadás-átvételi eljárást követő 30 napon belül a vonatkozó rendeletek szerinti mellékletek csatolásával az üzemeltetőnek a vízjogi üzemeltetési engedélyt meg kell kérni.
7. A vízjogi létesítési engedélyben szereplő jogok és kötelezettségek az Engedélyes jogutódját is megilletik, illetve terhelik.
8. **Engedélyem 2025. augusztus 31. napjáig érvényes, mely időpont a megvalósulás esetén egyben a vízjogi üzemeltetési engedély megkérésének végső határideje is.**
9. Felhívom Engedélyes figyelmét arra, hogy a munkálatok csak e határozat véglegessé válása után kezdhetők meg, és a jelen engedély a vízellátási létesítmények üzemeltetésére nem jogosít. Az engedélyezési tervdokumentációt jelen határozat véglegessé válását követően adom ki.
10. Jelen vízjogi létesítési engedély nem mentesíti az Engedélyest más szükséges hatósági engedélyek beszerzésének kötelezettsége alól.
11. Elrendelem, hogy e határozat véglegessé válását követő 8 napon belül a vízikönyvi okirattár vezetője a jogszabály alapján előírt és e határozatból eredő jogokat, kötelezettségeket, tényeket és az ezzel összefüggő adatokat a vízikönyvi nyilvántartásba jegyezze be.
12. Egyidejűleg megállapítom, hogy az igazgatási szolgáltatási díj mértéke összesen **200 000,- Ft**, a szakhatóság igazgatási szolgáltatási díj mértéke **47 800,- Ft**, melyet az Engedélyes megfizetett. Egyéb eljárás költsége nem merült fel.

Ha a kötelezett a hatóság végleges döntésében foglalt kötelezésnek nem tett eleget, az végrehajtható.

Aki jogszabályban, hatósági határozatban vagy közvetlenül alkalmazandó közösségi jogi aktusban szereplő vízgazdálkodási előírást megszeg, a jogsértő magatartás súlyához igazodó, legfeljebb 1 000 000 forint összegű vízgazdálkodási bírságot köteles fizetni. A természetes személyre kiszabott bírság összege nem haladhatja meg a 300 000 forintot.

Jelen döntés ellen a közléstől számított 15 napon belül a Belügyminisztérium Országos Katasztrófavédelmi Főigazgatóságához, mint másodfokon eljáró országos vízügyi hatósághoz címzett, de hatóságomhoz, mint területi vízügyi hatósághoz benyújtandó írásbeli fellebbezésnek van helye.

Az elektronikus ügyintézés és a bizalmi szolgáltatások általános szabályairól szóló 2015. évi CCXXII. törvény értelmében **elektronikus ügyintézésre kötelezett ügyfelek** (pl. gazdálkodó szervezet, önkormányzat, jogi képviselő, stb.) a fellebbezést **kizárólag írásbelinek minősülő elektronikus úton** (e-[VIZEK rendszeren keresztül (vizek.gov.hu)] terjeszthetik elő.

Fellebbezni csak a megtámadott döntésre vonatkozóan, tartalmilag azzal közvetlenül összefüggő okból, illetve csak a döntésből közvetlenül adódó jog- vagy érdeksérelemre hivatkozva lehet. A fellebbezést indokolni kell. A fellebbezésben csak olyan új tényre lehet hivatkozni, amelyről az elsőfokú eljárásban az ügyfélnek nem volt tudomása, vagy arra önhibáján kívül eső ok miatt nem hivatkozott.

A jogorvoslat igazgatási szolgáltatási díja **100 000,- Ft**, melyet a Magyar Államkincstárnál vezetett **Baranya Vármegyei Katasztrófavédelmi Igazgatóság 10024003-00283559-00000000** számú előirányzat-felhasználási keretszámlára átutalási megbízással vagy postai úton készpénz-átutalási megbízással (csekk) kell megfizetni. A jogorvoslati eljárási díj megfizetésekor kérem, hivatkozzon a fellebbezett döntés iktatószámára, a hatósági eljárás tárgyára, valamint kérem feltüntetni a befizető nevét és címét.

## INDOKOLÁS

Az Engedélyes képviseletében eljáró Tervező 2023. április 10. napján vízjogi létesítési engedély kiadása iránti kérelmet nyújtott be az Igazgatóságához, jelen határozat 2. pontjában szereplő létesítmények megvalósítására.

A hatósági eljárás során az alábbi eljárási cselekményeket tettem meg:

Az eljárás során ellenőriztem Engedélyes terület feletti rendelkezési jogát. A vízlétesítmények Balatonmáriafürdő 939/19 és az 1595/2 hrsz.-ú ingatlanokon valósulnak meg, melyek az Engedélyes kizárólagos tulajdonát képezik.

Az eljárás során 35200/1867-2/2023. ált. számon hiánypótlás elrendelése vált szükségessé, melynek teljesítésére 2023. június 5. napján került sor, a kérelem ekkor vált teljessé.

A Dél-dunántúli Vízügyi Igazgatóság (7623 Pécs, Köztársaság tér 7.) a 00733-0002/2023. számon adta meg objektumazonosítási nyilatkozatát.

A DRV Zrt. 469098639. számú e-közmű, TcT-6971435/2023. számú üzemeltetői nyilatkozatát, valamint TcT-6961734/2023. iktatószámú közmű egyeztetési jegyzőkönyvét megadta.

Az Áramhálózat a 469098639. számon adta meg e-közmű nyilatkozatát.

A Gázhálózat a 469098639. számon e-közmű, valamint 2023. február 27. napján keltezett egyetértési nyilatkozatát megadta.

Az általános közigazgatási rendtartásról szóló 2016. évi CL. törvény (továbbiakban: Ákr.) 55. § (1) bekezdése kimondja, hogy törvény vagy a szakhatóságok kijelöléséről szóló kormányrendelet közérdeken alapuló kényszerítő indok alapján az ügyben érdemi döntésre jogosult hatóság számára

előírhatja, hogy az ott meghatározott szakkérdésben és határidőben más hatóság (a továbbiakban: szakhatóság) kötelező állásfoglalását kell beszereznie.

Az egyes közérdeken alapuló kényszerítő indok alapján eljáró szakhatóságok kijelöléséről szóló 531/2017. (XII. 29.) Korm. rendelet 1. § (1) bekezdése és az 1. számú melléklet 16. táblázat 5-17. és 25-26. pontjai a vízjogi létesítési engedélyezési eljárásokban, az ott rögzített szakkérdések tekintetében, a bevonás és közreműködés feltételének fennállása esetén a fővárosi és megyei kormányhivatal népegészségügyi hatáskörében eljáró járási hivatalát, a népegészségügyi hatáskörében eljáró fővárosi és megyei kormányhivatalát, a környezetvédelmi hatáskörében eljáró megyei kormányhivatalát, a természetvédelmi hatáskörében eljáró megyei kormányhivatalát, a talajvédelmi hatáskörében eljáró megyei kormányhivatalát, az erdészeti hatáskörében eljáró megyei kormányhivatalát, a hajózási feladatkörében országos illetékességgel eljáró Budapest Főváros Kormányhivatalát, bányafelügyeleti hatáskörében eljáró Szabályozott Tevékenységek Felügyeleti Hatóságát, a Nemzeti Földügyi Központot, valamint az örökségvédelmi hatáskörében eljáró vármezei kormányhivatalát szakhatóságként jelöli ki.

A fent leírtak értelmében a tervdokumentációt megküldtem az alábbi hatóságok, mint szakhatóságok részére:

Az **Örökségvédelem** SO/ETDR/2173-2/2023. iktatószámú visszautasító végzését az alábbiakkal indokolta:

„

A Baranya Vármegyei Katasztrófavédelmi Igazgatóság Katasztrófavédelmi Hatósági Osztálya azzal kereste meg Osztályomat, hogy a Balatonmáriaifürdő Parti utca vízellátása és szennyvízelvezetése törzshálózat bővítéssel vízjogi létesítési engedélyezésének tárgyában szakhatósági állásfoglalásunkat közöljük.

A kérelem tartalmából megállapítottam, hogy a Kérelmező által tervezett tárgyi beruházás jelenlegi adataink szerint **sem műemléki területet, sem régészeti lelőhelyet vagy régészeti védőövezet területét nem érinti**, ezért, mint szakhatóság a megkeresés szerinti ügyben a kulturális örökség védelmével kapcsolatos szabályokról szóló 68/2018. (IV.9.) Korm. rendelet (Korm. r.) 87. § (1) bekezdése értelmében nem rendelkezem szakhatósági hatáskörrel.

A fentiek miatt az általános közigazgatási rendtartásról szóló 2016.évi CL. törvény (továbbiakban Ákr.) 17. § alapján az eljárás kérelmét visszautasítom. Az Ákr. 50. § (6) bekezdése alapján, az ott előírt ügyintézési határidőben döntöttem a szakhatósági vizsgálat kérelmének visszautasításáról.

A jogorvoslat módjáról az Ákr. 55. § (4) bekezdése rendelkezik.

Hatóságom hatáskörét és illetékességét a Korm. r. 3. § (1) a) pontja, a fővárosi és vármezei kormányhivatalokról, valamint a járási (fővárosi kerületi) hivatalokról szóló az 568/2022. (XII. 23.) Korm. rendelet 2.§ (1) bekezdése és az egyes közérdeken alapuló kényszerítő indok alapján eljáró szakhatóságok kijelöléséről szóló 531/2017. (XII.29.) Korm. rendelet 1. melléklet 16. táblázat 7. pontja állapítja meg.”

A **Népegészségügyi Főosztály** a SO/NEF/0363-3/2023. iktatószámú szakhatósági állásfoglalásában hozzájárult az engedély kiadásához, szakhatósági állásfoglalását az alábbiakkal indokolta:

„A Baranya Vármegyei Katasztrófavédelmi Igazgatóság 2023.04.21-én Balatonmáriaifürdő Község Önkormányzata (8647 Balatonmáriaifürdő, Gróf Széchenyi tér 9.) képviselőjében eljáró Zimbru Andrea (7401 Kaposvár, Pipacs utca 33. II/8.) kérelme alapján indult Balatonkeresztúr, Part u. vízellátása és szennyvízelvezetése törzshálózat bővítéssel vízjogi létesítési engedélyezése kapcsán szakhatósági állásfoglalás kiadása miatt kereste meg a Somogy Vármegyei Kormányhivatalt.

A megküldött dokumentáció alapján megállapítottam, hogy az ivóvízellátás tekintetében a szakhatósági hozzájárulás megadásának közegészségügyi akadálya nincs.

Szakhatósági állásfoglalást az egészségügyi hatósági és igazgatási tevékenységről szóló módosított 1991. évi XI. törvény 2. § (1) d) pontjában foglalt jogkörében, illetve az egyes közérdeken alapuló kényszerítő indok alapján eljáró szakhatóságok kijelöléséről szóló 531/2017. (XII. 29.) Kormányrendelet 1. sz. melléklet 16. Vízügyi és vízvédelmi ügyek 7. pontja alapján hozta meg a közegészségügyi hatóság.

Az önálló jogorvoslati jogot az Általános közigazgatási rendtartásról szóló 2016. évi CL tv. 55. § (4) bekezdése alapján zártam ki. E rendelkezés értelmében a szakhatóság döntése az eljárást befejező döntés elleni jogorvoslat keretében támadható meg.

Hatóságom hatáskörét a fővárosi és megyei kormányhivatal, valamint a járási (fővárosi kerületi) hivatal népegészségügyi feladatai ellátásáról, továbbá az egészségügyi államigazgatási szerv kijelöléséről szóló 385/2016. (XII. 2.) Korm. rendelet 2. § (1) b) pontja, valamint az egyes közérdeken alapuló kényszerítő indok alapján eljáró szakhatóságok kijelöléséről szóló 531/2017. (XII. 29.) Kormányrendelet 1. sz. melléklet 16. Vízügyi és vízvédelmi ügyek 7. pontja, valamint az ivóvíz minőségi követelményeiről és az ellenőrzés rendjéről szóló 5/2023. (I.12.) Kormányrendelet 3. §-a állapította meg.

Illetékességemet a fővárosi és vármegyei kormányhivatalokról, valamint a járási (fővárosi kerületi) hivatalokról szóló 568/2022. (XII. 23.) Korm. rendelet 2. § (1) bekezdése állapította meg.”

A **Népegészségügyi Osztály** a SO-05/NEO/0482-2/2023. iktatószámú szakhatósági állásfoglalásában hozzájárult az engedély kiadásához, szakhatósági állásfoglalását az alábbiakkal indokolta:

„A Baranya Vármegyei Katasztrófavédelmi Igazgatóság (7634 Pécs, Szentlőrinci út 4/1.) megkeresése alapján, a Balatonmáriaifürdő Parti u. szennyvízelvezetése törzshálózat bővítéssel vízjogi létesítési engedélyezési ügyében, szakhatósági állásfoglalás kiadása miatt kereste meg a népegészségügyi feladatkörében eljáró Somogy Vármegyei Kormányhivatal Marcali Járási Hivatalát.

A benyújtott dokumentáció alapján - annak elbírálására, hogy ivóvízkivétel, vízellátás, szennyvízelvezetés, szennyvíztisztítás vagy fürdők vízilésítményeinek engedélyezésénél a vizek minőségét és egészségkárosítás nélküli fogyaszthatóságát, felhasználhatóságát befolyásoló körülmények, tényezők fennállnak-e - szakkérdések tekintetében a vízjogi engedélyhez, a szakhatósági hozzájárulást a rendelkező részben foglaltak szerint megadtam.

Döntésemet az általános közigazgatási rendtartásról szóló 2016. évi CL. törvény 55. § (továbbiakban Ákr.), az egyes közérdeken alapuló kényszerítő indok alapján eljáró szakhatóságok kijelöléséről szóló 531/2017. (XII. 29.) Korm. rendelet 1 sz. melléklet 16. pontja alapján hoztam meg.

Az Állami Népegészségügyi és Tisztiorvosi Szolgálat egyes közigazgatási eljárásaiért és igazgatási jellegű szolgáltatásaiért fizetendő díjakról szóló 1/2009. (I. 30.) EüM rendelet 1. sz. melléklet XI.6. pontja szerinti 23.900.-Ft. igazgatási díjat a kérelmező megfizette.

Hatóságom hatáskörét az egyes közérdeken alapuló kényszerítő indok alapján eljáró szakhatóságok kijelöléséről szóló 531/2017. (XII. 29.) Korm. rendelet 1 sz. melléklete, a fővárosi és megyei kormányhivatal, valamint a járási (fővárosi kerületi) hivatal népegészségügyi feladatai ellátásáról, továbbá az egészségügyi államigazgatási szerv kijelöléséről szóló 385/2016. (XII. 2.) Korm. rendelet 13. § (1) bekezdése, illetékességét 5. § és a 2. számú melléklete állapította meg.

Az önálló jogorvoslati jogot az Ákr. 112. §. alapján zártam ki.”

Az eljárás során közreműködő szakhatóságok állásfoglalását és indokolását Ákr. 81. § (1) bekezdése alapján foglaltam a határozatba.

Az Ákr. 55. § (4) bekezdése értelmében a szakhatóság döntése az eljárást befejező döntés elleni jogorvoslat keretében támadható meg.



Határozatom 1. pontjában az engedélyes személyét, 1.1. pontjában a létesítmény helyét, 1.2. pontjában a létesítmény általános adatait, 2. pontjában a vízelétesítmények főbb műszaki jellemzőit foglaltam.

Felhívom a figyelmet, hogy amennyiben a létesítményeket engedélytől eltérően kívánják megépíteni, vízjogi létesítési engedély módosítását kell kérni a szükséges melléletek csatolásával. Ennek elmulasztása esetén, az engedélytől eltérően megvalósult létesítményekre fennmaradási engedélyt kell kérni, amely vízgazdálkodási bírság kiszabását vonja maga után.

A határozatomban biztosított jogok, kötelezettségek és az ezzel összefüggő adatok vízikönyvi nyilvántartásba történő bejegyzésről a vízgazdálkodási hatósági jogkör gyakorlásáról szóló 72/1996. (V. 22.) Korm. rendelet (a továbbiakban: R.) 22. § (2), (3) bekezdése alapján rendelkeztem.

A mellékelt dokumentáció vízügyi-műszaki felülvizsgálata során megállapítást nyert, hogy a vízművek - a rendelkező részben foglaltak betartása mellett - megvalósíthatók, a vízgazdálkodás rendjébe illeszkednek.

Megállapítottam, hogy a megvalósítani kívánt létesítmények a tett kikötések és előírások betartása mellett megfelelnek a vízelétesítmények megvalósítására kiadott vízgazdálkodási, valamint a műszaki és biztonsági szabályoknak, és a külön jogszabályban foglalt előírásoknak, ezért a vízjogi létesítési engedélyt a vízgazdálkodásról szóló 1995. évi LVII. törvény (továbbiakban: Vgtv.) 28/A. § (1) bekezdése alapján, figyelemmel a Vgtv. 29. § (1) bekezdésében, valamint R. 3. §-ában foglaltakra megadtam.

Az R. 3. § (7) bekezdése alapján a létesítési engedély - a vízgazdálkodási szempontokra figyelemmel - az abban meghatározott ideig hatályos. A hatály az engedély módosítására vonatkozó szabályok szerint, valamint a R. 3. § (7a) bekezdésben foglalt eltérések figyelembevételével meghosszabbítható.

Az igazgatási szolgáltatási díj mértéke a vízügyi és a vízvédelmi hatósági eljárások igazgatási szolgáltatási díjairól szóló 13/2015. (III. 31.) BM rendelet (a továbbiakban: BM rendelet) 1. számú mellékletének 37. sorszáma alapján (ivóvízellátás, szennyvízelvezetés) összesen 200 000,- Ft. Az igazgatási szolgáltatási díjat az Engedélyes megfizette.

A szakhatósági eljárásért fizetendő igazgatási szolgáltatási díj mértékét az Állami Népegészségügyi és Tisztiorvosi Szolgálat egyes közigazgatási eljárásaiért és igazgatási jellegű szolgáltatásaiért fizetendő díjakról szóló 1/2009. (I. 30.) EüM rendelet 1. sz. melléklet XI. 6. pontja alapján összesen 47 800,- Ft, amely összeg szintén megfizetésre került.

A jogorvoslathoz való jogot az Ákr. 116. § (1) bekezdése, valamint a Vgtv. 29/A. §-a biztosítja. A határozat elleni fellebbezés előterjesztésével kapcsolatos rendelkezéseket az Ákr. 118. § (1), (2) és (3) bekezdése, valamint a R. 23/E. §. (5) bekezdése állapítja meg. A jogorvoslati eljárás díja a BM rendelet 3. § (1) bekezdése alapján a BM rendelet 1. mellékletben meghatározott díjtétel 50%-a.

Az Ákr. 132. §-ában foglaltak alapján, ha az ügyfél a hatóság végleges döntésében foglalt kötelezésnek nem tett eleget, az végrehajtható. Az Ákr. 133. § (1) bekezdése értelmében a végrehajtást - ha törvény vagy kormányrendelet másként nem rendelkezik - a döntést hozó hatóság, másodfokú döntés esetén pedig az elsőfokú hatóság rendeli el.

A vízgazdálkodási bírságra vonatkozó rendelkezés Vgtv. 32/A.§ (1) bekezdésén, a hatóság végleges döntésének végrehajtásáról szóló hivatkozás Ákr. 132.§-án alapul.

A rendelkezésemre álló iratanyagot figyelembe véve az eljárás megindítását követően szakhatóságot kerestem meg, valamint hiánypótlásra hívtam fel az Engedélyest, ezért az Ákr. 43. § (1) bekezdésének c) pontjára hivatkozva a 2023. április 10. napján indult ügyet teljes eljárás keretében folytattam le.

Az ügyintézésre nyitva álló határidő az Ákr. 50. § (2) bekezdés c) pontja szerint 60 nap.

Az ügyintézési határidő leteltének napja: 2023. július 23. napja.

A hatóság a fent meghatározott eljárási határidőn belül hozta meg döntését.

Az ügyintézési határidőbe nem számít bele az Ákr. 50. § (5) bekezdés a) és b) pontjaiban foglaltak alapján az eljárás felfüggesztésének, az ügyfél mulasztásának vagy késedelmének időtartama.

A környezeti alapnyilvántartásról szóló 78/2007. (IV. 24.) Korm. rendelet alapján intézkedem a jelen határozat Országos Környezetvédelmi Információs Rendszerbe történő rögzítéséről.

Jelen határozat véglegessé válását követően a környezetvédelmi hatósági nyilvántartás vezetésének szabályairól szóló 58/2019. (XII. 18.) AM rendelet 1. § (1) bekezdését követve intézkedem a hatósági határozat hatósági nyilvántartásba való bejegyzése iránt.

Vízügyi hatáskörömet a R. 1. § (1) bekezdése, vízvédelmi hatáskörömet a környezet védelmének általános szabályairól szóló 1995. évi LIII. törvény 66/A §-a és a vízügyi igazgatási, valamint a vízügyi hatósági feladatokat ellátó szervek kijelöléséről szóló 223/2014. (IX.4.) Korm. rendelet (a továbbiakban: Korm. rendelet) 10. § (3a) bekezdése, a vízügyi és vízvédelmi illetékességemet a Korm. rendelet 10. § (1) bekezdése és 2. mellékletének 5. pontja állapítja meg.

Jelen döntés – fellebbezés hiányában, külön értesítés nélkül – a fellebbezési határidő leteltét követő napon véglegessé válik.

#### **Pécs, elektronikus bélyegző szerint**

Mácsai Antal tű. ezredes, tűzoltósági főtanácsos igazgató nevében és megbízásából kiadmányozta:

**Dr. Gyarmati Tibor**  
**hatósági szolgálatvezető-helyettes**

Készült: 11 példányban hiteles elektronikus iratként (1551-11/2023., 35200/1867-9/2023. ált.)  
Mell.: -  
Egy példány: 4 lap / 8 oldal  
Kapják:  
1. sz. pld.: Balatonmárfiafürdő Község Önkormányzata – *Hivatali kapu*  
2. sz. pld.: Zimbru Andrea – *Postaszeűsz*  
7401 Kaposvár, Pipacs utca 33. II/8.  
3. sz. pld.: E.ON Dél-dunántúli Áramhálózati Zrt. – *Hivatali kapu*  
4. sz. pld.: Dunántúli Regionális Vízmű Zrt. – *Hivatali kapu*  
5. sz. pld.: SVKH Népegészségügyi Főosztály – *Hivatali kapu*  
6. sz. pld.: SVKH Marcali Járási Hivatal Népegészségügyi Osztály – *Hivatali kapu*  
7. sz. pld.: SVKH Építésügyi és Örökségvédelmi Főosztály  
Építésügyi és Örökségvédelmi Osztály – *Hivatali kapu*  
8. sz. pld.: E.ON Közép-dunántúli Gázhálózati Zrt. – *Hivatali kapu*  
9. sz. pld.: Dél-dunántúli Vízügyi Igazgatóság – *Hivatali kapu*  
10. sz. pld.: HNYR – *Helyben*  
11. sz. pl.: Vízikönyvvezető – *Helyben + e-tervdokumentáció*

94

---

Cím: 7634 Pécs, Szentlőrinci út 4/1.  
Telefon: +36(72) 896-900  
E-mail: [baranyatvh.titkarsag@katved.gov.hu](mailto:baranyatvh.titkarsag@katved.gov.hu)  
Hivatali kapu: DDVH, KRID: 421122738



# ELŐTERJESZTÉS



## **BALATONMÁRIAFÜRDŐ KÖZSÉG ÖNKORMÁNYZAT KÉPVISELŐ-TESTÜLETÉNEK**

**2023. SZEPTEMBER 11-I NYILVÁNOS ÜLÉSÉRE**

### **TÁRGY:**

**BALATONMÁRIAFÜRDŐ, VASÚT TÉR 4. SZ. ALATTI  
GAZDASÁGI ÉPÜLET FELÚJÍTÁS  
MŰSZAKI TARTALOM VÁLTOZÁS**

### **ELŐADÓ:**

**GALÁCZ GYÖRGY  
POLGÁRMESTER**

OK

## ELŐTERJESZTÉS

**Készült:** Balatonmárfürdő Község Önkormányzat Képviselő-testületének 2023. szeptember 11-ei nyilvános ülésére

**Tárgy:** Balatonmárfürdő, Vasút tér 4. sz. alatti gazdasági épület felújítás műszaki tartalom változás

### **Tisztelt Képviselő-testület!**

A Miniszterelnökséget vezető miniszter a Magyar Falu Program keretében pályázati felhívást tett közzé MFP-ÖTIK/2022/6 kódszám alatt az „Önkormányzati tulajdonban lévő ingatlanok fejlesztése” címmel.

A Képviselő-testület 12/2022.(I.24.) határozata alapján 2022.02.08. napján támogatási kérelmet nyújtottunk be az azbeszt hullámpala tetőhéjazat bontása mellett a félnyeregtes tetőszerkezet nyeregtes szerkezetre történő átalakítására táblás, könnyített, felületkezelt csereplemez elhelyezésével, kapcsolódó kisebb kiegészítő munkálatokkal.

A 9.999.999,-Ft megítélt támogatásról szóló Támogatói Okirat 2022.04.20.-i kézhezvételét követően a tervező elkészítette az engedélyezési terveket, mely alapján 2023.01.16.-án megkaptuk az építési engedélyt, ami 2023.01.19.-én vált véglegessé.

Az építési engedélyben szereplő tartalom a pályázati vázlattelevélhez képest szélesebbkörű műszaki megoldást (pl. 4 db 120\*120 cm-es műanyag ablak, 2 db 60\*150 cm-es műanyag ablak beépítése, elektromos energia-ellátás, villanszerelés, villámvédelem stb.) tartalmaz, a részletek kidolgozásával, a költségvetésben az áremelkedés hatása aktualizálásra került.

A kiviteli tervek 2023. április hónapban készültek el. A 2023.06.01.-én kiküldött ajánlati felhívásra 3 db árajánlat érkezett, mely közül a legkedvezőbb árajánlatot a VS LIGET Kft. 8646 Balatonfenyves, Úttörő utca 143. vállalkozás tette.

2023.06.25.-i szerződéskötést követően 2023.08.22.-én átvette a munkaterületet és megkezdődött az épület tetőszerkezetének bontása.

A kivitelező 2023.09.04. napján az elektronikus építési napló rendszerében jelezte megbízó és műszaki ellenőr részére, hogy a meglévő tetőszerkezet a vártnál jelentősebb jobb minőségben áll rendelkezésre, költséghatékony beruházási szempontok miatt az építési engedélyben és kiviteli tervdokumentációban szereplő tetőszerkezet cseréjének műszaki megoldása újragondolását javasolja.

Építtető képviselője, műszaki ellenőr és tervező közös helyszínbemutatót követően megállapították, hogy az eredeti cél – a tetőszerkezet cseréje, kiegészítő munkák elvégzésével – meghagyása mellett, a műszaki megoldás átdolgozásával a beruházó egyéb felújítási munkák elvégzésére tud a kivitelezési szerződés keretein belül költséget átcsoportosítani.

Az önkormányzat 2023. június 26-án vette kézhez a Balaton Fejlesztési Tanács felhívására benyújtott „Közterületkarbantartó elektromos teherautó beszerzése Balatonmárfürdőn” című pályázat támogatói döntését, majd a szerződéskötést követően a Támogatói Okirat 2023. augusztus 23-án került birtokába.

Jelen beruházás kivitelezőjének jelzése alapján újra gondolta a felújítás műszaki tartalmát és aszerint kívánja módosítani a terveket, hogy a BFT pályázat keretében beszerzésre kerülő elektromos kishaszonjármű tárolása a felújítással érintett épületben kapjon helyet. (Az autó elektromos töltésének megoldása jelentősen leegyszerűsödik.)

Fentieknek megfelelően a műszaki terveket az alábbiak szerint kívánja módosítani:

Szerkezeti bontást követően NEM szeglemezes rácsos tartószerkezetre kerül a tetőhéjazat, hanem a meglévő jó állapotú tetőszerkezet megerősítését, kiegészítését követően aszimmetrikus nyeregtetős tetőszerkezet kerül kialakítása, antracit színű, táblás könnyített fémlemez cserelemez tetőhéjazattal.

További műszaki tartalom:

1 db garázkapu, 2 db 60\*150 cm-es műanyag ablak, mennyezeti hőszigetelés, külső hőszigetelés homlokzati színvakolattal, két kisebb raktárhelyiség egybenyitása falbontással, új műanyag beltéri ajtó beépítéssel; vizesblokk helyiség kialakításának előkészítése, kőművesmunkák, új műanyag beltéri ajtók beépítésével; Szerszámtároló nagyterem aljzatának teljes bontása, készítése; kültéri fedett terasz további bővítése

*(Módosított építési kiviteli terv mellékelve)*

Kérem Tisztelt Képviselő-testületet a Balatonmárfürdő Vasút tér 4. sz. alatti gazdasági-kiszolgáló épület felújítása, átalakítása, bővítése, korszerűsítése tárgyú módosított építési kiviteli tervének jóváhagyására!

#### **Határozati javaslat:**

Balatonmárfürdő Község Önkormányzatának Képviselő-testülete megtárgyalta Balatonmárfürdő, Vasút tér 4. sz. alatti gazdasági épület felújítás műszaki tartalom változás tárgyú előterjesztést és az alábbi döntést hozza:

A Képviselő-testület elfogadja a Balatonmárfürdő Vasút tér 4. sz. alatti gazdasági-kiszolgáló épület felújítása, átalakítása, bővítése, korszerűsítése tárgyú építési kiviteli terv módosítását a meglévő kivitelezési szerződés keretein belül.

Felkéri a polgármestert az építési engedély módosításának, illetve a pályázat keretein belül keletkező műszaki tartalomváltozás bejelentésének intézésére.

**Határidő:** értelem szerint

**Felelős:** Galács György polgármester

Balatonmárfürdő, 2023. szeptember 6.

Galács György sk.  
polgármester

**GAZDASÁGI-KISZOLGÁLÓ ÉPÜLET  
ÁTALAKÍTÁSA, BŐVÍTÉSE, FELÚJÍTÁSA**

TELEPÜLÉS-  
ÜZEMELTETÉS

LÁTVÁNYKÉP

AXONOMETRIA  
UTCÁKÉP

TERVMÓDOSÍTÁS

M

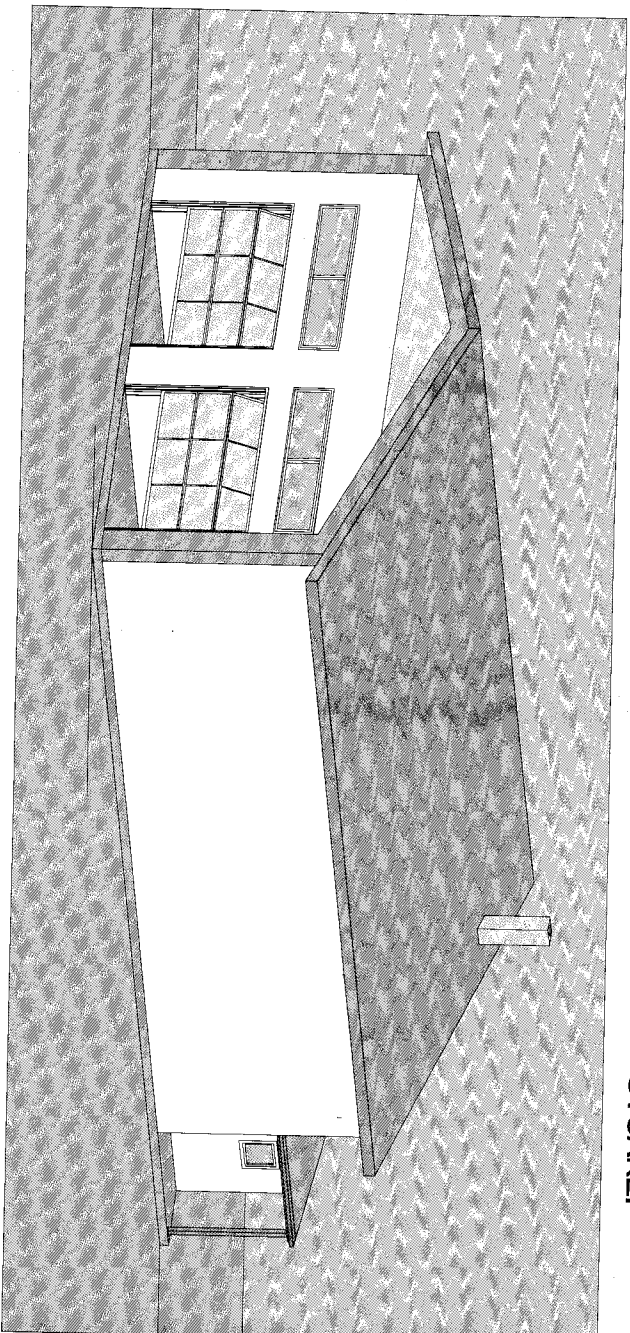

ÉPÍTÉSI KIVITELLI TERV

**ÉPÜLETSZERKEZETEK HOMLOKZATÉPZÉS  
TÖMEGLAKÍTÁS**

Fémgerendés belsőkereszt átbekötés acszimmetrikus nyereg-  
belső belsőkeresztre, vastagon koszorúval. Az északi hullámpala  
belső végzet csője "GERMANIA" arccal szűk befűtésvezeték,  
külső homloklat, felülről kettős csapadékvíz elvezetővel készült  
oroszalékkal. A 25 cm és a 38 cm-es keményítő töltet magfűtő  
berendezés létesítésénél, kőporos homlokzati védelem, az új  
belsőkereszt 8,0 cm AUSTROTHERM EPS hőszigetelő lapokkal, 10 cm-  
szőrvetőkörösítéssel, EPS ragasztóval, gipsz felületkezeléssel, fehér  
dörzsölt szimuláció, BAUMIT hőszigetelő rendszer körül. A bontott  
szerkezetek után az új falazat pótlásánál keményítő és POROTHERM  
foszfora átlósokkal, vastagon koszorúval, hegyzetelt szarvakkal,  
megerősítéssel, légtömésítő tartószerkezettel, földszintes belső  
álmennyezetet védelmi mag, aul lámpadugó látható típusú tartószerkezettel  
álmennyezetet készítenek. Nyílászárók műanyag "DECOR" típusú  
ablakok, beszőt alék, elektronos ROXMAN szarkonnyal, gázszigetelt,  
Horganyzott acél, lefolyó csapadékvíz elvezető csatlakozás rendszer,  
libszett belső falon léghőszigetelés hőszigetelési BAUMIT  
felületkezelés, lábazati szintre nemesszintek.

**ÉPÜLETSZERKEZETEK HOMLOKZATÉPZÉSEK**

- 1 Csapadékvíz GERMANIA Smarck Standard  
0,5 mm PE bevonattal grafit szűrő
- 2 25-30 cm Vg-U POROTHERM okos létesítéssel hőszigetelő habarcsal falazat,  
Aul-föld bontott hőszigetelt álmennyezet,  
felületi rácsos lefolyó belsőkereszt,  
szárazfal képzéssel ROCKWOOL
- 3 MULTIROCK hőszigeteléssel
- 4 Fokozott hőszigetelt 2 tégla üvegszál  
DECOR B2-es műanyag nyílászárók
- 5 BAUMIT fakör-szűrő dörzsölt homlokzati  
keret színtelen
- 6 Horganyzott acél, lefolyó csapadékvíz  
elvezető csatlakozás rendszer, arccal  
kettős GERMANIA belsőkereszt szarvakkal
- 7 Lábazati szintre védelmi XPS hőszigeteléssel

GAZDASÁGI-  
KISZOLGÁLÓ  
ÉPÜLET  
ÁTALAKÍTÁSA,  
BŐVÍTÉSE,  
FELÚJÍTÁSA

ÉPÍTETTŐ:

BALATONMÁRIAFÜRDŐ  
KÖZSÉG  
ÖNKORMÁNYZATA  
8947 Balatonmáriafürdő,  
Gyrf Szedényi Imre tér 9.

ÉPÍTÉS HELYE:

Balatonmáriafürdő,  
Vasút tér 4. sz.  
434 hrsz.

LÁTVÁNYKÉP



MÉRÉTAJÁRNÁNY: 1:100  
1: 500 1:1000

Rajzszám: 10

**ÉK-04** 2022

Datum: 2023.  
március 28.

FELELŐS  
TERVEZŐ:

*József József*  
**Kocsis József**

old. építész  
E-14-0354 1114-072  
8700 Újfehértó, Vasút / L. Ú. 14.  
Igazgatói/aj. felületkezeléssel  
szárazfal

TERVEZŐ:  
 **BAU**  
Kft

FORGÓZOTT  
T.M.SZ.: C-14-3535  
bau@baukft.hu  
Tel.: 06/30/548925

MEGJEGYZÉS:

Méreték a rajzokon  
ábrázoltak!  
A bontások csak az eredeti  
adatokkal érvényesek.

A4 M=1:100  
A2 M=1:50

100





**GAZDASÁGI-KISZOLGÁLÓ ÉPÜLET  
ÁTALAKÍTÁSA, BŐVÍTÉSE, FELÜLTÁSA**

**EMELETI ALAPRAJZ**  
M = 1 : 100

**ÉPÍTÉSI KIVITELI TERV  
TETŐSZERKEZET ÁTALAKÍTÁSA**

**M**

**GAZDASÁGI-  
KISZOLGÁLÓ  
ÉPÜLET  
ÁTALAKÍTÁSA,  
BŐVÍTÉSE,  
FELÜLTÁSA**

**ÉPÍTETŐ:**

BALATONMÁRIAFÜRDŐ  
KÖZSEG  
ÖNKORMÁNYZATA  
8847 Balatonmáriafürdő,  
Göf Szachényi Imre tér 9.

**ÉPÍTÉS HELYE:**

Balatonmáriafürdő,  
Vasút tér 4. sz.  
**434** hrsz.

LÁTVÁNYKÉP



**MÉRETTARJAVY:** 1:100  
1 : 500 1 : 1000

**Rajzszám:** 10

**ÉK-02**  
2022

**Datum:** 2023.  
Május 28.

**FELTÉRS  
TERVEZŐ:**

**Kocsis József**

OK. Építőmérnök  
É-2/14-0059, T/14-0272  
8700 Marcali, Kocsis Z. L. U. 14.  
[szachényi] - építésztervezési  
szakképzés

**TERVEZŐ:**

**BAU** KFT.  
KÖZÉPVISZT  
T.N. SZ.: C-14-3835  
bau@baukft.hu  
Tel.: 06/30/5048925

**MEGJEGYZÉS:**

Méretek a hajlítottan  
ábrázoltan! 1  
A tervrajz csak az engedély  
adással érvényesek!

A 4 M = 1 : 100  
A 2 M = 1 : 50

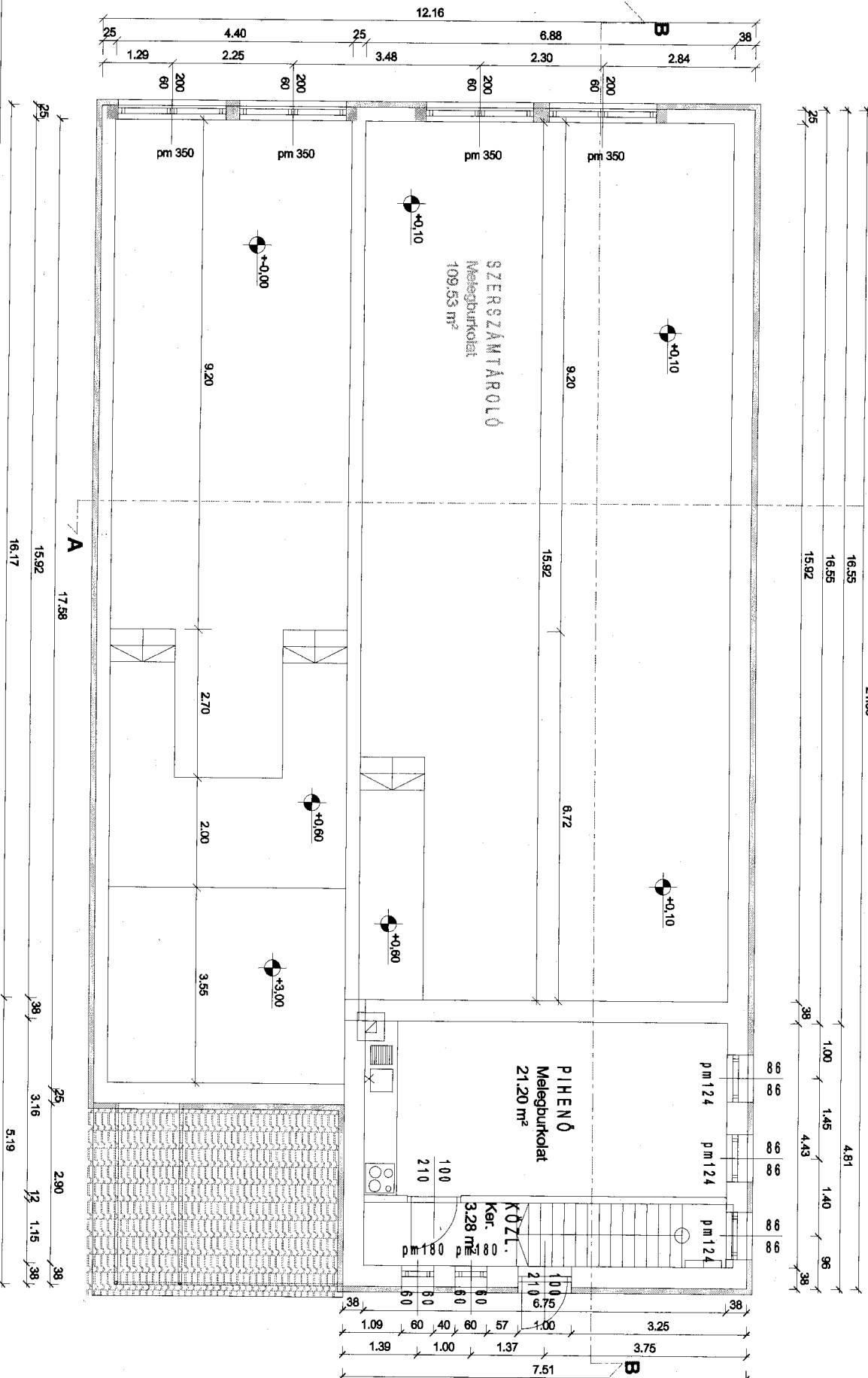

**GAZDASÁGI-KISZOLGÁLÓ  
ÉPÜLET ÁTALAKÍTÁSA BŐVÍTÉSE  
FELÚJÍTÁSA**

**A - A METSZET  
M = 1 : 100**

**GAZDASÁGI ÉPÜLET ÁTALAKÍTÁSA  
TETŐSZERKEZET CSERÉJE  
ÉPÍTÉSI KIVITELI TERV**

**M**

Felnyergő keresztmetszetek:	(cm)
Szelenyterek	15/15
Szarniárk	10/15
Élezsarírk	12/15
Székcsatornák	10/15
Karportok, támaszok	10/15
Fogók, fogóparók	5/15
Tekercsek	3,5/5
Ellenkezők	5/5

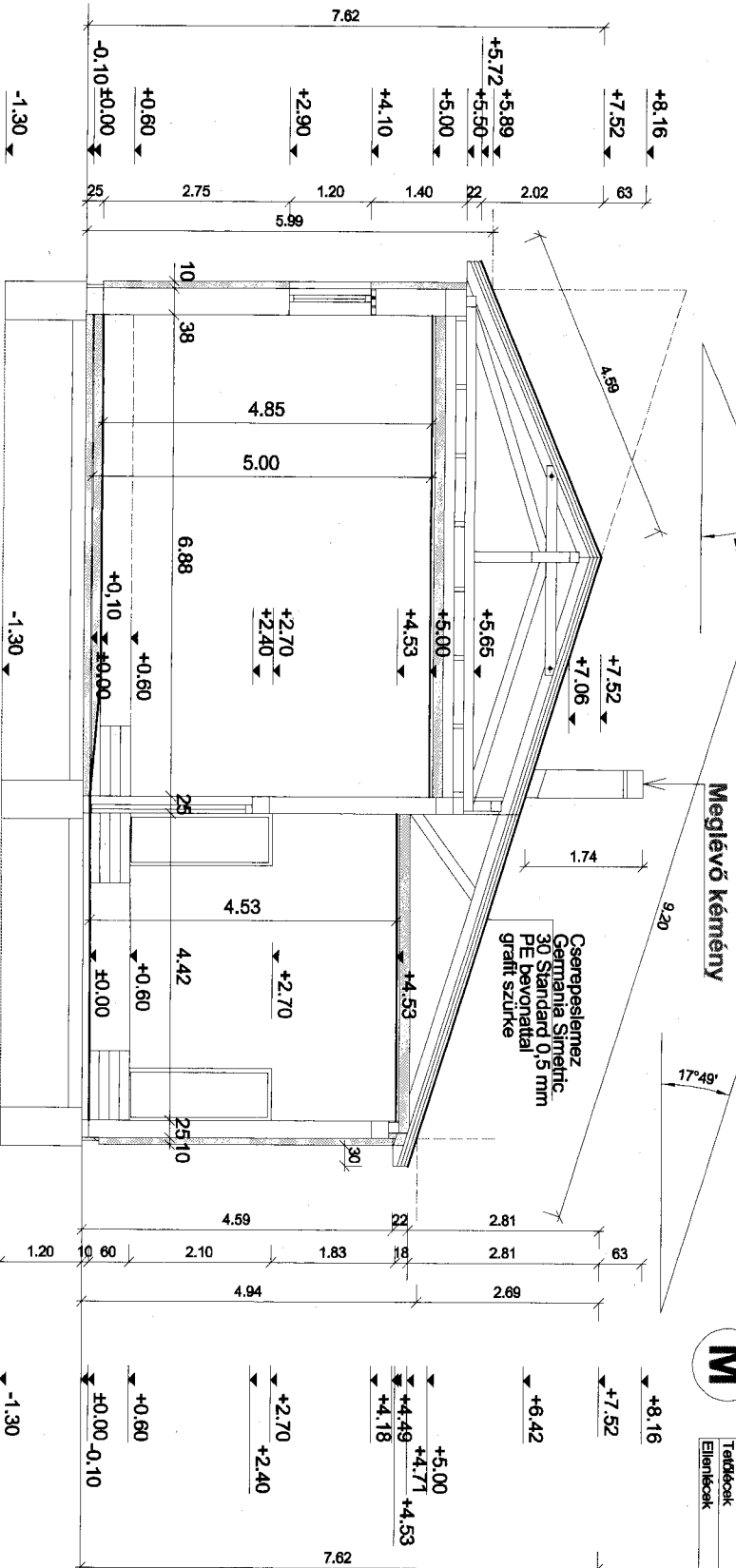

**TETŐSZERKEZET:**

Tartószerkezet felülvizsgálat, folyamatos statikai ellenőrzés mellett történjen a tetőszerkezet, a csomópontok, felüggesztések felújítása megerősítése. Meglévő felújított, megerősített, egyedi rácsos tartó fa tetőszerkezet fő szarufa állásokkal, födém szerkezettel-álmennyezettel, 15 cm ásványgyapot hőszigeteléssel készült, alul kétrétegben 1,5 cm vastagságú tűzálló gipszkartonnal

**TARTÓSZERKEZETEK:**

Alapozás : vasbeton sávszálap /gerendatartás / 4 db 12 mm átmérőű fő acélbetétlakkal, 8 mm átmérőű kengyel vasalással, C 20-16/K minőségű betonkeverékkel.

Talajmechanikai vizsgálatat az alapozás megítéléséhez statikai méretezéssel felül kell vizsgálni, ellenőrizni kell.

**ÉPÜLETSZERKEZETEK:**

az épület tartószerkezeit részletes kivitelzésre alkalmas statikai méretezést kivitelezni kell. elkészíteni a meglévő épületszerkezetek folyamatos ellenőrzésével, felülvizsgálatával.

**ANYAGJELÖLÉS:**

- Termelt falú
- Homokozott burkolat
- Tégla falazat
- Kötésfelület
- Hőszigetelés
- Vastagon szerkezet
- Teflonpap
- Szilvafal
- Lábazati burk
- Fa szerkezet
- Üveg

**ÉPÜLETSZERKEZETEK HÖLÖKZANTKÉPZÉS  
TÖMEGALKÍTÁS**

Felnyergős falcsatlakozás átalakítása asztromifus nyeregű falcsatlakozásra, vastagon koszorúval. Az edzés hullámsáda helyébe kerül a GERMANIAV árnyékoló szírnél védőszarírk, téglás kőnyergű, felülkezeltek fóliamez, cseréplemez készülő oromszárnyúval. A 25 cm és a 38 cm-es kőnyergű lényeg megfordított formájú falazat, kőpados homokozati vakolat, az új falazatok 8,0 cm ALISTROTHERM EPS hőszigetelés, bitum. vízszigetelés, arcfelület, EPS megerősítő, gipsz felületkezeléssel, bitum. vízszigetelés, BAUMIT hőszigetelő rendszer keretű. A bitum. vízszigetelés után az új falazat oldalsó keretű, és POROTHERM kerámie hőszigetelés falazat helyettesíti. A tetőszerkezet meglévő faszarufa állásokkal, vastagon koszorúval, hőszigetelt szarufával, megerősített, lángmenesített tartószerkezettel, födém szerkezettel álmennyezettel vakolat, majd alul kétrétegű tűzálló gipszkartonnal megerősített hőszigeteléssel. Nyílászárók műanyag "DECOR" külső rétegek, belső ajtókk, elektromos HÖRMANN szekcionális garázsszárny, Horganyzott acél, helyi csapadékvíz elvezető csatorna rendszer, lábazati beton falon tagyalló zárófalas hőszigetelésen BAUMIT felületkezelés, lábazati szírnél megerősítéssel.

**ÉPÍTŐ:** BALATONMÁRIA-FÜRDŐ KÖZSEG ÖNKORMÁNYZATA 8647 Balatonmáriafürdő, Grot Szacheryny tere tér 9.

**ÉPÍTÉS HELYE:** Balatonmáriafürdő, Vasút tér 4. sz. 434 hrsz.

**LÁTVÁNYKÉP**

**MÉRETVÁNY:** 1:100  
1: 500 1:1000

**Rajlszám:** ÉK-05/2022/10

**Dátum:** 2023. március 28.

**FELÜLŐ TERVEZŐ:** Kocsis József  
okl. építelmérnök  
É2-14-0059 / 714-0072  
8700 Mészáros, Kocsis Z. u. 14.  
Igazgatói iroda, épületszerkezeti szakirodó

**TERVEZŐ:** BAU KFT.  
ROVÁNDÓ MŰVEZŐI IRODA  
T.N.SZ.: C-14-3355  
bau@baukft.hu  
Tel.: 06305054925

**MEGJEGYZÉS:** Mérések a helyszínen elvégezték, a felmérések adatait az eredeti ábrákkal ellenőrizték.

**A 4 M = 1 : 100**  
**A 2 M = 1 : 50**

105















# ELŐTERJESZTÉS



## BALATONMÁRIAFÜRDŐ KÖZSÉG ÖNKORMÁNYZAT KÉPVISELŐ-TESTÜLETÉNEK

**2023. SZEPTEMBER 11-EI NYILVÁNOS ÜLÉSÉRE**

**TÁRGY:  
B.M.I.L. KFT. TERÜLETBÉRLETI SZERZŐDÉS MÓDOSÍTÁSA**

**ELŐADÓ:  
GALÁCZ GYÖRGY  
POLGÁRMESTER**

**Készült:** Balatonmáriafürdő Község Önkormányzati Képviselő-testületének 2023. szeptember 11-ei nyilvános testületi ülésére

**Tárgy:** B.M.I.L. Kft. területbérleti szerződés módosítása

### Tisztelt Képviselő-testület!

Az Önkormányzat és a Temesvári Utazási és Szálloda Kft. között 1998. május 27. napjával létrejött területbérleti szerződés az akkori Mária Hotel önkormányzati tulajdonban lévő partszakaszának bérletére – a szálloda vendégeinek strandolási igényeinek kielégítése céljából, valamint az ott lévő, szintén önkormányzati területből helyetfoglaló koktélbár működtetésére jött létre. **A szerződést 2009. december 31. napjával közös megegyezéssel megszüntettek, és az előterjesztés tárgyát képező 2009. december 21. napján kelt területbérleti szerződéssel 2010. január 1. napjától hatályosan határozatlan időre megkötöttek, mely szerződés 2012. április 3-án módosításra került.**

**2018. július 23. napján a területbérleti szerződés átruházásáról szóló Megállapodás jött létre, mely alapján a Temesvári Utazási és Szálloda Kft. mint szerződésből kilépő fél átruházta a területbérleti szerződést a B.M.I.L. Kft-re (székhelye: 9021 Győr, Bajcsy-Zsilinszky út 22. Fsz. 5. ajtó, cégjegyzékszám: 08 09 033182, adószám: 25568932-2-08, képvis.: Csapó Zoltán Krisztián ügyvezető), melyhez az Önkormányzat a szerződés aláírásával hozzájárult. Ennek eredményeként a B.M.I.L. Kft. 2018 óta gyakorolja a korábban megfogalmazott jogokat és vállalja az abban megfogalmazott kötelezettségeket.**

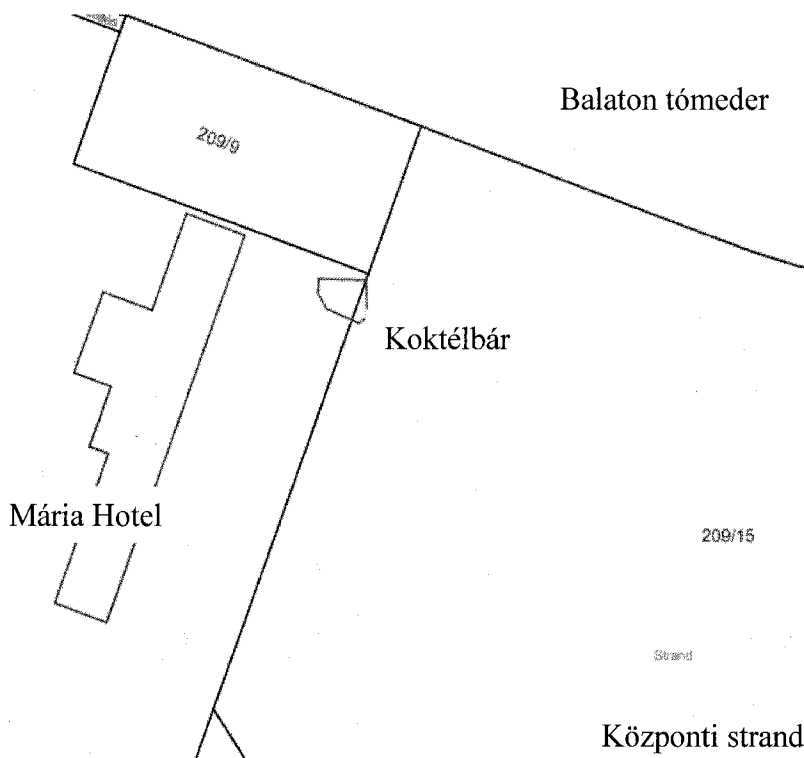

(A területbérleti szerződés, a területbérleti szerződés- módosítása, a megállapodás területbérleti szerződés átruházásáról okiratok jelen előterjesztés mellékletét képezik.)

Tekintettel a megállapodás megkötése óta történt változásokra, szükséges a II. számú módosítása.

A megállapodás II. számú módosítása tárgyú szerződés-tervezetet Dr. Dúll Alán Ügyvédúr készítette, melyet a B.M.I.L. Kft ügyvezető Igazgatójával egyeztetünk.

A szerződésben pontosításra került a bérelt terület a megszűnt koktélbár törlésével, átvezetésre került az ingatlan funkciója, mely szállodából társasházzá alakult. Az eredeti megállapodás koktélbárra vonatkozó 3.) és 9.) pontja, a bérleti díj megfizetését rögzítő 5.) pontja teljes egészében törlésre került.

A bérleti díj megfizetését a 4.) pontban az alábbiak szerint rögzítettük:

„A Szerződő Felek rögzítik, hogy a terület bérleti díja 1.800.000 Ft/év, melynek ÁFA tartalma a 2023-as évre 0 % (AAM), 2024. január 1. napjától + 27 % ÁFA terhelheti. Továbbá szintén egyező akarattal rögzítik, hogy a bérleti díj - a várható időközi pénzromlás ellentételezéseként - korrigálásra kerül oly módon, hogy annak összege a KSH által közzétett éves általános inflációs ráta mértékével évente automatikusan emelkedik. A Bérlő a Bérleti díj megfizetésére 2023. évben 2023. szeptember 30-ig, ezt követően minden év június 30-ig, a Bérbeadó által kiállított számla alapján köteles megfizetni. Késedelmes fizetés esetén a mindenkori jegybanki alapkamat kétszeresének megfelelő kamatot köteles megfizetni.”

Eredeti állapot:

4.) A felek a bérleti díjakat az alábbiak szerint állapítják meg:

a.) Balatonmáriafürdői 209/9 hrsz-u 1260 m<sup>2</sup> terület bérleti díja 323.800 Ft, melyet évente a KSH által közölt infláció mértékével növelnek.

b.) Balatonmáriafürdői 209/7 hrsz-u 25 m<sup>2</sup> terület bérleti díja 430.628 Ft, melyet évente a KSH által közölt infláció mértékével növelnek.

c.) Felek megállapodnak abban, hogy amennyiben bérlő részéről 1.700.000 Ft feletti összegű idegenforgalmi adó kerül befizetésre az önkormányzat számára, úgy az 1.700.000 Ft felett befizetett állami normatívával növelt összeg erejéig az a-b.) pontban meghatározott bérleti díjat csökkenteni bérbeadó. Bérleti szerződés megszűnése esetén az időarányos idegenforgalmi adó befizetés a mérvadó csökkentő tényező.

5.) Szerződő felek a bérleti díj megfizetését az alábbiak szerint állapítják meg: A bérleti díj 50 %-a minden év június 30-ig, a második 50 % díjrészlet szeptember 30-ig esedékes, melyet bérlő a bérbeadó által kiállított számla ellenében átutalással teljesít. Késedelmes fizetés esetén a mindenkori jegybanki alapkamat kétszeresének megfelelő kamatot köteles bérlő megfizetni.

A Bérleti díj kalkulációját elvégeztük, mely a Központi Fizető strand m<sup>2</sup>-re jutó bevételéből keletkezett arányosítás alapján, továbbá a 2024. évre tervezett ÁFA alá vont tevékenységi körnek megfelelően került meghatározásra. A Bérleti díj inflációt követő.

A Területbérleti Szerződés 2.) pontját akként módosítjuk, hogy a szerződést 2017. január 1. napjától számított 25 (huszonöt) éves határozott időtartamra, 2042. január 1. napjáig tartó határozott időtartamra jön létre, amely jogviszony lejáratkor, amennyiben a Bérelő írásban kéri, további 25 (huszonöt) évvel meghosszabbodik.

*A területbérleti szerződés II. számú módosítása tárgyú szerződés-tervezet jelen előterjesztés mellékletét képezi.*

**Kérem a Tisztelt Képviselő-testületet, hogy a szerződés módosítását a fentieknek megfelelően támogatni szíveskedjenek.**

### **Határozati javaslat:**

**Balatonmárfürdő Község Önkormányzat Képviselő-testületének  
.../2023.(IX.11.) határozata  
a lejárt határidejű határozatokról, a két ülés között történ fontosabb  
eseményekről:**

---

Balatonmárfürdő Község Önkormányzat Képviselő-testülete megismerte a „**B.M.I.L. Kft. területbérleti szerződés módosítása**” tárgyú előterjesztést és elfogadja a „*Területbérleti szerződés II. számú módosítása*” szerződés-tervezetben foglaltakat.

A Képviselő-testület felhatalmazza a Polgármestert az előterjesztés mellékletét képező területbérleti szerződés II. számú módosítása okirat aláírására.

**Határidő:** 2023. szeptember 30.

**Felelős:** Galács György polgármester

Balatonmárfürdő, 2023. augusztus 31.

Galács György sk.  
polgármester

## Területbérleti Szerződés II. számú módosítása

amely létrejött egyrészről a

**Balatonmáriaifürdő Község Önkormányzata** (székhely: 8647 Balatonmáriaifürdő, Gróf Széchenyi Imre tér 9., adószám: 15397397-2-14, képvis.: Galács György polgármester) mint bérbeadó (a továbbiakban: **Bérbeadó**)

másrészről a

**B.M.I.L. Korlátolt Felelősségű Társaság** (székhelye: 9021 Győr, Bajcsy-Zsilinszky út 22. Fsz. 5. ajtó, cégjegyzékszám: 08 09 033182, adószám: 25568932-2-08, képvis.: **Csapó Zoltán Krisztián** ügyvezető) mint bérlő (a továbbiakban: **Bérlő**)

(a Bérbeadó és a Bérlő a továbbiakban együttesen: **Felek**) között az alulírott napon és helyen, az alábbiak szerint:

1.) A Felek rögzítik, hogy 2009. december 21. napján a Bérbeadó, a Bérlő jogelődje a Temesvári Utazási és Szálloda Korlátolt Felelősségű Társaság között Területbérleti Szerződés jött létre, mely szerződés 2012. április 3-án módosításra került. 2018. július 23. napján a területbérleti szerződés átruházásáról szóló Megállapodás jött létre, melynek keretében a Temesvári Kft. mint szerződésből kilépő fél átruházta a Bérlőre, mint szerződésbe belépő félre a Bérbeadó és a Temesvári Kft. között 2009. december 21. napján a Bérbeadó tulajdonát képező Balatonmáriaifürdő 209/9 hrsz. ingatlan 1.260m<sup>2</sup>-es teljes területére és a 209/15 hrsz. (időközben a bérlemény korábbi 209/7 helyrajzi száma megváltozott, új helyrajzi száma 209/15 lett) ingatlan 25 m<sup>2</sup>-es részének bérbeadása tárgyában létrejött Területbérleti Szerződésből eredő öt megillető jogok és öt terhelő kötelezettségek összességét, és amelyben ehhez a szerződésátruházáshoz a Bérbeadó hozzájárult.

2.) A Felek megállapodnak, hogy a jelen megállapodás keretében módosítják Területbérleti Szerződést.

3.) A Felek megállapodnak, hogy törlik a Területbérleti Szerződés 2.) pontjából a „...és a balatonmáriaifürdői 209/7 hrsz-ú ingatlanból 25 m<sup>2</sup> területre koktéltár üzemeltetése” tagmondatot, egyúttal a „szálloda” szót „társasház”-ra cserélik.

4.) A Felek a területbérleti szerződés 3.) pontját teljes egészében törlik.

5.) A Felek megállapodnak, hogy a területbérleti szerződés 4.) pontja helyébe az alábbi rendelkezés lép:

„A Szerződő Felek rögzítik, hogy a terület bérleti díja **1.800.000 Ft/év**, melynek ÁFA tartalma a 2023-as évre 0 % (AAM), 2024. január 1. napjától + 27 % ÁFA terhelheti. Továbbá szintén egyező akarattal rögzítik, hogy a bérleti díj - a várható időközi pénzromlás ellentételezéseként - korrigálásra kerül oly módon, hogy annak összege a KSH által közzétett éves általános inflációs ráta mértékével évente automatikusan emelkedik. A Bérlő a Bérleti díj megfizetésére 2023. évben 2023. szeptember 30-ig, ezt követően minden év június 30-ig, a Bérbeadó által kiállított számla alapján köteles megfizetni. Késedelmes fizetés esetén a mindenkori jegybanki alapkamat kétszeresének megfelelő kamatot köteles megfizetni.”

6.) A Felek a területbérleti szerződés 5.) pontját teljes egészében törlik.

7.) A Felek megállapodnak, hogy a területbérleti szerződés 8.) pontjában az „ingatlanrészek” szót „ingatlanrész”-e, a „területek” szót „terület”-e cserélik.

8.) A Felek megállapodnak, hogy akként módosítják a Területbérleti Szerződés 2.) pontját, hogy a Területbérleti Szerződést 2017. január 1. napjától számított 25 (huszonöt) éves határozott időtartamra, 2042. január 1. napjáig tartó határozott időtartamra kötik, amely jogviszony lejáratkor, amennyiben a Bérlő írásban kéri, további 25 (huszonöt) évvel meghosszabbodik.

9.) A Felek a területbérleti szerződés 9.) pontját teljes egészében törlik.

10.) A Felek megállapodnak, hogy a Területbérleti Szerződés jelen módosítással nem érintett részeit módosítás nélkül, változatlan tartalommal hagyják érvényben.

113

11.) Felek a jelen szerződés-módosítást, mint akaratukkal mindenben egyezőt, elolvasás és közös értelmezés után, valamint Balatonmárfürdő Község Önkormányzatának ... számú önkormányzati határozata alapján kötik meg.”

Kelt: Balatonmárfürdő, 2023. szeptember ....

.....  
**Balatonmárfürdő Község Önkormányzata**  
képv.: Galáczy György polgármester  
**Bérbeadó**

.....  
**B.M.I.L. Korlátolt Felelősségű Társaság**  
képv.: Csapó Zoltán Krisztián  
ügyvezető  
**Bérlő**

**Pénzügyileg ellenjegyzem:**

.....  
**Balatonmárfürdő Község Önkormányzata**  
**Németh Gyöngyi**  
pénzügyi vezető

114

## Területbérleti szerződés

Amely létrejött egyrészről **Balatonmáriaifürdő Község Önkormányzata** 8648 Balatonkeresztúr Ady Endre u. 52., képviseli Galács György polgármester, mint bérbeadó (a továbbiakban Bérbeadó), másrészről Temesvári Utazási és Szálloda Kft. 8647 Balatonmáriaifürdő Ady u. 1. (képviselet: Temesvári Sándor tulajdonos-ügyvezető) között az alábbi feltételekkel:

- 1.) Felek kijelentik, hogy jelen szerződéssel az 1998. május 27. napján kelt és a balatonmáriaifürdői **209/9 hrsz-u ingatlan 1260 m<sup>2</sup>-es területre**, valamint az 1996. május 29-én kelt balatonmáriaifürdői **209/7 hrsz-u ingatlanból 25 m<sup>2</sup> területre** vonatkozó területbérleti szerződést 2009. december 31. napjával, közös megegyezéssel megszüntetik.
- 2.) Felek jelen szerződéssel **2010. január 1. napjától határozatlan időre** kötik meg a bérleti szerződést a Balatonmáriaifürdői Önkormányzat tulajdonát képező balatonmáriaifürdői 209/9 hrsz-u ingatlan 1260 m<sup>2</sup>-es területre a szálloda strandolási igényének kielégítése, és a balatonmáriaifürdői 209/7 hrsz-u ingatlanból 25 m<sup>2</sup> területre koktélbár üzemeltetése céljából. A bére adott területek mértékét e szerződés mellékletét képező helyszínrajz tartalmazza.
- 3.) Felek megállapítják, hogy a **balatonmáriaifürdői 209/7 hrsz-u ingatlan** vonatkozásában az 1996. május 29-i szerződésben vállalt kötelezettségét teljesítette és felépítette a 25 m<sup>2</sup>-es koktélbárt. A bérbeadó kiköti, hogy jelen szerződés hatálybalépését követően e területen kizárólag kávé, fagyaltkülönlegességeket, süteményeket és italkülönlegességeket árusíthat. Amennyiben az üzlethelyiség tevékenységét és üzletkörét meg kívánja változtatni, ahhoz a bérbeadó előzetes hozzájárulása szükséges.
- 4.) A felek a bérleti díjakat az alábbiak szerint állapítják meg:
  - a.) Balatonmáriaifürdői **209/9 hrsz-u 1260 m<sup>2</sup> terület bérleti díja 323.800 Ft**, melyet évente a KSH által közölt infláció mértékével növelnek.
  - b.) Balatonmáriaifürdői **209/7 hrsz-u 25 m<sup>2</sup> terület bérleti díja 430.628 Ft**, melyet évente a KSH által közölt infláció mértékével növelnek.
  - c.) Felek megállapodnak abban, hogy amennyiben bérlő részéről 1.700.000 Ft feletti összegű idegenforgalmi adó kerül befizetésre az önkormányzat számára, úgy az 1.700.000 Ft felett befizetett állami normatívával növelt összeg erejéig az a.) – b.) pontban meghatározott bérleti díjat csökkenti bérbeadó. Bérleti szerződés megszűnése esetén az időarányos idegenforgalmi adó befizetés a mérvadó csökkentő tényező.
- 5.) Szerződő felek a **bérleti díj megfizetését** az alábbiak szerint állapítják meg: A bérleti díj 50 %-a minden év június 30-ig, a második 50 % díjrészlet szeptember 30-ig esedékes, melyet bérlő a bérbeadó által kiállított számla ellenében átutalással teljesít. Késedelmes fizetés esetén a mindenkori jegybanki alapkamat kétszeresének megfelelő kamatot köteles bérlő megfizetni.
- 6.) A bérleti díj nem foglalja magában a közmű- és egyéb közszolgáltatásokért fizetendő díjat. Ezek megfizetése bérlő kötelessége. Közmű és egyéb csatlakozásokhoz a bérbeadó előzetes hozzájárulása és a közmű üzemeltetőjével kötött megállapodás alapján jogosult.
- 7.) Szerződő felek megállapodnak abban, hogy Bérlő csak Bérbeadó hozzájárulásával helyezhet el ideiglenes létesítményt a **209/9 hrsz-u ingatlanrészen**. A jelen szerződés aláírásakor már meglévő ideiglenes létesítményeket a szerződés megszűnését követő 15 napon belül bérlő kártalanítás nélkül köteles elbontani, elszállítani és a területet az eredeti állapotában visszaállítani. Amennyiben bérlő e kötelezettségének határidőre nem tesz eleget a bérbeadó azt a bérlő költségére és veszélyére elvégezteti.

- 8.) Bérbe adó kiköti, hogy a bérleti szerződés tárgyát képező ingatlanrészeket csak a 2.) pontban meghatározott célokra használhatja, a bérelt területet más célra csak bérbeadó külön hozzájárulásával használhat. Bérelő köteles a bérelt területeket rendeltetésének megfelelő módon használni, és a 2.) pontban meghatározott helyszínrajzon feltüntetett területen felül más bérbeadói területeket semmilyen célra nem használhat, nem vehet igénybe. A bérelő köteles e szerződés tárgyát képező ingatlanrészeket tisztántartani, a keletkezett hulladék rendszeres elszállításáról saját költségén gondoskodni.
- 9.) Bérelő tudomásul veszi, hogy bérbeadó a 209/7 hrsz-u ingatlanrészt (kocktélbár) kerítéssel választja el a fizetőstrand résztől.
- 10.) Bérelő tudomásul veszi, hogy az általa bérelt ingatlanrészeket albérletbe, haszonbérletbe vagy bármilyen más jogcímen harmadik személy, vagy szerv használatába nem engedheti át.
- 11.) Bérbeadó rendes felmondására a Ptk vonatkozó szabályai az irányadóak.
- 12.) A bérbeadó a területbérleti szerződést azonnali hatállyal felmondhatja:
- amennyiben a bérelő a területet nem rendeltetésének megfelelően használja, illetve azt másnak albérletbe vagy bármilyen jogcímen használatba adja,
  - amennyiben a bérelő az üzleti tevékenységét és profilját a bérbeadó előzetes hozzájárulása nélkül bővíti, vagy megváltoztatja.
  - Bérbeadó a bérleti szerződés felmondása előtt a fizetési kötelezettségre, a szerződésszegő magatartás megszüntetésére bérlelőt a tudomására jutástól számított 8 napon belül határidő megjelölésével írásban felszólítja. Bérbeadó a felmondást a kötelezettség teljesítésére meghatározott eredménytelen határidő elteltétől számított 8 napon belül írásban közli a bérlelővel.
- 13.) Bérelő a bérleti szerződést bármikor írásban felmondhatja. A felmondás idő nem lehet rövidebb 15 napnál.
- 14.) Egyéb, e szerződésben nem szabályozott kérdésekben a Ptk bérletre vonatkozó rendelkezései az irányadóak.
- 15.) Felek a szerződésből eredő jogviták megoldását elsősorban tárgyalásos úton rendezik. Eredménytelen tárgyalás esetén a szerződésből eredő jogviták eldöntésére felek kikötik a bérbeadó székhelye szerint illetékes bíróság kizárólagos illetékességét.
- 16.) Felek jelen szerződést, mint akaratukkal mindenben egyezőt, elolvasás és közös értelmezés után, valamint Balatonmáriaifürdő Község Önkormányzatának 218./2009.(XII.17.) számú önkormányzati határozata alapján kötik meg.

Balatonmáriaifürdő, 2009. december 21.

  
Galács György  
Polgármester  
Bérbeadó

~~Temesvári Utazási és Szállás Kft.~~  
Hotel Mária  
H-8647 Temesvári Sándor, Rakóczi u. 1.  
Tele: 85 555-800, Fax: 85/575-907  
Adószám: 10974795-2-43

Előttünk, mint tanúk előtt:

1.) Mezősándor Valéria  
Balatonmáriaifürdő, Kossuth u. 78.

2.) Galács György  
Balatonmáriaifürdő, Rakóczi u. 1.



## Területbérleti szerződés-módosítás

Amely létrejött egyrészről **Balatonmáriafürdő Község Önkormányzata**

(8647 Balatonmáriafürdő, Gróf Széchenyi Imre tér 9., képv.: Galács György polgármester)  
- mint bérbeadó

másrészről **Temesvári Utazási és Szálloda Kft.**

(1116 Budapest, Vegyész u 17., Cg.: 01-09-461887, adószáma: 10974795-2-43., képv.:  
Temesvári Sándor ügyvezető)  
- mint bérlő

között az alulírott helyen és időben az alábbi feltételek szerint:

1.) Szerződő felek rögzítik, hogy 2009. december 21. napján szerződést kötöttek, mellyel bérlő 2010. január 1. napjától határozatlan időre bérbe vette Bérlő tulajdonát képező Balatonmáriafürdő belterület 209/9 helyrajzi számú ingatlanból 1.260 m<sup>2</sup>-, míg a Balatonmáriafürdő belterület 209/7 helyrajzi számú ingatlanból 25m<sup>2</sup> nagyságú területet.

2.) Szerződő felek jelen szerződéssel az 1.) pontban megjelölt szerződést az alábbiak szerint módosítják – Bérlő fejrészben írt székhelyén túl – a 2009. december 21. napján kötött szerződés 4.) c.) pontja helyébe az alábbi rendelkezés lép:

„ c.) Szerződő felek rögzítik, hogy közös érdekük és céljuk Balatonmáriafürdő község turizmusának fejlesztése, a vendégéjszakák növelése. Ennek érdekében Bérbeadó minden év január 31. napjáig kimutatást készít a Bérlőtől az előző évben befolyt idegenforgalmi adó összegéről.

Amennyiben ezen összeg meghaladja az 1.700.000.-Ft-ot, azaz egymillió-hétszázezer forintot, úgy az e feletti rész és az ahhoz kapcsolódó állami normatíva erejéig Bérbeadó az adott évre esedékes /a.)-b.) pontok együttesen/ bérleti díjat csökkenti. Bérbeadó a kedvezménnyel csökkentett számlát állít ki oly módon, hogy a csökkentés teljes összegét az első - június 30-ig esedékes - díjrészletben számolja el.

Amennyiben a kedvezmény összege meghaladja az első díjrészlet összegét, úgy a fennmaradó kedvezmény összege a második díjrészletben kerül elszámolásra.

Abban az esetben, ha a kedvezmény összege meghaladja a teljes évre esedékes bérleti díjat, úgy Bérlő az adott évre bérleti díjat nem fizet, ugyanakkor a bérleti díjat meghaladó kedvezmény összegére nem jogosult, azt a következő évben sem számíthatja be.

Az adott évben érvényesíthető kedvezmény összegéről s így az adott évre vonatkozó bérleti díj összegéről a Bérbeadó minden év február 15. napjáig írásban értesíti Bérlőt ”

A 2009. december 21. napján kötött szerződés 14) pontja az alábbi bekezdéssel egészül ki:

*„Szerződő felek rögzítik, hogy jelen szerződéssel kapcsolatos jognyilatkozataikat érvényesen kizárólag írásbeli formában tehetik meg, melyet ajánlott, tértivevényes levélben kell a másik fél részére jelen szerződésben megjelölt címére kézbesíteni. Szerződő felek megállapodnak, hogy a kézbesítést szabályszerűnek tekintik abban az esetben is, ha a küldemény „nem kereste”, „elköltözött”, „ismeretlen”, „cím elégtelen” vagy „az átvételt megtagadta” postai jelzéssel érkezik vissza. Szerződő felek székhelyükben történt változást haladéktalanul közölni kötelesek egymással.”*

3.) Szerződő felek kijelentik, hogy a közöttük 2009. december 21. napján létrejött területbérleti szerződés jelen módosítással nem érintett pontjait változatlan tartalommal tartják fent.

4.) **Szerződő Felek** rögzítik, hogy Bérbeadó magyar önkormányzat, míg Bérlo magyarországi székhelyű és bejegyzésű törvényesen működő jogi személy, szerződéskötési képességük nincs korlátozva.

Jelen szerződés-módosítás 3, egyenként 2 számozott oldalból és 4 pontból álló magyar nyelvű példányban készült, melyről szerződő felek elolvasás és értelmezést követően kijelentik, hogy az akaratukkal mindenben megegyező, így azt saját kezüleg és jóváhagyólag látják el aláírásukkal.

**Balatonmáriafürdő, 2012. április 3.**

**Balatonmáriafürdő Község Önkormányzata**  
Képv.: Galács György polgármester



**Temesvári Utazás és Szálloda Kft.**  
Képv.: Temesvári Sándor ügyvezető

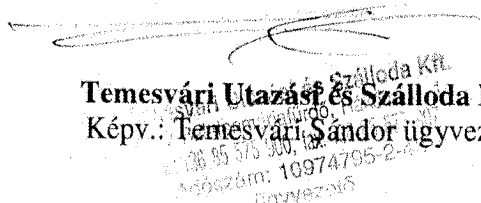

## MEGÁLLAPODÁS Területbérleti Szerződés Átruházásáról

amely létrejött egyrészről a

**Balatonmáriafürdő Község Önkormányzata** (cím: 8648 Balatonkeresztúr, Ady Endre utca 52., képv.: Galács György polgármester) mint bérbeadó (a továbbiakban: **Szerződésben maradó Fél**)

valamint a

**Temesvári Utazási és Szálloda Korlátolt Felelősségű Társaság** (székhelye: 1116 Budapest, Vegyész utca 17.; cégjegyzékszám: 01-09-461887, képv.: Temesvári Sándor Lajos ügyvezető) mint bérlő (a továbbiakban: **Szerződésből kilépő Fél**),

és a

**B.M.I.L. Korlátolt Felelősségű Társaság** (székhelye: 1024 Budapest, Ady Endre utca 19., cégjegyzékszám: 01-09-2827429, képv.: Fehér Andor ügyvezető) mint új bérlő (a továbbiakban: **Szerződésbe belépő Fél**)

(a továbbiakban együttesen: **Felek**) között az alulírott napon és helyen az alábbiak szerint:

1.

A Felek rögzítik, hogy a Szerződésben maradó Fél és a Szerződésből kilépő Fél között 2009. december 21. napján területbérleti szerződés jött létre (a továbbiakban: **Területbérleti Szerződés**), melynek értelmében a Szerződésben maradó Fél a 209/9 és 209/7 hrsz. ingatlanjait a Szerződésből kilépő Fél, mint a szomszédos 94 hrsz. területen létesített Mária Hotel tulajdonosa és üzemeltetője határozatlan időre bérbe vette.

2.

A Felek rögzítik, hogy 2016. július 18. napján a Szerződésbe belépő Fél megszerezte a 94 hrsz. ingatlan tulajdonjogát, a Mária Hotel üzemeltetője továbbra is a Szerződésből kilépő Fél maradt.

3.

A Szerződésbe belépő Fél kijelenti, hogy a Nemzeti Vagyronról szóló 2011. évi CXCVI. törvény rendelkezéseinek értelmében átlátható szervezetnek minősül.

4.

A fenti tulajdonosváltozásra tekintettel a Felek megállapodnak, hogy a Ptk. 6:208. § alapján a mai naptól a Szerződésből kilépő Fél a Területbérleti Szerződésből eredő, őt megillető jogok és őt terhelő kötelezettségek összességét a Szerződésbe belépő Féltre ruházza át.

A Szerződésbe belépő Felet megilletik mindazon jogok, és terhelik mindazon kötelezettségek, amelyek a Szerződésből kilépő Felet a Szerződésben maradó Féllel szemben a Területbérleti Szerződés alapján megillették és terhelték.

A Szerződésben maradó Fél a Területbérleti Szerződés átruházásához a jelen Megállapodás aláírásával hozzájárul.

5.

A Szerződésben maradó Fél és a Szerződésből kilépő Fél kijelentik, hogy a Területbérleti Szerződéssel összefüggésben egymás irányában – a 7. pontban foglalt megállapodásra tekintettel – valamennyi kötelezettséget teljesítettek, egymással szemben a Területbérleti Szerződésből eredően, vagy azzal összefüggésben semmilyen követelésük nincs, és ilyen követelést a jövőben sem fognak támasztani.

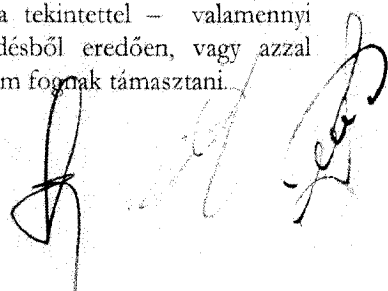

6.

A Szerződésbe belépő Fél a Szerződésből kilépő Fél valamennyi, a Területbérleti Szerződésből eredő kötelezettségét átvállalja, amely átvállaláshoz a Szerződésben maradó Fél kifejezetten hozzájárul.

7.

A Felek megállapodnak, hogy a **2018. évi bérleti díjakat** – függetlenül attól, hogy a jelen megállapodás nem 2018. január 1. napján jött létre – a teljes év tekintetében **a Szerződésbe belépő Fél fizeti meg a bérbeadó Szerződésben maradó Fél részére.**

8.

A Felek megállapodnak, hogy a Szerződésbe belépő Fél a Területbérleti Szerződésből eredő területhasználati jogát a 94. hrsz. ingatlanon létesült és jövőben létesülő szálláshelyek és ingatlanok üzemeltetői, bérlői, tulajdonosai és használói részére a jövőben a Szerződésben maradó Fél a külön hozzájárulásai nélkül is részben vagy egészben, ingyenesen vagy ellenérték fejében átengedheti.

9.

A fenti megállapodásra tekintettel a Felek rögzítik, hogy mindaddig, amíg a Területbérleti Szerződés a Szerződésbe belépő Fél és a Szerződésben maradó Fél között fennáll, és a Szerződésből kilépő Fél a Mária Hotel üzemeltetője, a Szerződésből kilépő Fél is jogosult a Területbérleti Szerződéssel érintett területeket használni, és vendégei számára a bérelt területek használatát biztosítani.

10.

A jelen Megállapodásban nem szabályozott kérdésekben a Ptk. vonatkozó rendelkezései megfelelően irányadók.

A Felek a jelen Megállapodást elolvasás és értelmezés után, mint akaratukkal mindenben egyezőt, Balatonmárfürdő Község Önkormányzatának 115/2018.(VII.5.) számú képviselő-testületi határozata alapján jóváhagyólag írták alá. A jelen Megállapodás az aláírásával lép hatályba.

Kelt: Balatonmárfürdő, 2018. július 23.

.....  
**Balatonmárfürdő Község Önkormányzata**  
képv.: Galács György polgármester  
**Szerződésben maradó Fél**

.....  
**Temesvári Utazási és Szálloda**  
**Korlátolt Felelősségű Társaság**  
képv.: Temesvári Sándor Lajos ügyvezető  
**Szerződésből kilépő Fél**

.....  
**B.M.I.L. Korlátolt Felelősségű Társaság**  
képv.: Fehér Andor ügyvezető  
**Szerződésbe belépő Fél**

# ELŐTERJESZTÉS



## BALATONMÁRIAFÜRDŐ KÖZSÉG ÖNKORMÁNYZAT KÉPVISELŐ-TESTÜLETÉNEK

**2023. SZEPTEMBER 11-EI NYILVÁNOS ÜLÉSÉRE**

**TÁRGY:  
GYERMEKÉTKEZTETÉSI HOZZÁJÁRULÁS**

**ELŐADÓ:  
GALÁCZ GYÖRGY  
POLGÁRMESTER**

**Készült:** Balatonmáriafürdő Község Önkormányzati Képviselő-testületének 2023. szeptember 11-ei nyilvános testületi ülésére

**Tárgy:** Gyerekétkeztetési hozzájárulás

**Tisztelt Képviselő-testület!**

**Az idei évben 2023. február 8-án tartott együttes nyilvános ülésen, Kovács József polgármester tájékoztatta a társult Képviselő-testületeket arról, hogy** abban az esetben, ha jelentős mértékű normatíva növekedés nem lesz, akkor a közétkeztetés finanszírozásában jelentős hiányra kell számítani.

**A rendelkezésre álló legfrissebb normatív támogatási adatok ismeretében a következő helyzet állt elő. A közétkeztetés költségvetését a balatonkeresztúri SZOSZ költségvetése tartalmazza a következők szerint:**

tervezett kiadás összesen: 77.084.000 Ft

tervezett bevétel: 12.415.000 Ft

különbözet: 66.669.000 Ft

Afa visszaigénylés: 10.614.000 Ft

különbözet: 54.055.000 Ft

normatív támogatás: 45.148.846 Ft

**éves költségvetési hiány: 8.906.154 Ft**

Az étkezési térítési díjbevételek jelentős hányadát az iskolai étkezések adják, mert az óvodás gyermekek többsége térítésmentesen étkezik. Az iskolai tanév adatait figyelembe véve 01.01-től 06.30-ig terjedő időszakban 105 tanítási nap van, míg 09.01-től 12.31-ig 76 tanítási nap- a felhasználási arányok 58% -42% megoszlásban alakulnak az időszakok függvényében.

A tavaszi együttes ülésre készült szóban előadott becslést kiegészítve, a ténylegesen településenként igénybe vett étkezések számát, a szülők által befizetett térítési díjakat figyelembe véve készült egy költségfelosztás. Ez településenként összesítve tartalmazza az óvodai és iskolai étkezések bruttó szülői befizetéseit, ezek arányát településenként a teljes költség viszonylatában.

*(A tájékoztató levél és a költségvetési kimutatás jelen előterjesztés mellékletét képezi.)*

A táblázat összesítve tartalmazza azon befizetéseket is, amelyek nem a felsorolt településeken élő gyermekek étkezésére vonatkoznak / 1-2 gyermek egy-egy másik településről. **A jogszabályok adta keretek alapján a költségvetési hiány nem szedhető be a szülőktől.**

Az állami támogatás ugyan növekedett / 3.770.904 Ft-tal /az év eleihez képest, de nem olyan mértékben, amely fedezné a hiányzó költséget. Az időarányosan keletkezett hiány 1-6 hónap viszonylatában 5.165.569 Ft. **A fennmaradó 3.740.585**

**Ft, a jelenlegi hiány 42%-a, a július 1- december 31 közötti időszakban keletkező tényleges felhasználást figyelembe véve, illetve az esetleges normatív támogatás változást beszámítva került felosztásra a települések között.**

**A mellékelt táblázat tartalmazza a településenként az 5.165.569 Ft-os arányosított költségvetési hiány felosztását. (Balatonmáriafürdő településen: 633.815 Ft)**

**Kovács József polgármester tájékoztató levelében kéri, hogy a megalapozott számításnak megfelelően az adott étkezésre eső bevételek különbözetét, azaz 633.815 Ft megfizetését az önkormányzat vállalni szíveskedjen.**

**Mivel Kovács József polgármester az együttes ülésen, még az önkormányzat 2023. évi költségvetésének elfogadása előtt tájékoztatta Önkormányzatunkat, így ennek előzetes becsült értéke a 2023. évi költségvetés - Támogatási célú finanszírozási műveletek - Gyermekétkeztetés hozzájárulás alcímen 600.000 Ft beépítésre került.**

**Kérem a Tisztelt Képviselő-testületet, hogy a fentieket elfogadni szíveskedjenek.**

**Határozati javaslat:**

**Balatonmáriafürdő Község Önkormányzat Képviselő-testületének  
.../2023.(IX.11.) határozata  
gyermekétkeztetési hozzájárulásról:**

Balatonmáriafürdő Község Önkormányzat Képviselő-testülete megismerte Kovács József polgármester - Balatonkeresztúr Község Önkormányzat Képviselő-Testületének Szolgáltató Szervezete - gyermekétkeztetési feladatellátás költségvetéséről szóló írásbeli tájékoztatóját, valamint pénzügyi kimutatását és a 2023. évi költségvetés terhére vállalja **633.815 Ft hozzájárulás megfizetését a közétkeztetési feladatok biztosításának érdekében.**

**A Képviselő-testület felkéri a Polgármestert, hogy Balatonkeresztúr Polgármesterét a döntésről értesítse, valamint gondoskodjon az összeg kifizetéséről.**

**Határidő:** 2023. szeptember 30.

**Felelős:** Galács György polgármester

Balatonmáriafürdő, 2023. augusztus 31.

Galács György sk.  
polgármester

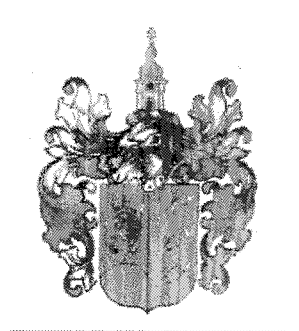

Balatonkeresztúr Község Polgármesterétől  
8648 Balatonkeresztúr Ady Endre u. 52.  
e-mail: [polgarmester@balatonkeresztur.hu](mailto:polgarmester@balatonkeresztur.hu)  
Telefon: + 36 30 4361472  
KRID: 153280149

Ügyiratszám: 10 476-2/2023.

Balatonmáriafürdő Község Önkormányzat  
Képviselő-testülete  
Galács György Polgármester Úr

Balatonmáriafürdő  
Gróf Széchenyi Imre tér 9.  
[polgarmester@balatonmariafurdo.hu](mailto:polgarmester@balatonmariafurdo.hu)

**Tisztelt Polgármester Úr!**  
**Tisztelt Képviselő-testület!**

Az idei évben tartott együttes ülésen jeleztem már a társult települések felé, hogy abban az esetben, ha jelentős mértékű normatíva növekedés nem lesz, akkor a közétkeztetés finanszírozásában jelentős hiányok jelennek meg.

A rendelkezésre álló legfrissebb normatív támogatási adatok ismeretében a következő helyzet állt elő:

A közétkeztetés költségvetését a balatonkeresztúri SZOSZ költségvetése tartalmazza a következők szerint:

- tervezett kiadás összesen: 77.084.000 Ft
- tervezett bevétel: 12.415.000 Ft
- különbözet: 66.669.000 Ft
- Áfa visszaigénylés: 10.614.000 Ft
- különbözet: 54.055.000 Ft
- normatív támogatás: 45.148.846 Ft
- éves költségvetési hiány: 8.906.154 Ft.

Az étkezési térítési díjbevételek jelentős hányadát az iskolai étkezések adják, mert az óvodás gyermekek döntő többsége térítésmentesen étkezik. Az iskolai tanév adatait figyelembe véve – 01.01-től 06.30-ig terjedő időszakban 105 tanítási nap van, míg 09.01-től-12.31-ig 76 tanítási nap- a felhasználási arányok 58%-42% megoszlásban alakulnak az időszakok függvényében.



A tavaszi együttes ülésre készült szóban előadott becslést kiegészítve, a ténylegesen településenként igénybe vett étkezések számát, a szülők által befizetett térítési díjakat figyelembe véve készült egy költségfelosztás.

Ez településenként összesítve tartalmazza az óvodai és iskolai étkezések bruttó szülői befizetéseit, ezek arányát településenként a teljes költség viszonylatában. A táblázat összesítve tartalmazza azon befizetéseket is, amelyek nem a felsorolt településeken élő gyermekek étkezésére vonatkoznak / 1-2 gyermek egy-egy másik településről/.

A jogszabályok adta keretek alapján a költségvetési hiány nem szedhető be a szülőktől. Az állami támogatás ugyan növekedett / 3.770.904 Ft-tal /az év elejéhez képest, de nem olyan mértékben, amely fedezné a hiányzó költséget. Az időarányosan keletkezett hiány 1-6 hónap viszonylatában 5.165.569 Ft. A fennmaradó 3.740.585 Ft, a jelenlegi hiány 42%-a, a július 1-december 31 közötti időszakban keletkező tényleges felhasználást figyelembe véve, illetve az esetleges normatív támogatás változást beszámítva kerülne felosztásra a települések között.

A mellékelt táblázat tartalmazza a településenként jelentkező szülői bruttó befizetéseket, melynek arányában került felosztásra az időarányos 5.165.569 Ft-os arányosított költségvetési hiány. Az előző évben étkezési típusok szerinti felosztás is történt, azonban az étkezési szokások változása miatt – az iskolában egyik hónapban csak ebédel a gyerek, a másikban ebédel és tízóraizik, a harmadikban mindhárom étkezést igényli – a legarányosabb a tényleges szülői befizetést figyelembe venni. Az egyéb településekről bejárókra jutó összeg is Balatonkeresztúrt terheli.

**Kérem a Tisztelt Képviselő-testületet, hogy Balatonmárfiafürdő település tekintetében a gyermekek által ténylegesen elfogyasztott étkezések után járó tényleges bekerülési költség és az adott étkezésre eső bevételek különbözetét 633.815 Ft-ot vállalni szíveskedjen.**

Kérem a tisztelt Képviselő-testületeket szíveskedjenek támogatni kérésemet, és az Önök településén élő gyermekek által igénybe vett szolgáltatásra eső hiányzó összeget átvállalni szíveskedjenek. Mind ezek által a szolgáltatás zavartalansága, az étkeztetés minősége továbbra is változatlan formában tud megvalósulni.

Balatonkeresztúr, 2023.08.08.

Tisztelettel:

Kovács József  
polgármester



Közétkeztetés állami támogatás, szülői befizetés, ÁFA visszaigénylés után fennmaradó része							
település neve	létszám / fő /	étkezés típusa	szorzó	fajlagos érték	szülői befizetés	százalékos arány	arányos költség
<b>BALATONKERESZTÚR</b>							
iskola		napi 1 alkalom /E/	0,564				
		napi 2 alkalom /T,E/	0,782				
		napi 3 alkalom /T,E,U/	1				
összesen	56			56			
		0 100%-os támogatott		0			
különbözet	56			56			
óvoda	41	napi 3 alkalom	1	41			
	32	100%-os támogatott	1	32			
különbözet	9		1	9			
<b>MINDÖSSZESEN</b>					6.689.264 Ft	61,00%	3.150.997 Ft
<b>BALATONMÁRIAFÜRDŐ</b>							
iskola		napi 1 alkalom	0,564				
		napi 2 alkalom	0,782				
		napi 3 alkalom	1				
összesen	19			19			
	0	100%-os támogatott		0			
különbözet	19			19			
óvoda	12	napi 3 alkalom	1	12			
	11	100%-os támogatott	1	11			
különbözet	1		1	1			
<b>MINDÖSSZESEN</b>					1.344.957 Ft	12,27%	633.815 Ft
<b>BALATONBERÉNY</b>							
iskola		napi 1 alkalom	0,564				
		napi 2 alkalom	0,782				
		napi 3 alkalom	1				
összesen	28			28			
	3	100%-os támogatott		3			
különbözet	25			25			





MNV

MAGYAR NEMZETI  
VAGYONKEZELŐ ZRT.

Rész: MNV/01/32418/2023. 4ad  
Tulajnos: Budavári Péter Melinda  
Egyedi tulajdonos: nyilvántartásba  
Kérelmük vizsgálatában szerepeljen a  
kérés címre hivatalosan.

Balatonkeresztúri Községi Önkormányzati Hivatal	
Érkezett	2023. 08. 17.
Szám	1/9865-1/2023.
Tulajnos	Ugyanazó
Melléklet	BGU 2023

GALÁCZ GYÖRGY  
Polgármester Úr részére  
Balatonmáriafürdő Községi Önkormányzata  
Balatonmáriafürdő  
Gróf Szechenyi Imre tér 9.  
8647

Tárgy: Tájékoztatás a Balatonmáriafürdő 500/11, 13 helyrajzi számú ingatlanok ingyenes önkormányzati tulajdonba adása vonatkozásában

Tisztelt Polgármester Úr!

Az MNV Zrt. részére megküldött 1/9865-1/2023. ügyiratszámú kérelmükkel kapcsolatosan tájékoztatom, hogy irodánk kérelmüket nyilvántartásba vette.

Kérelmük vagyongazdálkodási és vagyonpolitikai szempontból történő vizsgálatát megkezdtuk, szakterületeinkkel az egyeztetések folyamatban vannak.

A vizsgálat lezárását követően, a döntés eredményéről tájékoztatásunkat megküldjük T. Polgármester Úr részére.

Kaposvár, 2023. augusztus 11.

Üdvözlettel:

MNV | MAGYAR NEMZETI  
VAGYONKEZELŐ ZRT.

45.

dr. Bálizs Szaboles  
területi irodavezető

128

ÚT

Címzett cég To Company	Balatonmáriafürdő Község Önkormányzata	Iktatószám Reference no.	MT-3300/25-5110
Címzett személy Addressee	Galács György Polgármester Úr részére	Feladó Addresser	Takács Imre
Postacím Mailing address		Másolat Copy	
E-mail	polgarmester@balatonmariafurdo.hu		
Dátum / Date	2023. 08. 23.	Oldalak / Pages	4
Tárgy Subject	Tájékoztató árajánlat: Balatonmáriafürdő, Vasút utca és Vilma köz felújítási munkái		

Tisztelt Polgármester Úr!

Köszönettel vettük megkeresésüket a Balatonmáriafürdő, Vasút utca és Vilma köz felújítási munkáival kapcsolatban.

Tájékoztató ajánlatunk a következő:

Tsz	Tétel megnevezése	Menny	Me	Egységár	Tételár
1	<b>Vasút utca</b>				
	<b>Vasúti sétány és Keszeg utca között, kiegészítve a merőleges Vasút utcai csomóponttal</b>				
1	Előkészítési munkák, csatlakozásoknál slusszképzés $7+3+2,75+10=$	22,8	m	2 029	46 261
2	Felület seprése aszfaltozás előtt $38*4+3*2,75+73*2,75+\Delta 10=$	371,0	m <sup>2</sup>	65	24 115
3	Felület bitumenemulziós kellősítése aszfaltozás előtt, 2 alkalommal <i>ua, mint előző</i>	371,0	m <sup>2</sup>	526	195 146
4	Padkanyesés a lenyesett anyag elszállítása $(2*73+38)*0,5=$	92,0	m <sup>2</sup>	799	73 508
5	Szennyvíz aknafedlapok szintbeemelése aszfalt kopóréteg építése előtt vasbeton lemezzel együtt	4,0	db	79 860	319 440
6	Gázszágló és vizelezáró szekrény szintbeemelése	3,0	db	31 468	94 404
7	Föld alatti tűzcsapszekrény szintbeemelése	0,0	db	37 762	0
8	Aszfaltburkolat és burkolatalap bontása pályaszerkezet-cserénél, 25 cm mélységig, a bontott anyag elszállítása <i>Előirányzat: 120*0,25=</i>	30,0	m <sup>3</sup>	15 195	455 850
9	M22 j dolomit beépítése 20 cm vtg-ban, pályaszerkezet-cserés helyekre <i>Előirányzat: 120*0,20=</i>	24,0	m <sup>3</sup>	20 177	484 248
10	5,0 cm AC-11 kötő jelű aszfalt kötőréteg építése, pályaszerkezet-cserénél <i>Előirányzat: 120*0,05=</i>	6,0	m <sup>3</sup>	99 479	596 874
11	Átlag 4 cm AC11 kötő jelű aszfalt építése kötő-kiegyenlítő réteggént $38*4+3*2,75+73*2,75+\Delta 10=$	14,8	m <sup>3</sup>	99 479	1 472 289
12	4,0 cm AC-11 kopó jelű aszfalt kopóréteg építése $38*4+3*2,75+73*2,75+\Delta 10=$	14,8	m <sup>3</sup>	112 218	1 660 826
13	Burkolt bejárók szintre emelése	15,0	m <sup>2</sup>	8 977	134 655
14	Nemesített padka építése M22 jelű mechanikai stabilizációval $(2*73+38)*0,5=$	92,0	m <sup>2</sup>	2 018	185 656
2	<b>Vasút utca</b>				



Vasút utca és Csatornaparti utca között, a merőleges Vasút utcai csomópont nélkül, kiegészítve a Csatornaparti utca csatlakozással					
1	Előkészítési munkák, csatlakozásoknál slusszképzés $3+3+2,75=$	8,8	m	2 029	17 855
2	Felület seprése aszfaltozás előtt Vasút u: $347*2,75+\Delta 10=$ Csatornaparti u: $10*3=$	994,3	m <sup>2</sup>	65	64 630
3	Felület bitumenemulziós kellősítése aszfaltozás előtt, 2 alkalommal ua, mint előző	994,3	m <sup>2</sup>	526	523 002
4	Padkanyesés a lenyesett anyag elszállítása $(347+10)*2*0,5=$	357,0	m <sup>2</sup>	799	285 243
5	Szennyvíz aknafedlapok szintbeemelése aszfalt kopóréteg építése előtt vasbeton lemezzel együtt	7,0	db	79 860	559 020
6	Gázszagló és vízelzáró szekrény szintbeemelése	0,0	db	31 468	0
7	Föld alatti tűzesapszekrény szintbeemelése	1,0	db	37 762	37 762
8	Aszfaltburkolat és burkolatalap bontása pályaszerkezet-cserénél, 25 cm mélységig, a bontott anyag elszállítása Előirányzat: $350*0,25=$	87,5	m <sup>3</sup>	15 195	1 329 563
9	M22 j dolomit beépítése 20 cm vtg-ban, pályaszerkezet-cserés helyekre Előirányzat: $350*0,20=$	70,0	m <sup>3</sup>	20 177	1 412 390
10	5,0 cm AC-11 kötő jelű aszfalt kötőréteg építése, pályaszerkezet-cserénél Előirányzat: $350*0,05=$	17,5	m <sup>3</sup>	99 479	1 740 883
11	Átlag 4 cm AC11 kötő jelű aszfalt építése kötő-kiegyenlítő rétegeként $347*2,75+\Delta 10+10*3=$	39,8	m <sup>3</sup>	99 479	3 959 264
12	4,0 cm AC-11 kopó jelű aszfalt kopóréteg építése $347*2,75+\Delta 10+10*3=$	39,8	m <sup>3</sup>	112 218	4 466 276
13	Burkolt bejárók szintre emelése	8,0	m <sup>2</sup>	8 977	71 816
14	Nemesített padka építése M22 jelű mechanikai stabilizációval $(347+10)*2*0,5=$	357,0	m <sup>2</sup>	2 018	720 426
<b>3</b>	<b>Vilma köz</b>				
<b>Ady E utca és Vilma utca között, csomópontok nélkül</b>					
1	Előkészítési munkák, csatlakozásoknál slusszképzés $10+3,5+4+4=$	21,5	m	2 029	43 624
2	Felület seprése aszfaltozás előtt $97*3,5+\Delta 15=$	354,5	m <sup>2</sup>	65	23 043
3	Felület bitumenemulziós kellősítése aszfaltozás előtt, 2 alkalommal ua, mint előző	354,5	m <sup>2</sup>	526	186 468
4	Padkanyesés a lenyesett anyag elszállítása $97*0,5=$	48,5	m <sup>2</sup>	799	38 752
5	Szennyvíz aknafedlapok szintbeemelése aszfalt kopóréteg építése előtt vasbeton lemezzel együtt	2,0	db	79 860	159 720
6	Gázszagló és vízelzáró szekrény szintbeemelése	1,0	db	31 468	31 468
7	Föld alatti tűzesapszekrény szintbeemelése	0,0	db	37 762	0
8	Aszfaltburkolat és burkolatalap bontása pályaszerkezet-cserénél, 25 cm mélységig, a bontott anyag elszállítása Előirányzat: $50*0,25=$	12,5	m <sup>3</sup>	15 195	189 938
9	M22 j dolomit beépítése 20 cm vtg-ban, pályaszerkezet-cserés helyekre Előirányzat: $50*0,20=$	10,0	m <sup>3</sup>	20 177	201 770
10	5,0 cm AC-11 kötő jelű aszfalt kötőréteg építése, pályaszerkezet-cserénél Előirányzat: $50*0,05=$	2,5	m <sup>3</sup>	99 479	248 698
11	Átlag 4 cm AC11 kötő jelű aszfalt építése kötő-kiegyenlítő rétegeként $97*3,5+\Delta 15=$	14,2	m <sup>3</sup>	99 479	1 412 602

130

12	4,0 cm AC-11 kopó jelű aszfalt kopóréteg építése 97*3,5+Δ/5=	14,2	m3	112 218	1 593 496
13	Burkolt bejárók szintre emelése	5,0	m2	8 977	44 885
14	Nemesített padka építése M22 jelű mechanikai stabilizációval 97*0,5=	48,5	m2	2 018	97 873
<b>MINDOSSZESEN NETTÓ:</b>					<b>25 203 739</b>

Az egységárak kizárólag a csatolt tételes költségvetésben megadott beárzott tételekre, és az abban megadott mennyiségekre érvényesek, az alábbi feltételekkel:

Áraink kialakításánál a következőket vettük figyelembe:

- a teljes munka megrendelése egy szerződésben
- folyamatos munkavégzés, egy felvonulással
- fizetési feltételek: A sikeres műszaki átadás-átvételt követően, igazolt teljesítés alapján kiállított számla kézhezvételét követő 30 napon belül, banki utalással.
- számlázás: 1 db végszámla
- tételes elszámolás
- prognosztizált kivitelezési idő: 2023. október-november hó
- jótállás: 1 év, mely nem vonatkozik a meglévő alépitmény hibájára visszavezethető burkolatkárookra, különös tekintettel a dilatációs repedésekre, vízmegállásra, illetve az ebből adódó burkolatkárookra. Nem vonatkozik továbbá a közművezetékek visszatöltésének süllyedésére visszavezethető burkolatkárookra.
- kizoruló bontott- és földanyagnak önkormányzat 2km-en belül térítésmentes lerakóhelyet biztosít

Ajánlatunk nem tartalmazza:

- forgalomkorlátozási terv készítésének és engedélyeztetésének költsége
- kizoruló bontott- és földanyag 2km-en túli szállításának és elhelyezésének, valamint lerakóhelyi díjának költsége

**Jelen ajánlatunkat szíveskedjen Társaságunkra nézve nem elkötelező jellegűnek tekinteni.**

Jelen ajánlatunk megfelel a Kbt. 28§(2)a pontjában, és a Kbt. 25§(7) bekezdésében foglaltaknak.

Ezúton jelezni kívánjuk, hogy az esetlegesen későbbben indítandó közbeszerzési eljárás(ok)ban Társaságunk részt kíván venni.

Megrendelés esetén a munkát az érvényben lévő szabványok és műszaki előírások figyelembevételével végezzük el.

A 2022. február 24-én kirobbant ukrajnai háborús konfliktus a kivitelezés költségét, fizikai teljesíthetőségét és időszükségletét kiszámíthatatlan módon és mértékben érintheti, különös tekintettel az alábbiakra:

- szankciók és kereskedelmi korlátozások
- kieső termelési- és szállítási kapacitások, megszakadó ellátási láncok
- földgáz jelentős árnövekedése és / vagy hiánya
- üzemanyag, bitumen és egyéb kőolaj-alapú termékek jelentős árnövekedése és / vagy hiánya
- építési alapanyagok és termékek jelentős árnövekedése és / vagy hiánya, szállítási idők jelentős meghosszabbodása
- fizikai munkaerő hiánya

- forint árfolyamának jelentős gyengülése

A fenti gazdasági események és hatások vállalkozó rendes felelősségi és kockázati körén kívül esnek.

Mindezekre tekintettel kifejezetten fenntartjuk jogunkat, hogy amennyiben a fentiek következtében a tervezett kivitelezés megvalósítása jelentősen elnehezülne vagy költségesebbé válna, úgy ajánlatunkat egyoldalúan módosítsuk vagy visszavonjuk.

Amennyiben a fenti elnehezülés vagy költségesebbé válás a szerződés megkötését követően állna elő, úgy többletköltségeink megtérítését, illetve a teljesítési határidők megfelelő meghosszabbítását a szerződés alapján kívánjuk érvényesíteni. Az erre vonatkozó, az árak és / vagy a teljesítési határidő megfelelő korrekcióját lehetővé tévő szabályozást a szerződésben előzetesen rögzíteni szükséges.

A fentiek alkalmazásban jelentős költségnövekedésnek tekintjük különösen, de nem kizárólagosan, amennyiben az alábbi termékek / alapanyagok bármelyikének árában – az ajánlatunk elkészítéséhez használt alábbi egységárhoz képest – [5] %-ot meghaladó emelkedés következne be:

- bitumen, üzemanyag, gáz: 2023. augusztus 23-i árszint

Felhívjuk szíves figyelmüket, hogy a COVID-19 koronavírus járvány egészségügyi, gazdasági és hatósági következményei a kivitelezés költségeit, fizikai teljesíthetőségét és időszükségletét jelen ajánlatadásunk időpontjában előre nem látható módon és mértékben érinthetik. A járványhelyzet fenti rendkívüli következményei felelősségi körünkön kívül eső körülmények, melyhez kapcsolódóan fenntartjuk jogunkat ajánlatunk módosítására vagy visszavonására. Amennyiben ezen körülmények a szerződéskötést követően merülnek fel, úgy esetleges többletköltségeink megtérítését, illetve a teljesítési határidők megfelelő meghosszabbítását fogjuk kezdeményezni, melynek alapfeltételeit a szerződésben előzetesen rögzíteni kívánjuk.

Kapcsolattartó: Zombory László építésvezető (+36 30 247-0053, [laszlo.zombory@colas.hu](mailto:laszlo.zombory@colas.hu))

Tisztelettel:

Colas Út Zrt.  
1113 Budapest, Bocskai út 73.

  
Bányavári Gábor  
területi igazgató



Balatonmáriafürdő Község Önkormányzata

Gajász György polgármester úr részére

8647 Balatonmáriafürdő,  
Gróf Széchenyi Imre tér 9.

Tisztelt Polgármester Úr!

Alulírottak, mint a **Vasút utca ingatlantulajdonosai** az utcában régóta fennálló csapadékelvezetési probléma miatt, annak mielőbbi megoldása érdekében és reményében fordulunk Önhöz.









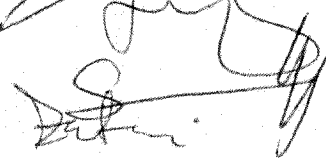

Őn által is ismert tény, hogy a Vasút utca nem rendelkezik kiépített csapadékelvezetési rendszerrel. Ennek következtében már egy közepes eső esetén – miképp az a csatolt fényképfelvételeken is látható - az útfelület jelentős részét víz fedi, mely okán kialakult helyzet a lakók és ide látogatók életét rendkívüli mértékben megnehezíti, ugyanis egy-egy kiadós eső után vízben gázolva lehetséges csak a személyautókba történő be- és kiszállás, továbbá az ingatlanok kapujának megközelítése, nem beszélve magáról a gyalogos közlekedésről, ami ilyen körülmények között nem kis balesetveszélyt is magában hordoz.

Ez az állapot fenntarthatatlan és elfogadhatatlan, mindannyiunkra és az egész településre nézve is degradáló, ezért mielőbb szükséges a csapadékvíz közcsatornába juttatásának szabályos megoldása vagy a csapadékvíz más egyéb módon történő elvezetésének a kivitelezése, mely probléma mielőbbi megoldásában kérjük T. Polgármester úr közreműködését!

Támogató segítségét előre is köszönjük.

Kelt.: Balatonmáriafürdőn, 2023. augusztus 20.

Tisztelettel:

NEV	HÁZSZÁM	ALÁÍRÁS
BAKOS ERNŐ		
HEILMANN JÁNOS		
DR. HAVASI ADRIEN		
Benedek János		
SUVÁ GYÖRGY		
ZENTAI ÁGNES		
BALOGHné HARKÁNY JUDIT		Baloghné Harkány Judit
ANDRÁSZY LORÁND		
MÜLLER IRÉN		
KIS TÓMA		
KRISTÓFÁNY ANIKÓ		

**Balatonmáriaifürdő Község Önkormányzata**  
**Galács György polgármester úr részére**  
8647 Balatonmáriaifürdő,  
Gróf Széchényi Imre tér 9.

Tisztelt Polgármester Úr!

Alulírottak, mint a **Vasút utca ingatlantulajdonosai** az utcában régóta fennálló csapadékelvezetési probléma miatt, annak mielőbbi megoldása érdekében és reményében fordulunk Önhöz.

Ön által is ismert tény, hogy a Vasút utca nem rendelkezik kiépített csapadékelvezetési rendszerrel. Ennek következtében már egy közepes eső esetén – miképp az a csatolt fényképfelvételeken is látható - az útfelület jelentős részét víz fedi, mely okán kialakult helyzet a lakók és ide látogatók életét rendkívüli mértékben megnehezíti, ugyanis egy-egy kiadós eső után vízben gázolva lehetséges csak a személyautókba történő be- és kiszállás, továbbá az ingatlanok kapujának megközelítése, nem beszélve magáról a gyalogos közlekedésről, ami ilyen körülmények között nem kis balesetveszélyt is magában hordoz.

Ez az állapot fenntarthatatlan és elfogadhatatlan, mindannyiunkra és az egész településre nézve is degradáló, ezért mielőbb szükséges a csapadékvíz közcsonnába juttatásának szabályos megoldása vagy a csapadékvíz más egyéb módon történő elvezetésének a kivitelezése, mely probléma mielőbbi megoldásában kérjük T. Polgármester úr közreműködését!

Támogató segítségét előre is köszönjük.

Kelt.: Balatonmáriaifürdőn, 2023. augusztus 20.

Tisztelettel:

Név	HÁZSZÁM	ALÁÍRÁS
SZARAI LÁSZLÓVÉ		Szalai László
Fekete Zsuzsanna		Fekete Zsuzsanna
Nyers Zoltán		Nyers Zoltán
MÜLLER IRÉLV		Müller Iré
IVÁNCITS TAMÁS		Ivancits Tamás

**Balatonmáriafürdő Község Önkormányzata**  
**Galács György polgármester úr részére**  
8647 Balatonmáriafürdő,  
Gróf Széchényi Imre tér 9.

Tisztelt Polgármester Úr!

Alulírottak, mint a **Vasút utca ingatlantulajdonosai** az utcában régóta fennálló csapadékelvezetési probléma miatt, annak mielőbbi megoldása érdekében és reményében fordulunk Önhöz.

Ön által is ismert tény, hogy a Vasút utca nem rendelkezik kiépített csapadékelvezetési rendszerrel. Ennek következtében már egy közepes eső esetén – miképp az a csatolt fényképfelvételeken is látható - az útfelület jelentős részét víz fedi, mely okán kialakult helyzet a lakók és ide látogatók életét rendkívüli mértékben megnehezíti, ugyanis egy-egy kiadós eső után vízben gázolva lehetséges csak a személyautókba történő be- és kiszállás, továbbá az ingatlanok kapujának megközelítése, nem beszélve magáról a gyalogos közlekedésről, ami ilyen körülmények között nem kis balesetveszélyt is magában hordoz.

Ez az állapot fenntarthatatlan és elfogadhatatlan, mindannyiunkra és az egész településre nézve is degradáló, ezért mielőbb szükséges a csapadékvíz közcsatornába juttatásának szabályos megoldása vagy a csapadékvíz más egyéb módon történő elvezetésének a kivitelezése, mely probléma mielőbbi megoldásában kérjük T. Polgármester úr közreműködését!

Támogató segítségét előre is köszönjük.

Kelt.: Balatonmáriafürdő, 2023. augusztus 20.

Tisztelettel:

NÉV	HÁZSZÁM	ALÁÍRÁS
OLTI JUDIT		Olti Judit
Németh László		Németh László
BERTÓK ERNŐ		Bertók Ernő
BERTÓK ESZT		Bertók Eszter

**Livo Ügyvédi Iroda**  
**Dr. Livo Gergely LL.M.**  
ügyvéd

Balatonmáriafürdő Községi Önkormányzat	
Dátum: 2023. 08. 28	1/11/C/16-1/2023
Ügy: 963	

**Balatonmáriafürdő**  
**Község Önkormányzata**

Balatonmáriafürdő  
Gróf Széchenyi István tér 9.  
8647

Miskolc, 2023. augusztus 23.  
Ügyszám: **2022/28.**  
Ikt.: 1/2023/ 542.

**Tisztelt Címzett!**

Alulírott dr. Livo Gergely ügyvéd (Livo Ügyvédi Iroda, 3527 Miskolc, József Attila u. 57. III. em.) az **NHSZ Zöldfok Településgazdálkodási és Kommunális Zártkörűen Működő Részvénytársaság** (8600 Siófok, Bajcsy-Zsilinszky utca 220., Cg.14-10-300063, adószám: 11227209-2-14) jogi képviseletében eljárva az alábbi ügyben keresem meg.

Megbízom, mint felperes és a T. Cím, mint XXIX. rendű alperes között a Kaposvári Törvényszék előtt 17.G.40.098/2022. szám alatt folyamatban volt perben a Pécsi Ítéltábla a Gf.V.40.019/2023/5/III. szám alatti 2023. június 28. napján kelt ítéletével a Kaposvári Törvényszék 17.G.40.098/2022/18. számú ítéletét és 17.G.40.098/2022/29. számú kiegészítő ítéletét helybenhagyta.

A jogerős ítéletek rendelkező része szerint az ügyben eljáró bíróságok a T. Címet arra kötelezték, hogy Megbízom részére a kézbesítést követő 15 napon belül fizessen meg

- egyrészt **22.638.632,-** Ft tőkeösszeget, továbbá ezen összegből  
1.392.618,- Ft után 2014. május 28. napjától,  
8.099.058,- Ft után 2016. január 24. napjától,  
4.547.716,- Ft után 2017. május 7. napjától,  
4.437.546,- Ft után 2018. június 02. napjától,  
4.171.694,- Ft után 2018. december 07. napjától  
a kifizetés napjáig minden naptári félév teljes idejére az érintett naptári félévet megelőző utolsó napon érvényes jegybanki alapkamattal megegyező mértékű késedelmi kamatot;
- másrészt **920.930,-** Ft elsőfokú és **460.465,-** Ft másodfokú perköltséget.

A jogerős ítéletben foglaltak teljesítésének elősegítése érdekében szeretném tájékoztatni, hogy a T. Cím fizetési kötelezettségének az alábbi bankszámlára történő utalással tud eleget tenni:

Felperes számlavezető bankja: **UniCredit Bank Hungary Zrt.**  
Felperes bankszámlaszáma: **10918001-00000004-93440008**

136

Kérem, hogy az utalásnál szíveskedjenek feltüntetni a jogerős ítélet lajtromszámát (Gf.V.40.019/2023/5/II.).

Tájékoztatom a T. Címet, hogy ha a jogerős ítéletben foglalt teljes tartozás (tőkeösszeg, késedelmi kamat, első és másodfokú perköltség) kiegyenlítése nem történik meg határidőben, úgy **jogomban áll a tartozás behajtását jogi útra terelni és Megbízóm igényét törvényben meghatározott módon végrehajtási eljárásban érvényesíteni, melynek tetemes költségei úgyszintén a T. Címet fogják terhelni.**

Kérem, hogy a fizetési kötelezettség határidőben történő teljesítéséről gondoskodni szíveskedjenek. A tartozás átutalásról szóló bizonylatot kérem küldjék meg Irodám részére is.

Amennyiben a tartozás időközben teljes egészében megfizetésre került, úgy kérem, hogy jelen leveletem tekintsék tárgytalannak.

Tisztelettel,

  
**Dr. Livo Gergely LL.M.**  
ügyvéd

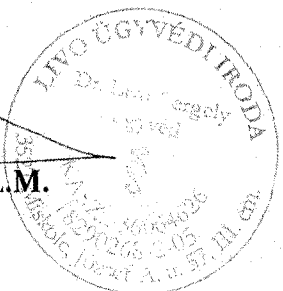

Ajánlott, tértivevényes!

## NHSZ ZÖLDFOK Zrt. részére fizetendő kártérítési összeg településenként

Alperes	Település	Tőkeösszeg	I.fokú perköltség	II. fokú perköltség	Késedelmi kamat	Összesen
I.	Andocs	4 390 712	178 620	89 310	795 429	5 454 071
II.	Bábonymegyer	3 222 466	131 160	65 580	583 679	4 002 885
III.	Balatonszabadi	11 017 955	448 160	224 080	1 997 201	13 687 396
IV.	Balatonszemes	16 360 196	665 710	332 855	2 962 112	20 320 873
V.	Bedegkér	1 954 354	79 460	39 730	353 976	2 427 520
VI.	Kánya	1 787 502	72 680	36 340	323 644	2 220 166
VII.	Kapoly	2 770 993	112 660	56 330	501 852	3 441 835
VIII.	Kára	345 375	14 050	7 025	62 540	428 990
IX.	Kőröshegy	7 093 263	288 580	144 290	1 285 024	8 811 157
X.	Lulla	880 013	35 800	17 900	159 333	1 093 046
XI.	Miklósi	994 144	40 470	20 235	180 066	1 234 915
XII.	Nágocs	2 652 844	107 870	53 935	480 445	3 295 094
XIII.	Sérsekszőlős	674 193	27 420	13 710	122 068	837 391
XIV.	Somogyacsa	1 000 628	40 640	20 320	181 206	1 242 794
XV.	Somogydöröcske	789 563	32 110	16 055	142 985	980 713
XVI.	Somogyegres	919 827	37 410	18 705	166 564	1 142 506
XVII.	Somogyeggyes	2 275 605	92 500	46 250	412 173	2 826 528
XVIII.	Szorosad	512 374	20 810	10 405	92 778	636 367
XIX.	Tengőd	2 088 946	84 900	42 450	378 243	2 594 539
XX.	Torvaj	1 437 479	58 480	29 240	260 305	1 785 504
XXI.	Törökkoppány	1 970 302	80 120	40 060	356 589	2 447 071
XXII.	Zala	1 048 006	42 620	21 310	189 826	1 301 762
XXIII.	Zics	1 528 974	62 200	31 100	276 957	1 899 231
XXIV.	Balatonberény	9 121 923	371 100	185 550	1 647 503	11 326 076
XXV.	Balatonboglár	41 320 248	1 680 960	840 480	7 471 323	51 313 011
XXVI.	Balatonfenyves	43 618 486	1 774 460	887 230	5 189 163	51 469 339
XXVII.	Balatonkeresztúr	17 802 012	724 220	362 110	3 213 745	22 102 087
XXVIII.	Balatonlelle	58 793 377	2 391 820	1 195 910	10 627 079	73 008 186
XXIX.	Balatonmárfiafürdő	22 638 632	920 930	460 465	4 082 881	28 102 908
XXX.	Balatonszentgyörgy	7 555 482	307 370	153 685	1 365 447	9 381 984
XXXI.	Balatonújlak	2 644 089	107 570	53 785	477 826	3 283 270
XXXII.	Buzsák	7 901 864	321 460	160 730	1 429 391	9 813 445
XXXIII.	Fonyód	55 188 810	2 245 180	1 122 590	9 973 465	68 530 045
XXXIV.	Gamás	3 543 051	144 130	72 065	641 508	4 400 754
XXXV.	Gyugy	1 142 329	46 470	23 235	206 660	1 418 694
XXXVI.	Hács	1 831 952	74 530	37 265	331 185	2 274 932
XXXVII.	Hollád	1 211 034	49 270	24 635	219 213	1 504 152
XXXVIII.	Kisberény	756 496	30 780	15 390	136 797	939 463
XXXIX.	Látrány	5 489 422	223 320	111 660	993 876	6 818 278
XL.	Lengyeltóti	13 659 791	555 700	277 850	2 471 524	16 964 865
XLI.	Ordacsehi	4 084 225	166 150	83 075	738 448	5 071 898
XLII.	Óreglak	7 068 380	287 560	143 780	1 278 464	8 778 184
XLIII.	Somogybabod	2 099 812	85 400	42 700	380 051	2 607 963
XLIV.	Somogytúr	1 740 829	70 820	35 410	314 839	2 161 898
XLV.	Somogyvár	7 630 469	310 420	155 210	1 380 673	9 476 772
XLVI.	Szőlősgyőrök	4 914 743	199 880	99 940	888 663	6 103 226
XLVII.	Tikos	433 015	17 620	8 810	80 214	539 659
XLVIII.	Visz	868 612	35 330	17 665	157 199	1 078 806
XLIX.	Vörs	2 466 299	100 330	50 165	445 951	3 062 745
L.	Főnyed	558 097	22 700	11 350	447 779	1 039 926
LI.	Szegerdő	1 143 569	46 520	23 260	207 111	1 420 460
LII.	Bonnya	172 075	7 000	3 500	31 028	213 603
LIII.	Fiad	105 075	4 280	2 140	18 965	130 460
LIV.	Kisbárapáti	177 127	7 200	3 600	32 040	219 967
LV.	Tab	3 978 011	161 830	80 915	719 699	4 940 455
LVI.	Karád	6 673 787	271 490	135 745	1 186 276	8 267 298
<b>Összesen</b>		<b>406 048 837</b>	<b>16 518 230</b>	<b>8 259 115</b>	<b>71 050 981</b>	<b>501 877 163</b>

Balatonmárfürdő Község Önkormányzat

2023. szeptember 8-ai kifizetéssel számolva

Tőkeösszeg	22 638 632
Késedelmi kamat	4 147 386
Perköltség	1 381 395
<b>Összesen:</b>	<b>28 167 413</b>

## Összefoglaló

### NHSZ Zöldfok Zrt felperesnek 56 települési önkormányzat, mint alperes elleni peréről

A Pécsi Ítéltábla Gf.V.40.019/2023/5/II. számú, jogerős ítélete alapján 56 önkormányzatnak 406.048.837,-Ft kártérítést, valamint perköltséget és késedelmi kamatot kell fizetnie az NHSZ Zöldfok Településgazdálkodási és kommunális Zrt. . (8600 Siófok, Bajcsy Zsilinszky Endre utca 220.) részére.

**A fizetendő összeg összesen 501.877.163,-Ft.**

Az ügy előzménye:

A Dél-Balaton és Sió-völgye nagytérség területén 2002-ben indult az ISPA/KA projekt, amelynek keretében 204 települési önkormányzat regionális integrált hulladékkezelési rendszer megvalósítását végezte el. A konzorciumi szerződés alapján az önkormányzatok kötelezettséget vállaltak a beruházás keretében megvalósult létesítmények, a beszerzett gépek, berendezések üzemeltetésére, az eszközök közszolgáltatás kereteiben történő hasznosítására.

A konzorciumi szerződés alapján az üzemeltetésre közbeszerzési eljárás került kiírásra. A nyílt közbeszerzési eljárás nyertese a Zöldfok Zrt. lett. (a Zöldfok Zrt. elnevezése 2010. január 08. napjától AVE Zöldfok Zrt-re változott, majd 2014. augusztus 19. napjával NHSZ Zöldfok Zrt-re). A közbeszerzési eljárást követően 2007. március 08. napján a Zöldfok Zrt. mint üzemeltető és 104 önkormányzat képviselőjében eljáró gesztor Siófok Város Önkormányzata között üzemeltetési szerződés jött létre. A szerződés hatálya annak aláírása napjától 2018. október 31. napjáig tartott.

Az üzemeltetési szerződés alapján a Zöldfok Zrt. köteles volt az üzemeltetési jog, mint vagyonértékű jog ellenértékét üzemeltetési jogként megfizetni, ez jelentette az önkormányzatok által viselendő önkormányzati finanszírozási kötelezettség megfizetését, tehát az ISPA/KA projekt előkészítési költségét 809.478.000,-Ft +ÁFA összegben, továbbá a projekt teljes megvalósításáig felmerülő önkormányzati finanszírozási kötelezettség teljesítését 2.313.106 Euró + ÁFA összeg erejéig. Fentiekben túl üzemeltetőnek használati díja fizetési kötelezettsége állt fenn, 264.643.000,-Ft +ÁFA /naptári év összegben.

Az önkormányzatok kötelezettséget vállaltak, hogy a 242/2000.(XII.23.) Korm. rendelet szerint megállapított díjkalkulációban indokolt költségként elismerik az üzemeltetőnek az ISPA/KA létesítmények üzemeltetési jogának megvásárlásával, továbbá üzemeltetésével kapcsolatos valamennyi költségét és ráfordítását, így különösen, de nem kizárólagosan az üzemeltető által az üzemeltetési jog megvásárlásához felvett hitelek kamat ráfordításait és a hitel egyéb költségeit, - az üzemeltetési jogra, mint vagyoni értékű jogra elszámolt értékcsökkenést, továbbá az üzemeltetés során az önkormányzat által megállapított, az üzemeltető által fizetendő használati díjat, a felelősségbiztosítás és a vagyonszámítás díját.



A konzorciumot létrehozó önkormányzatok egy része – köztük az alperesek – 2012 végén létrehozta az „Önkormányzati Társulás a Dél-Nyugat-Balatoni Nagytérség Települési szilárd hulladékai kezelésének korszerű megoldására” nevű társulást (a továbbiakban: Délnyugat Balatoni Hulladékgazdálkodási Társulás).

A társulás célja a hulladékgazdálkodásról szóló 2000. évi XLIII. törvény 21.§-a alapján a települési hulladékkezelési közszolgáltatás ellátása volt.

A hulladékról szóló 2012. évi CLXXXV. törvény (a továbbiakban: Ht.) 81.§ (1) bekezdésében foglaltakra tekintettel az akkori AVE Zöldfok Zrt. - nem lévén többségi állami vagy önkormányzati, illetve önkormányzati társulás tulajdonában levő cég – 2014. január 1-től közszolgáltatást már nem láthatott el.

Éppen ezen törvényi előírásra figyelemmel a társulás 2013. december 18-án hulladékgazdálkodási közszolgáltatási szerződést kötött a 100%-os tulajdonában lévő a Pelso-Kom Hulladékgazdálkodási Nonprofit Kft-vel. A szerződés szerint a közszolgáltató a közszolgáltatást 2014. január 1-jétől volt köteles ellátni.

A felperes 2014. évben keresetet terjesztett elő alperesek önkormányzatok ellen, hogy 2014. január 1. óta – Tab önkormányzata 2011. augusztus 5. óta – nem veszik igénybe az ISPA/KA eszközöket, valamint nem az ordacsehi és a somi lerakókba szállítják be a hulladékot. A többször módosított keresetében a Polgári Törvénykönyvről szóló 1959. évi IV. törvény 318. § (1) bekezdése és 339. § (1) bekezdése alapján kérte az alpereseknek a 2014. január 1-től 2018. október 31-ig terjedő időszakban felmerült, az alperesi önkormányzatokra lakos egyenérték alapján jutó rész alapján alperesenként megjelölt, összesen a hulladékkezelés elmaradásából eredő 91.242.392 forint és további, az ISPA/KA költségek meg nem térüléséből eredő 314.806.443 forint, összesen: 406.048.835 forint kártérítés és annak késedelmi kamatai megfizetésére kötelezését.

Alperes önkormányzatok a jogalap körében arra hivatkoztak, hogy nem követtek el szerződésszegést, így hiányzik a kártérítési felelősségük megállapításához szükséges jogellenes magatartás. Továbbá nem róható fel nekik, hogy nem kötöttek előnytelen és számukra hátrányt okozó szerződést. Az új közszolgáltató az ISPA/KA eszközrendszer használatára vonatkozó igényét jelezte és árajánlatot kért a felperestől, de az annyira előnytelen volt, hogy annak elfogadását az önkormányzatok okszerű gazdálkodása nem tette lehetővé. Vitatták a felperesnek azt az állítását, hogy kötelesek lettek volna igénybe venni az ISPA/KA eszközöket és a települési szilárd hulladékukat a somi, illetve ordacsehi hulladéklerakóba szállítani, ezek ugyanis a szerződésben nem szerepelnek.

Felperes nem felelt meg a módosult törvényi előírásoknak, amelynek folytán közszolgáltatóként nem nyújthatott az önkormányzatok felé szolgáltatást, és kizárólag ezen okból nem tudta a használati díjat sem érvényesíteni.

A jogalap körében a Kaposvári Törvényszék 1.G.40.001/2019/20/I. szám alatti közbenső ítéletével megállapította, hogy az alperesek azzal, hogy 2014. január 1-től nem biztosították az ISPA/KA eszközök igénybevitelét, illetve hogy a települési önkormányzatok területéről a

111

települési hulladék az ISPA/KA projekt során létrejött somi, illetve ordacsehi hulladékkezelő létesítményekbe kerüljön beszállításra – az alpereseket kártérítési felelősség terheli a felperesnek a hulladékkezelés elmaradásából és ISPA/KA költségek meg nem térüléséből eredő kárért.

A közbenső ítéletet követően I. fokon még 4 évig folyt a per, majd a Kaposvári Törvényszék a 2023. márciusában született 17.G.40.098/2022/18. számú ítéletével kötelezte az alpereseket a lakos egyenérték alapján alperesek között felosztott, összesen 406.048.835 forint összegű kár, és annak a kereset szerinti késedelmi kamatai megtérítésére az 1959. évi IV. törvény 339.§ (1) bekezdése és 355.§ (4) bekezdése, és 301.§ (1) bekezdése alapján.

Természetesen alperes önkormányzatok fellebbeztek a döntés ellen. Hivatkoztak a Kaposvári Törvényszék előtt 6.G.40.028/2020. szám alatt folyamatban lévő perben 77. sorszám alatt beszerzett, a Nemzeti Szakértő és Kutató Központ által adott együttes igazságügyi könyvszakértői véleményre, amely perben a jelen per tárgyát is képező, és a szakvélemény útján fel nem tárt ISPA/KA költségtérülést tüzték a szakértő feladatául.

Utaltak arra, hogy a szakértői intézet feltárta, hogy a támogatásból megvalósult létesítményekben a költség-haszon elemzésben kalkulált 20%-ot meghaladó mértékű közületi hulladékbeszállítás történt, a lakosság és a közületek aránya 50-50%-os volt. Állították, hogy az üzemeltetésbe adott eszközök hasznosítása az üzemeltetési szerződésbe ütköző módon történt, és ez jelentős árbevételt jelentett a felperesnek, amelyből megtérülhetett az ISPA/KA költség. Vitatták, hogy a felperes bevétele nagyban a lakossági közszolgáltatásából származott és helytelennek találták azt a megállapítást is, hogy az üzemeltető bevétele 80%-ban a közszolgáltatástól függött. A szakértői intézet által készített szakvélemény alapján állították, hogy a szerződés XVII. pontját a felperes megszegte, amelyről az alperesek a másik perben szereztek tudomást. Sérelmezték, hogy a felperes nem adott tájékoztatást arról évenkénti bontásban, hogy az eszközök továbbhasznosításából mekkora összeg térült meg. A közületi hasznosításra is figyelemmel arra hivatkoztak, hogy a felperes ISPA/KA költségei megtérültek, az elsőfokú ítéletben szereplő marasztalási összeg megfizetése ezért a felperesi oldalon káronszerzést eredményezne. Hivatkozott az 1959. évi IV. törvény 355.§ (4) bekezdésére, illetve a káronszerzés tilalmára arra, hogy a károsultat ért vagyoni hátrányból le kell vonni azt a vagyoni előnyt, amelyhez a károsult a káresemény folytán jutott.

A II. fokú bíróság a fenti érveléseket nem fogadta el és az elsőfokú ítéletet 2023. június 28-án kelt ítéletével helybenhagyta.



## A Kaposvári Törvényszék í t é l e t e

**Az ügy száma:** 17.G.40.098/2022/18. szám

**A tanács tagjai:** dr. Gelencsér Szabolcs bíró

**A felperes:** NHSZ Zöldfok Településgazdálkodási és Kommunális Zrt.  
(8600 Siófok, Bajcsy-Zsilinszky utca 220.)

**Felperes jogi képviselője:** Livo Ügyvédi Iroda  
ügyintéző: dr. Livo Gergely ügyvéd  
(3527 Miskolc, József Attila utca 57.)

**Az alperesek:** I.r. Andocs Község Önkormányzata  
(8675 Andocs, Szent Ferenc tér 1.)  
II.r. Bábonymegyer Község Önkormányzata  
(8658 Bábonymegyer, Dózsa György utca 50.)  
III.r. Balatonszabadi Község Önkormányzata  
(8651 Balatonszabadi, Vak B. utca 102.)  
IV.r. Balatonszemes Község Önkormányzata  
(8636 Balatonszemes, Bajcsy-Zsilinszky utca 23.)  
V.r. Begegkér Község Önkormányzata  
(8666 Begegkér, Rákóczi utca 147.)  
VI.r. Kánya Község Önkormányzata  
(8667 Kánya, Fő utca 170.)  
VII.r. Kapoly Község Önkormányzata  
(8671 Kapoly, Kossuth utca 56.)  
VIII.r. Kára Község Önkormányzata  
(7285 Kára, Kölcsey utca 1.)  
IX.r. Kőröshegy Község Önkormányzata  
(8617 Kőröshegy, Petőfi utca 71.)  
X.r. Lulla Község Önkormányzata  
(8660 Lulla, Kossuth utca 49.)  
XI.r. Miklósi Község Önkormányzata  
(7286 Miklósi, Rákóczi utca 3.)  
XII.r. Nágocs Község Önkormányzata  
(8674 Nágocs, Hősök tere 10.)  
XIII.r. Sérsekszőlős Község Önkormányzata  
(8660 Sérsekszőlős, Szabadság utca 15.)  
XIV.r. Somogyacsa Község Önkormányzata  
(7283 Somogyacsa, Kossuth utca 187.)  
XV.r. Somogydöröcske Község Önkormányzata  
(7284 Somogydöröcske, Keleti utca 80.)  
XVI.r. Somogyegres Község Önkormányzata  
(8666 Somogyegres, Petőfi utca 3.)  
XVII.r. Somogyeggyes Község Önkormányzata  
(8673 Somogyeggyes, Akácfa utca 4.)

- XVIII.r. Szorosad Község Önkormányzata  
(7285 Szorosad, Arany János utca 11.)
- XIX.r. Tengőd Község Önkormányzata  
(8668 Tengőd, Petőfi utca 32.)
- XX.r. Torvaj Község Önkormányzata  
(8665 Torvaj, Kossuth utca 49.)
- XXI.r. Törökkoppány Község Önkormányzata  
(7285 Törökkoppány, Kossuth utca 66.)
- XXII.r. Zala Község Önkormányzata  
(8660 Zala, Kossuth utca 62.)
- XXIII.r. Zics Község Önkormányzata  
(8672 Zics, Petőfi utca 1.)
- XXIV.r. Balatonberény Község Önkormányzata  
(8649 Balatonberény, Kossuth tér 1.)
- XXV.r. Balatonboglár Város Önkormányzata  
(8630 Balatonboglár, Erzsébet utca 11.)
- XXVI.r. Balatonfenyves Község Önkormányzata  
(8646 Balatonfenyves, Kölcsey utca 27.)
- XXVII.r. Balatonkeresztúr Község Önkormányzata  
(8648 Balatonkeresztúr, Ady Endre utca 52.)
- XXVIII.r. Balatonlelle Város Önkormányzata  
(8638 Balatonlelle, Petőfi utca 2.)
- XXIX.r. Balatonmárfürdő Község Önkormányzata  
(8647 Balatonmárfürdő, Gróf Széchenyi István tér 9.)
- XXX.r. Balatonszentgyörgy Község Önkormányzata  
(8710 Balatonszentgyörgy, Berzsényi utca 91.)
- XXXI.r. Balatonújlak Község Önkormányzata  
(8712 Balatonújlak, Kossuth utca 77.)
- XXXII.r. Buzsák Község Önkormányzata  
(8695 Buzsák, Fő tér 1.)
- XXXIII.r. Fonyód Város Önkormányzata  
(8640 Fonyód, Fő utca 19.)
- XXXIV.r. Gamás Község Önkormányzata  
(8685 Gamás, Fő utca 83.)
- XXXV.r. Gyugy Község Önkormányzata  
(8692 Gyugy, Fő utca 19.)
- XXXVI.r. Hács Község Önkormányzata  
(8694 Hács, Fő utca 42/A.)
- XXXVII.r. Hollád Község Önkormányzata  
(8731 Hollád, Fő utca 16.)
- XXXVIII.r. Kisberény Község Önkormányzata  
(8693 Kisberény, Petőfi utca 36.)
- XXXIX.r. Létrány Község Önkormányzata  
(8681 Létrány, Rákóczi út 69.)
- XL.r. Lengyeltóti Város Önkormányzata

(8693 Lengyeltóti, Zrínyi utca 2.)  
XLI.r. Ordacsehi Község Önkormányzata  
(8635 Ordacsehi, Fő utca 54.)  
XLII.r. Öreglak Község Önkormányzata  
(8697 Öreglak, Fő utca 14.)  
XLIII.r. Somogybabod Község Önkormányzata  
(8684 Somogybabod, Kossuth utca 24.)  
XLIV.r. Somogytúr Község Önkormányzata  
(8683 Somogytúr, Árpád utca 34.)  
XLV.r. Somogyvár Község Önkormányzata  
(8698 Somogyvár, Kaposvári út 2.)  
XLVI.r. Szőlősgyörök Község Önkormányzata  
(8692 Szőlősgyörök, Szabadság utca 18.)  
XLVII.r. Tikos Község Önkormányzata  
(8731 Tikos, Iskola utca 16.)  
XLVIII.r. Visz Község Önkormányzata  
(8681 Visz, Rákóczi utca 32.)  
XLIX.r. Vörs Község Önkormányzata  
(8711 Vörs, Alkotmány utca 29.)  
L.r. Főnyed Község Önkormányzata  
(8732 Főnyed, Kossuth utca 31.)  
LI.r. Szegerdő Község Önkormányzata  
(8732 Szegerdő, Liget utca 16.)  
LII.r. Bonnya Község Önkormányzata  
(7281 Bonnya, Petőfi utca 8.)  
LIII.r. Fiad Község Önkormányzata  
(7282 Fiad, Kossuth utca 48.)  
LIV.r. Kisbárapáti Község Önkormányzata  
(7282 Kisbárapáti, Fő utca 83.)  
LV.r. Tab Város Önkormányzata  
(8660 Tab, Kossuth utca 49.)  
LVI.r. Karád Község Önkormányzata  
(8676 Karád, Attila utca 31.)

I-LVI.r. alperesek jogi képviselője: dr. Nagy Marianna  
(8630 Balatonboglár, Erzsébet utca 1/A.)

**A per tárgya:** kártérítés

### **Rendelkező rész**

A bíróság kötelezi

az **I.r. alperest**, hogy 15 napon belül fizessen meg a felperesnek 3.666.097,- (hárommillió-hatszázhatvanhatezer-kilencvenhét) Ft tőkeösszeget, továbbá ezen összegből

145

324.380,- (háromszázhuszonnégyezer-háromszáznyolcvan) Ft után 2014. május 28. napjától, 1.568.945,- (egymillió-ötszázhatvannyolcezer-kilencszáznegyvenöt) után 2016. január 24. napjától,

894.393,- (nyolcszázkilencvennégy-háromszázkilencvenhárom) Ft után 2017. május 07. napjától,

878.379,- (nyolcszázhetvennyolcezer-háromszázhetvenkilenc) Ft után 2018. június 02. napjától,

724.615,- (hétszázhuszonnégyezer-hatszáztizenöt) Ft után 2018. december 06. napjától a kifizetés napjáig minden naptári félév teljes idejére az érintett naptári félévet megelőző utolsó napon érvényes jegybanki alapkamattal megegyező mértékű késedelmi kamatot,

**II.r. alperest**, hogy 15 napon belül fizessen meg a felperesnek 3.222.466,- (hárommillió-kettőszázhuszonnégyezer-négyszázhatvanhat) Ft tőkeösszeget, továbbá ezen összegből

236.870,- (kettőszázharminchatezer-nyolcszázhetven) Ft után 2014. május 28. napjától,

1.151.155,- (egymillió-egyszázötvenegyezer-egyszázötvenöt) Ft után 2016. január 24. napjától,

655.849,- (hatszázötvenötezer-nyolcszáznegyvenkilenc) Ft után 2017. május 11. napjától,

640.686,- (hatszáznegyvenezer-hatszáznyolcvanhat) Ft után 2018. június 02. napjától,

537.906,- (ötszázharminchétezer-kilencszázhat) Ft után 2018. december 06. napjától a kifizetés napjáig minden naptári félév teljes idejére az érintett naptári félévet megelőző utolsó napon érvényes jegybanki alapkamattal megegyező mértékű késedelmi kamatot,

**III.r. alperest**, hogy 15 napon belül fizessen meg a felperesnek 11.017.955,- (tizenegymillió-tizenhétezer-kilencszázötvenöt) Ft tőkeösszeget, továbbá ezen összegből

803.132,- (nyolcszázháromezer-egyszázharminckettő) Ft után 2014. május 28. napjától,

3.986.045,- (hárommillió-kilencszáznyolcvanhatezer-negyvenöt) Ft után 2016. január 25. napjától,

2.272.942,- (kettőmillió-kettőszázhetvenkettőezer-kilencszáznegyvenkettő) Ft után 2017. május 07. napjától,

2.218.147,- (kettőmillió-kettőszáztizennyolcezer-egyszáznegyvenhét) Ft után 2018. június 03. napjától,

1.737.689,- (egymillió-hétszázharminchétezer-hatszáznyolcvankilenc) Ft után 2018. december 06. napjától a kifizetés napjáig minden naptári félév teljes idejére az érintett naptári félévet megelőző utolsó napon érvényes jegybanki alapkamattal megegyező mértékű késedelmi kamatot,

**IV.r. alperest**, hogy 15 napon belül fizessen meg a felperesnek 16.360.196,- (tizenhatmillió-háromszázhatvanezer-egyszázkilencvenhat) Ft tőkeösszeget, továbbá ezen összegből

1.138.464,- (egymillió-egyszázharmincnyolcezer-négyszázhatvannégy) Ft után 2014. május 28. napjától,

5.930.772,- (ötmillió-kilencszázharmincezer-hétszázhetvenkettő) Ft után 2016. január 24. napjától,

1146

3.346.673,- (hárommillió-háromszáznegyvenhatezer-hatszázhetvenhárom) Ft után 2017. május 07. napjától,

3.272.209,- (hárommillió-kettőszázhetvenkettőezer-kettőszázkilenc) Ft után 2018. június 02. napjától,

2.672.078,- (kettőmillió-hatszázhetvenkettőezer-hetvennyolc) Ft után 2018. december 06. napjától, a kifizetés napjáig minden naptári félév teljes idejére az érintett naptári félévet megelőző utolsó napon érvényes jegybanki alapkamattal megegyező mértékű késedelmi kamatot,

**V.r. alperest**, hogy 15 napon belül fizessen meg a felperesnek 1.954.354,- (egymillió-kilencszázötvennégyezer-háromszázötvennégy) Ft tőkeösszeget, továbbá ezen összegből 143.907,- (egyszáznegyvenháromezer-kilencszázhat) Ft után 2014. május 28. napjától, 697.146,- (hatszázkilencvenhétezer-egyszáznegyvenhat) Ft után 2016. január 24. napjától, 396.854,- (háromszázkilencvenhatezer-nyolcszázötvennégy) Ft után 2017. május 07. napjától, 391.412,- (háromszázkilencvenegyezer-négyszázötvenkettő) Ft után 2018. június 02. napjától, 325.035,- (háromszázhuszonöt ezer-harmincöt) Ft után 2018. december 06. napjától a kifizetés napjáig minden naptári félév teljes idejére az érintett naptári félévet megelőző utolsó napon érvényes jegybanki alapkamattal megegyező mértékű késedelmi kamatot,

**VI.r. alperest**, hogy 15 napon belül fizessen meg a felperesnek 1.787.502,- (egymillió-hétszáznyolcvanhétezer-ötszázkettő) Ft tőkeösszeget, továbbá ezen összegből 130.294,- (egyszázharmincezer-kettőszázkilencvennégy) Ft után 2014. május 28. napjától, 636.416,- (hatszázharminchatezer-négyszázötvenhat) Ft után 2016. január 24. napjától, 362.412,- (háromszázhatvanekettőezer-négyszázötvenkettő) Ft után 2017. május 07. napjától, 360.339,- (háromszázhatvanegyezer-háromszázharminckilenc) Ft után 2018. június 02. napjától, 298.041,- (kettőszázkilencvennyolcezer-negyvenegy) Ft után 2018. december 06. napjától, a kifizetés napjáig minden naptári félév teljes idejére az érintett naptári félévet megelőző utolsó napon érvényes jegybanki alapkamattal megegyező mértékű késedelmi kamatot,

**VII.r. alperest**, hogy 15 napon belül fizessen meg a felperesnek 2.770.993,- (kettőmillió-hétszázhetven ezer-kilencszázkilencvenhárom) Ft tőkeösszeget, továbbá ezen összegből 203.786,- (kettőszázháromezer-hétszáznyolcvanhat) Ft után 2014. május 28. napjától, 987.808,- (kilencszáznyolcvanhétezer-nyolcszáznyolc) Ft után 2016. január 24. napjától, 563.782,- (ötszázhatvanháromezer-hétszáznyolcvankettő) Ft után 2017. május 07. napjától, 551.184,- (ötszázötvenegyezer-egyszáznyolcvannégy) Ft után 2018. június 02. napjától, 464.433,- (négy százhatvannégyezer-négyszázharminchárom) Ft után 2018. december 06. napjától a kifizetés napjáig minden naptári félév teljes idejére az érintett naptári félévet megelőző utolsó napon érvényes jegybanki alapkamattal megegyező mértékű késedelmi kamatot,

**VIII.r. alperest**, hogy 15 napon belül fizessen meg a felperes részére 345.375,- (háromszáznegyvenöt ezer-háromszázhetvenöt) Ft tőkeösszeget, továbbá ezen összegből 24.835,- (huszonnégyezer-nyolcszázharmincöt) Ft után 2014. május 28. napjától,

123.742,- (egyszázhuszonháromezer-hétszáznegyvenkettő) Ft után 2016. január 24. napjától,  
70.491,- (hetvenezer-négyszázkilencvenegy) Ft után 2017. május 07. napjától  
69.863,- (hatvankilencezer-nyolcszázhatvanhárom) Ft után 2018. június 03. napjától,  
56.444,- (ötvenhatezer-négyszáznegyvennégy) Ft után 2018. december 06. napjától a  
kifizetés napjáig minden naptári félév teljes idejére az érintett naptári félévet megelőző utolsó  
napon érvényes jegybanki alapkamattal megegyező mértékű késedelmi kamatot,

**IX.r. alperest**, hogy 15 napon belül fizessen meg a felperesnek 7.093.263,- (hétmillió-  
kilencvenháromezer-kettőszázhatvanhárom) Ft tőkeösszeget, továbbá ezen összegből  
508.236,- (ötszáznyolcezer-kettőszázharminchat) Ft után 2014. május 28. napjától,  
2.563.178,- (kettőmillió-ötszázhatvanháromezer-egyszázhetvennyolc) Ft után 2016. január  
24. napjától,  
1.458.001,- (egymillió-négyszázötvennyolcezer-egy) Ft után 2017.május 07. napjától,  
1.414.820,- (egymillió-négyszáztizennégyezer-nyolcszázhusz) Ft után 2018. június 02.  
napjától,  
1.149.028,- (egymillió-egyszáznegyvenkilencezer-huszonnyolc) Ft után 2018. december 06.  
napjától a kifizetés napjáig minden naptári félév teljes idejére az érintett naptári félévet  
megelőző utolsó napon érvényes jegybanki alapkamattal megegyező mértékű késedelmi  
kamatot,

**X.r. alperest**, hogy 15 napon belül fizessen meg a felperesnek 880.013,-(nyolcszáznyolcvan-  
ezer-tizenhárom) Ft tőkeösszeget, továbbá ezen összegből  
63.973,- (hatvanháromezer-kilencszázhatvanhárom) Ft után 2014. május 28. napjától,  
314.111,- (háromszáztizennégyezer-egyszáztizenny) Ft után 2016. január 24. napjától,  
179.200,- (egyszázhatvenkilencezer-kettőszáz) Ft után 2017. május 11. napjától,  
176.125,- (egyszázhatvenhatezer-egyszázhuszonöt) Ft után 2018. június 02. napjától,  
146.604,- (egyszáznegyvenhatezer-hatszáznégy) Ft után 2018. december 06. napjától a  
kifizetés napjáig minden naptári félév teljes idejére az érintett naptári félévet megelőző utolsó  
napon érvényes jegybanki alapkamattal megegyező mértékű késedelmi kamatot,

**XI.r. alperest**, hogy 15 napon belül fizessen meg a felperesnek 994.144,-  
(kilencszázkilencvennégyezer-egyszáznegyvennégy) Ft tőkeösszeget, továbbá ezen  
összegeből  
73.332,- (hetvenháromezer-háromszázharminckettő) Ft után 2014. május 28. napjától,  
354.228,- (háromszázötvennégyezer-kettőszázhuszonnyolc) Ft után 2016. január 28. napjától,  
202.015,- (kettőszázkettőezer-tizenöt) Ft után 2017. május 07. napjától,  
200.347,- (kettőszázezer-háromszáznegyvenhét) Ft után 2018. június 02. napjától,  
164.222,- (egyszázhatvannégyezer-kettőszázhuszonkettő) Ft után 2018. december 06. napjától  
a kifizetés napjáig minden naptári félév teljes idejére az érintett naptári félévet megelőző  
utolsó napon érvényes jegybanki alapkamattal megegyező mértékű késedelmi kamatot,

**XII.r. alperest**, hogy 15 napon belül fizessen meg a felperesnek 2.652.844,- (kettőmillió-  
hatszázötvenkettőezer-nyolcszáznegyvennégy) Ft tőkeösszeget, továbbá ezen összegből  
194.920,- (egyszázkilencvennégyezer-kilencszázhusz) Ft után 2014. május 28. napjától,  
946.542,- (kilencszáznegyvenhatezer-ötszáznegyvenkettő) Ft után 2016. január 24. napjától,

148



539.596,- (ötszázharminckilencezer-ötszázkilencvenhat) Ft után 2017. május 12. napjától,  
535.035,- (ötszázharmincötezer-harmincöt) Ft után 2018. június 02. napjától,  
436.751,- (négyzázharminchatezer-hétszázötvenegy) Ft után 2018. december 09. napjától a  
kifizetés napjáig minden naptári félév teljes idejére az érintett naptári félévet megelőző utolsó  
napon érvényes jegybanki alapkamattal megegyező mértékű késedelmi kamatot,

**XIII.r. alperest**, hogy 15 napon belül fizessen meg a felperesnek 674.193,-  
(hatszázhetvennégyezer-egyszázkilencvenhárom) Ft tőkeösszeget, továbbá ezen összegből  
48.860,- (negyvennyolcezer-nyolcszázhatvan) Ft után 2014. május 28. napjától,  
240.524,- (kettőszáznegyvenezer-ötszázhuszonnégy) Ft után 2016. január 24. napjától,  
136.868,- (egyszázharminchatezer-nyolcszázhatvannyolc) Ft után 2017. május 07. napjától,  
136.092,- (egyszázharminchatezer-kilencvenkettő) Ft után 2018. június 03. napjától,  
111.849,- (egyszáztizenegezer-nyolcszáznegyvenkilenc) Ft után 2018. december 06. napjától  
a kifizetés napjáig minden naptári félév teljes idejére az érintett naptári félévet megelőző  
utolsó napon érvényes jegybanki alapkamattal megegyező mértékű késedelmi kamatot,

**XIV.r. alperest**, hogy 15 napon belül fizessen meg a felperesnek 1.000.628,- (egymillió-  
hatszázhuszonnyolc) Ft tőkeösszeget, továbbá ezen összegből  
73.532,- (hetvenháromezer-ötszázharminckettő) Ft után 2014. május 28. napjától,  
356.872,- (háromszázötvenhatezer-nyolcszázhetvenkettő) Ft után 2016. január 24. napjától,  
203.483,- (kettőszázháromezer-négyezszáznyolcvanhárom) Ft után 2017. május 11. napjától,  
199.815,- (egyszázkilencvenkilencezer-nyolcszáztizentöt) Ft után 2018. június 02. napjától,  
166.926,- (egyszázhatvanhatezer-kilencszázhuszonhat) Ft után 2018. december 06. napjától a  
kifizetés napjáig minden naptári félév teljes idejére az érintett naptári félévet megelőző utolsó  
napon érvényes jegybanki alapkamattal megegyező mértékű késedelmi kamatot.

**XV.r. alperest**, hogy 15 napon belül fizessen meg a felperesnek 789.563,-  
(hétszáznyolcvankilencezer-ötszázhatvanhárom) Ft tőkeösszeget, továbbá ezen összegből  
57.465,- (ötvenhétezer-négyezszázhatvanöt) Ft után 2014. május 28. napjától,  
282.315,- (kettőszáznyolcvankettőezer-háromszáztizentöt) Ft után 2016. január 24. napjától,  
160.716,- (egyszázhatvanezer-hétszáztizenthat) Ft után 2017. május 07. napjától,  
157.865,- (egyszázötvenhétezer-nyolcszázhatvanöt) Ft után 2018. június 03. napjától,  
131.202,- (egyszázharmincegyezer-kettőszázkettő) Ft után 2018. december 06. napjától a  
kifizetés napjáig minden naptári félév teljes idejére az érintett naptári félévet megelőző utolsó  
napon érvényes jegybanki alapkamattal megegyező mértékű késedelmi kamatot,

**XVI.r. alperest**, hogy 15 napon belül fizessen meg a felperesnek 919.827,-  
(kilencszáztizentkilencezer-nyolcszázhuszonhét) Ft tőkeösszeget, továbbá ezen összegből  
67.268,- (hatvanhétezer-kettőszázhatvannyolc) Ft után 2014. május 28. napjától,  
327.757,- (háromszázhuszonhétezer-hétszázötvenhét) Ft után 2016. január 24. napjától,  
186.504,- (egyszáznyolcvanhatezer-ötszáznégy) Ft után 2017. május 07. napjától,  
185.416,- (egyszáznyolcvanötezer-négyezszáztizenthat) Ft után 2018. június 02. napjától,  
152.882,- (egyszázötvenkettőezer-nyolcszáznyolcvankettő) Ft után 2018. december 06.  
napjától a kifizetés napjáig minden naptári félév teljes idejére az érintett naptári félévet

AKG

megelőző utolsó napon érvényes jegybanki alapkamattal megegyező mértékű késedelmi kamatot,

**XVII.r. alperest**, hogy 15 napon belül fizessen meg a felperesnek 2.275.605,- (kettőmillió-kettőszázhetvenötezer-hatszázöt) Ft tőkeösszeget, továbbá ezen összegből 167.827,- (egyszázhatvanhétézer-nyolcszázhuszonhét) Ft után 2014. május 28. napjától, 811.279,- (nyolcszázötvenegyezer-kettőszázhetvenkilenc) Ft után 2016. január 24. napjától, 462.898,- (négy százhatvankettőezer-nyolcszázkilencvennyolc) Ft után 2017. május 07. napjától, 455.144,- (négy százötvenötezer-egyszáznegyvennégy) Ft után 2018. június 02. napjától, 378.457,- (háromszázhetvennyolcezer-négy százötvenhét) Ft után 2018. december 06. napjától a kifizetés napjáig minden naptári félév teljes idejére az érintett naptári félévet megelőző utolsó napon érvényes jegybanki alapkamattal megegyező mértékű késedelmi kamatot,

**XVIII.r. alperest**, hogy 15 napon belül fizessen meg a felperesnek 512.374,- (ötszázötvenkettőezer-háromszázhetvennégy) Ft tőkeösszeget, továbbá ezen összegből 37.322,- (harminchétezer-háromszázhuszonkettő) Ft után 2014. május 28. napjától 182.656,- (egyszáznyolcvankettőezer-hatszázötvenhat) Ft után 2016. január 24. napjától, 104.246,- (egyszáznégyezer-kettőszáznegyvenhat) Ft után 2017. május 07. napjától, 103.424,- (egyszázháromezer-négy százhuszonnégy) Ft után 2018. június 03. napjától, 84.726,- (nyolcvannégyezer-hétszázhuszonhat) Ft után 2018. december 06. napjától a kifizetés napjáig minden naptári félév teljes idejére az érintett naptári félévet megelőző utolsó napon érvényes jegybanki alapkamattal megegyező mértékű késedelmi kamatot,

**XIX.r. alperest**, hogy 15 napon belül fizessen meg a felperesnek 2.088.946,- (kettőmillió-nyolcvannyolcezer-kilencszáznegyvenhat) Ft tőkeösszeget, továbbá ezen összegből 153.377,- (egyszázötvenháromezer-háromszázhetvenhét) Ft után 2014. május 28. napjától, 743.916,- (hétszáznegyvenháromezer-kilencszázötvenhat) Ft után 2016. január 24. napjától, 423.539,- (négy százhuszonháromezer-ötszázharminckilenc) Ft után 2017. május 12. napjától, 421.056,- (négy százhuszonegyezer-ötvenhat) Ft után 2018. június 02. napjától, 347.058,- (háromszáznegyvenhétézer-ötvennyolc) Ft után 2018. december 06. napjától a kifizetés napjáig minden naptári félév teljes idejére az érintett naptári félévet megelőző utolsó napon érvényes jegybanki alapkamattal megegyező mértékű késedelmi kamatot,

**XX.r. alperest**, hogy 15 napon belül fizessen meg a felperesnek 1.437.479,- (egymillió-négy százharminchétezer-négy százhetvenkilenc) Ft tőkeösszeget, továbbá ezen összegből 105.126,- (egyszázötezer-egyszázhuszonhat) Ft után 2014. május 28. napjától, 513.225,- (ötszázötvenháromezer-kettőszázhuszonöt) Ft után 2016. január 24. napjától, 292.341,- (kettőszázkilencvenkettőezer-háromszáznegyvenegy) Ft után 2017. május 11. napjától, 288.019,- (kettőszáznyolcvannyolcezer-tizenkilenc) Ft után 2018. június 02. napjától, 238.768,- (kettőszázharmincnyolcezer-hétszázhatvannyolc) Ft után 2018. december 06. napjától a kifizetés napjáig minden naptári félév teljes idejére az érintett naptári félévet megelőző utolsó napon érvényes jegybanki alapkamattal megegyező mértékű késedelmi kamatot,

**XXI.r. alperest**, hogy 15 napon belül fizessen meg a felperesnek 1.970.302,- (egymillió-kilencszázhetvenezer-háromszázkettő) Ft tőkeösszeget, továbbá ezen összegből 138.473,- (egyszázharmincezer-négyszázhetvenhárom) Ft után 2014. május 28. napjától, 706.796,- (hétyszázhatvanháromezer-hétszázkilencvenhat) Ft után 2016. június 24. napjától 401.899,- (négyezer-nyolcszázkilencvenkilenc) Ft után 2017. május 07. napjától, 394.975,- (háromszázkilencvennégyezer-kilencszázhetvenöt) Ft után 2018. június 03. napjától 328.159,- (háromszázhuszonnyolcezer-egyszázötvenkilenc) Ft után 2018. december 06. napjától a kifizetés napjáig minden naptári félév teljes idejére az érintett naptári félévet megelőző utolsó napon érvényes jegybanki alapkamattal megegyező mértékű késedelmi kamatot,

**XXII.r. alperest**, hogy 15 napon belül fizessen meg a felperesnek 1.048.006,- (egymillió-negyvennyolcezer-hat) Ft tőkeösszeget, továbbá ezen összegből 76.932,- (hetvenháromezer-kilencszázharminckettő) Ft után 2014. május 28. napjától, 374.867,- (háromszázhetvennégyezer-nyolcszázhatvanhét) Ft után 2016. január 27. napjától, 213.677,- (kettőszáztizettháromezer-hatszázhatvanhét) Ft után 2017. május 07. napjától, 207.271,- (kettőszázhetvenkettőezer-kettőszázhatvenegy) Ft után 2018. június 03. napjától, 175.259,- (egyszázhetvenötezer-kettőszázötvenkilenc) Ft után 2018. december 06. napjától a kifizetés napjáig minden naptári félév teljes idejére az érintett naptári félévet megelőző utolsó napon érvényes jegybanki alapkamattal megegyező mértékű késedelmi kamatot,

**XXIII.r. alperest**, hogy 15 napon belül fizessen meg a felperesnek 1.528.974,- (egymillió-öttszázhuszonnyolcezer-kilencszázhetvennégy) Ft tőkeösszeget, továbbá ezen összegből 113.130,- (egyszáztizettháromezer-egyszázharminc) Ft után 2014. május 28. napjától, 544.839,- (öttszáznegyvennégyezer-nyolcszázharminckilenc) Ft után 2016. január 24. napjától, 310.478,- (háromszáztizetthétezer-négyszázhatvennyolc) Ft után 2017. május 07. napjától, 308.143,- (háromszáznyolcezer-egyszáznegyvenhárom) Ft után 2018. június 02. napjától, 252.384,- (kettőszázötvenkettőezer-háromszáznyolcvannégy) Ft után 2018. december 06. napjától a kifizetés napjáig minden naptári félév teljes idejére az érintett naptári félévet megelőző utolsó napon érvényes jegybanki alapkamattal megegyező mértékű késedelmi kamatot,

**XXIV.r. alperest**, hogy 15 napon belül fizessen meg a felperesnek 9.121.923,- (kilencmillió-egyszázhuszonegyezer-kilencszázhuszonhárom) Ft tőkeösszeget, továbbá ezen összegből 594.283,- (öttszázkilencvennégyezer-kettőszáznyolcvanhárom) Ft után 2014. május 28. napjától, 3.264.672,- (hárommillió-kettőszázhatvannégyezer-hatszázhatvenkettő) Ft után 2016. január 24. napjától, 1.842.625,- (egymillió-nyolcszáznegyvenkettőezer-hatszázhuszonöt) Ft után 2017. május 07. napjától, 1.801.674,- (egymillió-nyolcszázegyezer-hatszázhatvennégy) Ft után 2018. június 02. napjától,

1.618.669,- (egymillió-hatszáztizennyolcezer-hatszázhatvankilenc) Ft után 2018. december 06. napjától a kifizetés napjáig minden naptári félév teljes idejére az érintett naptári félévet megelőző utolsó napon érvényes jegybanki alapkamattal megegyező mértékű késedelmi kamatot,

**XXV.r. alperest**, hogy 15 napon belül fizessen meg a felperesnek 41.320.248,- (negyvenegymillió-háromszázhuszezer-kettőszáznegvennyolc) Ft tőkeösszeget, továbbá ezen összegből

2.784.838,- (kettőmillió-hétszáznyolcvannégyezer-nyolcszázharmincnyolc) Ft után 2014. május 28. napjától,

14.852.721,- (tizennégymillió-nyolcszázötvenkettőezer-hétszázhuszonegy) Ft után 2016. január 24. napjától,

8.397.892,- (nyolcmillió-háromszázkilencvenhétezer-nyolcszázkilencvenkettő) Ft után 2017. május 07. napjától,

8.231.768,- (nyolcmillió-kettőszázharmincegyezer-hatszázhatvannolc) Ft után 2018. június 02. napjától,

7.053.029,- (hétmillió-ötvenháromezer-huszonkilenc) Ft után 2018. december 06. napjától a kifizetés napjáig minden naptári félév teljes idejére az érintett naptári félévet megelőző utolsó napon érvényes jegybanki alapkamattal megegyező mértékű késedelmi kamatot,

**XXVI.r. alperest**, hogy 15 napon belül fizessen meg a felperesnek 43.618.486,- (negyvenhárommillió-hatszáztizennyolcezer-négyszáznyolcvanhat) Ft tőkeösszeget, továbbá ezen összegből

2.818.029,- (kettőmillió-nyolcszáztizennyolcezer-huszonkilenc) Ft után 2014. május 28. napjától,

15.662.331,- (tizenötmillió-hatszázhatvankettőezer-háromszázharmincegy) Ft után 2016. január 24. napjától,

8.777.922,- (nyolcmillió-hétszázhetvenhétezer-kilencszázhuszonkettő) Ft után 2017. május 07. napjától,

8.642.591,- (nyolcmillió-hatszáznegyvenkettőezer-ötszázkilencvenegy) Ft után 2018. június 02. napjától,

7.717.613,- (hétmillió-hétszáztizenhétezer-hatszázhatvankilenc) Ft után 2018. december 06. napjától a kifizetés napjáig minden naptári félév teljes idejére az érintett naptári félévet megelőző utolsó napon érvényes jegybanki alapkamattal megegyező mértékű késedelmi kamatot,

**XXVII.r. alperest**, hogy 15 napon belül fizessen meg a felperesnek 17.802.012,- (tizenhétmillió-nyolcszázkettőezer-tizenkettő) Ft tőkeösszeget, továbbá ezen összegből

1.114.870,- (egymillió-egyszáztizennégyezer-nyolcszázhatvan) Ft után 2014. május 28. napjától,

6.418.489,- (hatmillió-négyszáztizennyolcezer-négyszáznyolcvankilenc) Ft után 2016. január 24. napjától

3.597.445,- (hárommillió-ötszázkilencvenhétezer-négyszáznegvenöt) Ft után 2017. május 07. napjától,

3.520.655,- (hárommillió-ötszázhuszezer-hatszázötvenöt) Ft után 2018. június 02. napjától,

3.150.553,- (hárommillió-egyszázötvenezer-ötszázötvenhárom) Ft után 2018. december 07. napjától a kifizetés napjáig minden naptári félév teljes idejére az érintett naptári félévet megelőző utolsó napon érvényes jegybanki alapkamattal megegyező mértékű késedelmi kamatot,

**XXVIII.r. alperest**, hogy 15 napon belül fizessen meg a felperesnek 58.793.377,- (ötvennyolcmillió-hétszázkilencvenháromezer-háromszázhetvenhét) Ft tőkeösszeget, továbbá ezen összegből

3.930.152,- (hárommillió-kilencszázharmincezer-egyszázötvenkettő) Ft után 2014. május 28. napjától,

21.106.875,- (huszonegymillió-egyszázhatvanöt-nyolcszázhetvenöt) Ft után 2016. január 24. napjától,

11.897.020,- (tizenegymillió-nyolcszázkilencvenhétezer-húsz) Ft után 2017. május 07. napjától,

11.669.668,- (tizenegymillió-hatszázhatvankilencezer-hatszázhatvannyolc) Ft után 2018. június 02. napjától,

10.189.662,- (tízmillió-egyszáznyolcvankilencezer-hatszázhatvankettő) Ft után 2018. december 06. napjától a kifizetés napjáig minden naptári félév teljes idejére az érintett naptári félévet megelőző utolsó napon érvényes jegybanki alapkamattal megegyező mértékű késedelmi kamatot,

**XXIX.r. alperest**, hogy 15 napon belül fizessen meg a felperesnek 22.638.632,- (huszonkettőmillió-hatszázharmincnyolcezer-hatszázharminckettő) Ft tőkeösszeget, továbbá ezen összegből

1.392.618,- (egymillió-háromszázkilencvenkettőezer-hatszáztizennyolc) Ft után 2014. május 28. napjától,

8.099.058,- (nyolcmillió-kilencvenkilencezer-ötvennyolc) Ft után 2016. január 24. napjától

4.537.716,- (négymillió-ötszázharminchétezer-hétszáztizenhatsz) Ft után 2017. május 07. napjától,

4.437.546,- (négymillió-négy százharminchétezer-ötszáznegyvenhat) Ft után 2018. június 02. napjától,

4.171.694,- (négymillió-egyszázhatvenegyezer-hatszázkilencvennégy) Ft után 2018. december 07. napjától a kifizetés napjáig minden naptári félév teljes idejére az érintett naptári félévet megelőző utolsó napon érvényes jegybanki alapkamattal megegyező mértékű késedelmi kamatot,

**XXX.r. alperest**, hogy 15 napon belül fizessen meg a felperesnek 7.555.482,- (hétmillió-ötszázötvenötezer-négy száznyolcvankettő) Ft tőkeösszeget, továbbá ezen összegből

496.845,- (négy százkilencvenhat ezer-nyolcszáznegyvenöt) Ft után 2014. május 28. napjától,

2.731.118,- (kettőmillió-hétszázharmincegyezer-egyszáztizennyolc) Ft után 2016. január 27. napjától

1.542.639,- (egymillió-ötszáznegyvenkettőezer-hatszázharminckilenc) Ft után 2017. május 11. napjától,

1.502.095,- (egymillió-ötszázkettőezer-kilencvenöt) Ft után 2018. június 02. napjától,

1.282.785,- (egymillió-kettőszáznyolcvankettőezer-hétszáznyolcvanöt) Ft után 2018. december 06. napjától a kifizetés napjáig minden naptári félév teljes idejére az érintett naptári félévet megelőző utolsó napon érvényes jegybanki alapkamattal megegyező mértékű késedelmi kamatot,

**XXXI.r. alperest**, hogy 15 napon belül fizessen meg a felperesnek 2.644.089,- (kettőmillió-hatszáznegyvennégyezer-nyolcvankilenc) Ft tőkeösszeget, továbbá ezen összegből 179.000,- (egyszázhetvenkilencezer) Ft után 2014. május 28. napjától, 946.562,- (kilencszáznegyvenhatezer-ötszázhatvankettő) Ft után 2016. január 27. napjától, 536.011,- (ötszázharminchatezer-tizenegy) Ft után 2017. május 11. napjától, 523.253,- (ötszázhuszonháromezer-kettőszázötvenhárom) Ft után 2018. június 03. napjától, 459.263,- (négy százötvenkilencezer-kettőszázhatvanhárom) Ft után 2018. december 06. napjától a kifizetés napjáig minden naptári félév teljes idejére az érintett naptári félévet megelőző utolsó napon érvényes jegybanki alapkamattal megegyező mértékű késedelmi kamatot,

**XXXII.r. alperest**, hogy 15 napon belül fizessen meg a felperesnek 7.901.864,- (hétmillió-kilencszázegyezer-nyolcszázhatvannégy) Ft tőkeösszeget, továbbá ezen összegből 557.378,- (ötszázötvenhétezer-háromszázhatvennyolc) Ft után 2014. május 28. napjától, 2.812.224,- (kettőmillió-háromszázötvenkettőezer-kettőszázhuszonnégy) Ft után 2016. január 24. napjától, 1.596.858,- (egymillió-ötszázkilencvenhatezer-nyolcszázötvennyolc) Ft után 2017. május 07. napjától, 1.576.759,- (egymillió-ötszázhetvenhatezer-hétszázötvenkilenc) Ft után 2018. június 02. napjától, 1.358.645,- (egymillió-háromszázötvennyolcezer-hatszáznegyvenöt) Ft után 2018. december 06. napjától a kifizetés napjáig minden naptári félév teljes idejére az érintett naptári félévet megelőző utolsó napon érvényes jegybanki alapkamattal megegyező mértékű késedelmi kamatot,

**XXXIII.r. alperest**, hogy 15 napon belül fizessen meg a felperesnek 55.188.810,- (ötvenötmillió-egyszáznyolcvannyolcezer-nyolcszázötvenhat) Ft tőkeösszeget, továbbá ezen összegből 3.776.156,- (hárommillió-hétszázhetvenhatezer-egyszázötvenhat) Ft után 2014. május 28. napjától, 19.723.215,- (tizenkilencmillió-hétszázhuszonháromezer-kettőszázötvenöt) Ft után 2016. január 27. napjától, 11.175.766,- (tizenegymillió-egyszázhetvenötezer-hétszázhatvanhat) Ft után 2017. május 11. napjától, 10.968.225,- (tízmillió-kilencszázhatvannyolcezer-kettőszázhuszonöt) Ft után 2018. június 06. napjától, 9.545.448,- (kilencmillió-ötszáznegyvenötezer-négy száznegyvennyolc) Ft után 2018. december 09. napjától a kifizetés napjáig minden naptári félév teljes idejére az érintett naptári félévet megelőző utolsó napon érvényes jegybanki alapkamattal megegyező mértékű késedelmi kamatot,

**XXXIV.r. alperest**, hogy 15 napon belül fizessen meg a felperesnek 3.543.051,- (hárommillió-ötszáznegyvenháromezer-ötvenegy) Ft tőkeösszeget, továbbá ezen összegből 262.543,- (kettőszázhatvankettőezer-ötszáznegyvenhárom) Ft után 2014. május 28. napjától, 1.253.331,- (egymillió-kettőszázötvenháromezer-háromszázharmincegy) Ft után 2016. január 24. napjától,

716.766,- (hétszáztizenthaty-ezer-hétszázhatvanhat) Ft után 2017. május 07. napjától, 712.751,- (hétszáztizentkettőezer-hétszázötvenegy) Ft után 2018. június 02. napjától, 597.660,- (ötszázkilencvenhétezer-hatszázhatvan) Ft után 2018. december 06. napjától a kifizetés napjáig minden naptári félév teljes idejére az érintett naptári félévet megelőző utolsó napon érvényes jegybanki alapkamattal megegyező mértékű késedelmi kamatot,

**XXV.r. alperest**, hogy 15 napon belül fizessen meg a felperesnek 1.142.329,- (egymillió-egyszáznegyvenkettőezer-háromszázhuszonkilenc) Ft tőkeösszeget, továbbá ezen összegből 80.674,- (nyolcvanezer-hatszázhetvennégy) Ft után 2014. május 28. napjától, 406.638,- (négy-százhaty-ezer-hatszázharmincnyolc) Ft után 2016. január 24. napjától, 231.125,- (kettőszázharmincegyezer-egyszázhuszonöt) Ft után 2017. május 07. napjától, 229.897,- (kettőszázhuszonkilencezer-nyolcszázkilencvenhét) Ft után 2018. június 02. napjától,

193.995,- (egyszázkilencvenháromezer-kilencszázkilencvenöt) Ft után 2018. december 06. napjától a kifizetés napjáig minden naptári félév teljes idejére az érintett naptári félévet megelőző utolsó napon érvényes jegybanki alapkamattal megegyező mértékű késedelmi kamatot,

**XXXVI.r. alperest**, hogy 15 napon belül fizessen meg a felperesnek 1.831.952,- (egymillió-nyolcszázharmincegyezer-kilencszázötvenkettő) Ft tőkeösszeget, továbbá ezen összegből

126.152,- (egyszázhuszonhaty-ezer-egyszázötvenkettő) Ft után 2014. május 28. napjától, 651.652,- (haty-százötvenegyezer-hatszázötvenkettő) Ft után 2016. január 24. napjától, 369.226,- (háromszázhaty-ankilencezer-kettőszázhuszonhat) Ft után 2017. május 07. napjától, 367.299,- (háromszázhaty-ankilencezer-kettőszázkilencvenkilenc) Ft után 2018. június 02. napjától,

317.623,- (háromszáztizenthaty-ezer-hatszázhuszonhárom) Ft után 2018. december 06. napjától a kifizetés napjáig minden naptári félév teljes idejére az érintett naptári félévet megelőző utolsó napon érvényes jegybanki alapkamattal megegyező mértékű késedelmi kamatot,

**XXXVII.r. alperest**, hogy 15 napon belül fizessen meg a felperesnek 1.211.034,- (egymillió-kettőszáztizentegyezer-harmincnyolc) Ft tőkeösszeget, továbbá ezen összegből 89.921,- (nyolcvankilencezer-kilencszázhuszonegy) Ft után 2014. május 28. napjától, 428.877,- (négy-százhuszonnyolcezer-nyolcszázhetvenhét) Ft után 2016. január 27. napjától, 245.407,- (kettőszáznegyvenöt-ezer-négy-százhét) Ft után 2017. május 11. napjától, 240.013,- (kettőszáznegyven-ezer-tizenhárom) Ft után 2018. június 02. napjától 206.816,- (kettőszázhaty-ezer-nyolcszáztizenthat) Ft után 2018. december 06. napjától a kifizetés napjáig minden naptári félév teljes idejére az érintett naptári félévet megelőző utolsó napon érvényes jegybanki alapkamattal megegyező mértékű késedelmi kamatot,

**XXXVIII.r. alperest**, hogy 15 napon belül fizessen meg a felperesnek 756.496,- (hétszázötvenhatezer-négyszázkilencvenhat) Ft tőkeösszeget, továbbá ezen összegből 53.673,- (ötvenháromezer-hatszázhetvenhárom) Ft után 2014. május 28. napjától 267.706,- (kettőszázhatvanhétezer-hétszázhat) Ft után 2016. január 24. napjától, 152.522,- (egyszázötvenkettőezer-ötszázhuszonkettő) Ft után 2017. május 13. napjától, 151.719,- (egyszázötvenegyezer-hétszáztizenkilenc) Ft után 2018. június 02. napjától, 130.876,- (egyszázharmincezer-nyolcszázhetvenhat) Ft után 2018. december 06. napjától a kifizetés napjáig minden naptári félév teljes idejére az érintett naptári félévet megelőző utolsó napon érvényes jegybanki alapkamattal megegyező mértékű késedelmi kamatot,

**XXXIX.r. alperest**, hogy 15 napon belül fizessen meg a felperesnek 5.489.422,- (ötmillió-négyszáznyolcvankilencezer-négyszázhuszonkettő) Ft tőkeösszeget, továbbá ezen összegből 409.942,- (négy százkilencezer-kilencszáznegyvenkettő) Ft után 2014. május 28. napjától, 1.940.770,- (egymillió-kilencszáznegyvenezer-hétszázhatven) Ft után 2016. január 27. napjától, 1.116.747,- (egymillió-egyszáztizenhatezer-hétszáznegyvenhét) Ft után 2017. május 07. napjától, 1.086.556,- (egymillió-nyolcvanhatezer-ötszázötvenhat) Ft után 2018. június 02. napjától, 935.407,- (kilencszázharmincötezer-négyszázhat) Ft után 2018. december 06. napjától a kifizetés napjáig minden naptári félév teljes idejére az érintett naptári félévet megelőző utolsó napon érvényes jegybanki alapkamattal megegyező mértékű késedelmi kamatot,

**XL.r. alperest**, hogy 15 napon belül fizessen meg a felperesnek 13.659.791,- (tizenhárommillió-hatszázötvenkilencezer-hétszázkilencvenegy) Ft tőkeösszeget, továbbá ezen összegből 975.819,- (kilencszázhatvenötezer-nyolcszáztizenkilenc) Ft után 2014. május 28. napjától, 4.860.928,- (négy millió-nyolcszázhatvanezer-kilencszázhuszonnyolc) Ft után 2016. január 24. napjától, 2.773.252,- (kettőmillió-hétszázhatvanháromezer-kettőszázötvenkettő) Ft után 2017. május 11. napjától, 2.708.685,- (kettőmillió-hétszáznyolcezer-hatszáznyolcvanöt) Ft után 2018. június 02. napjától, 2.341.107,- (kettőmillió-háromszáznegyvenegyezer-egyszázhat) Ft után 2018. december 06. napjától a kifizetés napjáig minden naptári félév teljes idejére az érintett naptári félévet megelőző utolsó napon érvényes jegybanki alapkamattal megegyező mértékű késedelmi kamatot,

**XLI.r. alperest**, hogy 15 napon belül fizessen meg a felperesnek 4.084.225,- (négy millió-nyolcvannégyezer-kettőszázhuszonöt) Ft tőkeösszeget, továbbá ezen összegből 275.778,- (kettőszázhatvenötezer-hétszázhetvennyolc) Ft után 2014. május 28. napjától, 1.466.529,- (egymillió-négyszázhatvanhatezer-ötszázhuszonkilenc) Ft után 2016. január 24. napjától, 830.241,- (nyolcszázharmincezer-kettőszáznegyvenegy) Ft után 2017. május 07. napjától, 814.269,- (nyolcszáztizennégyezer-kettőszázhatvankilenc) Ft után 2018. június 06. napjától,



697.408,- (hatszázkilencvenhétezer-négyszáznyolc) Ft után 2018. december 08. napjától a kifizetés napjáig minden naptári félév teljes idejére az érintett naptári félévet megelőző utolsó napon érvényes jegybanki alapkamattal megegyező mértékű késedelmi kamatot,

**XLII.r. alperest**, hogy 15 napon belül fizessen meg a felperesnek 7.068.380,- (hétmillió-hatvannyolcezer-háromszáznyolcvan) Ft tőkeösszeget, továbbá ezen összegből 507.039,- (ötszázhétezer-harminckilenc) Ft után 2014. május 28. napjától, 2.493.217,- (kettőmillió-négyszázkilencvenháromezer-kettőszáztizenhét) Ft után 2016. január 24. napjától, 1.423.209,- (egymillió-négyszázhuszonháromezer-kettőszázkilenc) Ft után 2017. május 07. napjától, 1.415.698,- (egymillió-négyszáztizenötezer-hatszázkilencvennyolc) Ft után 2018. június 02. napjától, 1.229.217,- (egymillió-kettőszázhuszonkilencezer-kettőszáztizenhét) Ft után 2018. december 06. napjától a kifizetés napjáig minden naptári félév teljes idejére az érintett naptári félévet megelőző utolsó napon érvényes jegybanki alapkamattal megegyező mértékű késedelmi kamatot,

**XLIII.r. alperest**, hogy 15 napon belül fizessen meg a felperesnek 2.099.812,- (kettőmillió-kilencvenkilencezer-nyolcszázötvenkettő) Ft tőkeösszeget, továbbá ezen összegből 153.751,- (egyszázötvenháromezer-hétszázötvenegy) Ft után 2014. május 28. napjától, 742.554,- (hétszáznegyvenkettőezer-ötszázötvennégy) Ft után 2016. január 24. napjától, 424.684,- (négy százhuszonnégyezer-hatszáznyolcvannégy) Ft után 2017. május 07. napjától, 417.715,- (négy száztizenhétezer-hétszázötvenöt) Ft után 2018. június 02. napjától, 361.108,- (háromszázhatvanegyezer-egyszáznyolc) Ft után 2018. december 06. napjától a kifizetés napjáig minden naptári félév teljes idejére az érintett naptári félévet megelőző utolsó napon érvényes jegybanki alapkamattal megegyező mértékű késedelmi kamatot,

**XLIV.r. alperest**, hogy 15 napon belül fizessen meg a felperesnek 1.740.829,- (egymillió-hétszáznegyvenezer-nyolcszázhuszonkilenc) Ft tőkeösszeget, továbbá ezen összegből 122.433,- (egyszázhuszonkettőezer-négyszázharminchárom) Ft után 2014. május 28. napjától, 617.916,- (hatszázötvenhétezer-kilencszáztizenhat) Ft után 2016. január 24. napjától, 351.343,- (háromszázötvenegyezer-háromszáznegyvenhárom) Ft után 2017. május 07. napjától, 349.503,- (háromszáznegyvenkilencezer-ötszázhárom) Ft után 2018. június 02. napjától, 299.634,- (kettőszázkilencvenkilencezer-hatszázharmincnégy) Ft után 2018. december 06. napjától a kifizetés napjáig minden naptári félév teljes idejére az érintett naptári félévet megelőző utolsó napon érvényes jegybanki alapkamattal megegyező mértékű késedelmi kamatot,

**XLV.r. alperest**, hogy 15 napon belül fizessen meg a felperesnek 7.630.469,- (hétmillió-hatszázharmincezer-négyszázhatvankilenc) Ft tőkeösszeget, továbbá ezen összegből 545.547,- (ötszáznegyvenötezer-ötszáznegyvenhét) Ft után 2014. május 28. napjától, 2.712.326,- (kettőmillió-hétszázötvenkettőezer-háromszázhuszonhat) Ft után 2016. január 24. napjától,

1.546.412,- (egymillió-ötszáznegyvenhatezer-négyszázötvenkettő) Ft után 2017. május 07. napjától,

1.513.768,- (egymillió-ötszázötvenháromezer-hétszázhatvanhatsz) Ft után 2018. június 02. napjától,

1.312.416,- (egymillió-háromszázötvenkettőezer-négyszázötvenhat) Ft után 2018. december 06. napjától a kifizetés napjáig minden naptári félév teljes idejére az érintett naptári félévet megelőző utolsó napon érvényes jegybanki alapkamattal megegyező mértékű késedelmi kamatot,

**XLVI.r. alperest**, hogy 15 napon belül fizessen meg a felperesnek 4.914.743,- (négy millió-kilencszázötvenháromezer-hétszázötvenhárom) Ft tőkeösszeget, továbbá ezen összegből 338.366,- (háromszázharmincnolcezer-háromszázhatvanhat) Ft után 2014. május 28. napjától,

1.751.901,- (egymillió-hétszázötvenegyezer-kilencszázegy) Ft után 2016. január 24. napjától, 994.035,- (kilencszázkilencvennégyezer-harmincöt) Ft után 2017. május 07. napjától, 989.027,- (kilencszáznyolcvankilencezer-huszonhét) Ft után 2018. június 02. napjától, 841.414,- (nyolcszáznegyvenegyezer-négyszázötvennégy) Ft után 2018. december 06. napjától a kifizetés napjáig minden naptári félév teljes idejére az érintett naptári félévet megelőző utolsó napon érvényes jegybanki alapkamattal megegyező mértékű késedelmi kamatot,

**XLVII.r. alperest**, hogy 15 napon belül fizessen meg a felperesnek 433.015,- (négy százharminchéromezer-tizenöt Ft tőkeösszeget, továbbá ezen összegből 39.376,- (harminckilencezer-háromszázhatvanhat) Ft után 2014. május 28. napjától, 191.665,- (egyszázkilencvenegyezer-hatszázhatvanöt) Ft után 2016. január 27. napjától 108.982,- (egyszáznyolcezer-kilencszáznyolcvankettőezer) Ft után 2017. május 11. napjától, 92.992,- (kilencvenkettőezer-kilencszázkilencvenkettő) Ft után 2018. június 02. napjától a kifizetés napjáig minden naptári félév teljes idejére az érintett naptári félévet megelőző utolsó napon érvényes jegybanki alapkamattal megegyező mértékű késedelmi kamatot,

**XLVIII.r. alperest**, hogy 15 napon belül fizessen meg a felperesnek 868.612,- (nyolcszázhatvanolcezer-hatszázötvenkettő) Ft tőkeösszeget, továbbá ezen összegből 62.703,- (hatvankettőezer-hétszázhárom) Ft után 2014. május 28. napjától, 308.880,- (háromszáznyolcezer-nyolcszáznyolcvan) Ft után 2016. január 24. napjától, 175.788,- (egyszázhetvenötezer-hétszáznyolcvannyolc) Ft után 2017. május 11. napjától, 174.812,- (egyszázhetvennégyezer-nyolcszázötvenkettő) Ft után 2018. június 02. napjától, 146.429,- (egyszáznegyvenhatezer-négyszázhuszonkilenc) Ft után 2018. december 06. napjától a kifizetés napjáig minden naptári félév teljes idejére az érintett naptári félévet megelőző utolsó napon érvényes jegybanki alapkamattal megegyező mértékű késedelmi kamatot,

**XLIX.r. alperest**, hogy 15 napon belül fizessen meg a felperesnek 2.466.299,- (kettő millió-négyszázhatvanhatezer-kettőszázkilencvenkilenc) Ft tőkeösszeget, továbbá ezen összegből 172.989,- (egyszázhetvenkettőezer-kilencszáznyolcvankilenc) Ft után 2014. május 28. napjától, 878.077,- (nyolcszázhetvennyolcezer-hetvenhét) Ft után 2016. január 27. napjától,

158

498.577,- (négy száz kilencvennyolcezer-ötszázhetvenhét) Ft után 2017. május 11. napjától,  
494.230,- (négy száz kilencvennégyezer-kettő száz harminc) Ft után 2018. június 02. napjától,  
422.426,- (négy száz huszonkettő ezer-négy száz huszonhat) Ft után 2018. december 06. napjától  
a kifizetés napjáig minden naptári félév teljes idejére az érintett naptári félévet megelőző  
utolsó napon érvényes jegybanki alapkamattal megegyező mértékű késedelmi kamatot,

**L.r. alperest,** hogy 15 napon belül fizessen meg a felperesnek 558.097,  
(ötszázötvennyolcezer-kilencvenhét) Ft tőkeösszeget, továbbá ezen összegből  
40.446,- (negyvenezer-négy száz negyvenhat) Ft után 2014. május 28. napjától,  
203.968,- (kettő száz háromezer-kilenc száz hatvannyolc) Ft után 2016. január 27. napjától,  
102.742,- (egyszázkettő ezer-hétszáz negyvenkettő) Ft után 2017. május 11. napjától,  
106.130,- (egyszázhatvanegyszer-egyszáz harminc) Ft után 2018. június 02. napjától,  
104.811,- (egyszáz négyezer-nyolcszáz tizenegy) Ft után 2018. december 06. napjától a  
kifizetés napjáig minden naptári félév teljes idejére az érintett naptári félévet megelőző utolsó  
napon érvényes jegybanki alapkamattal megegyező mértékű késedelmi kamatot,

**LI.r. alperest,** hogy 15 napon belül fizessen meg a felperesnek 1.143.569,- (egymillió-  
egyszáz negyvenháromezer-ötszáz hatvan kilenc) Ft tőkeösszeget, továbbá ezen összegből  
86.195,- (nyolcvanhat ezer-egyszáz kilencvenöt) Ft után 2014. május 28. napjától,  
423.195,- (négy száz huszonháromezer-egyszáz kilencvenöt) Ft után 2016. január 27. napjától,  
199.095,- (egyszáz kilencvenkilencezer-kilencvenöt) Ft után 2017. május 11. napjától,  
224.652,- (kettő száz huszonnégyezer-hatszázötvenkettő) Ft után 2018. június 02. napjától,  
210.432,- (kettő száz tizezer-négy száz harminckettő) Ft után 2018. december 06. napjától a  
kifizetés napjáig minden naptári félév teljes idejére az érintett naptári félévet megelőző utolsó  
napon érvényes jegybanki alapkamattal megegyező mértékű késedelmi kamatot,

**LII.r. alperest,** hogy 15 napon belül fizessen meg a felperesnek 172.075,-  
(egyszázhetvenkettő ezer-hetvenöt) Ft tőkeösszeget, továbbá ezen összegből  
7.849,- (hét ezer-nyolcszáz negyvenkilenc) Ft után 2014. május 28. napjától,  
65.985,- (hatvanöt ezer-kilenc száz nyolcvanöt) Ft után 2016. január 24. napjától  
36.974,- (harminchat ezer-kilenc száz hetvennégy) Ft után 2017. május 07. napjától  
34.130,- (harminnégy ezer-egyszáz harminc) Ft után 2018. június 02. napjától  
27.137,- (huszonhét ezer-egyszáz harminchét) Ft után 2018. december 06. napjától a kifizetés  
napjáig minden naptári félév teljes idejére az érintett naptári félévet megelőző utolsó napon  
érvényes jegybanki alapkamattal megegyező mértékű késedelmi kamatot,

**LIII.r. alperest,** hogy 15 napon belül fizessen meg a felperesnek 105.075,- (egyszázöt ezer-  
hetvenöt) Ft tőkeösszeget, továbbá ezen összegből  
6.516,- (hat ezer-ötszáz tizenhat) Ft után 2014. május 28. napjától,  
37.341,- (harminchétezer-háromszáz negyvenegy) Ft után 2016. január 24. napjától,  
21.963,- (huszonegy ezer-kilenc száz hatvanhárom) Ft után 2017. május 07. napjától,  
21.710,- (huszonegy ezer-hétszáz tíz) Ft után 2018. június 02. napjától,  
17.545,- (tizenhét ezer-ötszáz negyvenöt) Ft után 2018. december 06. napjától a kifizetés  
napjáig minden naptári félév teljes idejére az érintett naptári félévet megelőző utolsó napon  
érvényes jegybanki alapkamattal megegyező mértékű késedelmi kamatot,

158

**LIV.r. alperest**, hogy 15 napon belül fizessen meg a felperesnek 177.127,- (egyszázhetvenhétezer-egyszázhuszonhét) Ft tőkeösszeget, továbbá ezen összegből 9.813,- (kilencezer-nyolcszázötvenhárom) Ft után 2014. május 28. napjától, 67.442,- (hatvanhétezer-négyszáznegyvenkettő) Ft után 2016. január 24. napjától, 38.688,- (harmincnyolcezer-hatszáznyolcvannyolc) Ft után 2017. május 07. napjától, 35.218,- (harmincötezer-kettőszázötvennyolc) Ft után 2018. június 02. napjától, 25.966,- (huszonötezer-kilencszázhatvanhat) Ft után 2018. december 06. napjától a kifizetés napjáig minden naptári félév teljes idejére az érintett naptári félévet megelőző utolsó napon érvényes jegybanki alapkamattal megegyező mértékű késedelmi kamatot,

**LV.r. alperest**, hogy 15 napon belül fizessen meg a felperesnek 3.978.011,- (hárommillió-kilencszázhetvennyolcezer-tizenegy) Ft tőkeösszeget, továbbá ezen összegből 254.672,- (kettőszázötvennégyezer-hatszázhetvenkettő) Ft után 2014. május 28. napjától, 1.453.143,- (egymillió-négyszázötvenháromezer-egyszáznegyvenhárom) Ft után 2016. január 24. napjától, 855.207,- (nyolcszázötvenötezer-kettőszázhet) Ft után 2017. május 07. napjától, 775.755,- (hétszázhetvenötezer-hétszázötvenöt) Ft után 2018. június 02. napjától, 639.234,- (hatszázharminckilencezer-kettőszázharmincnégy) Ft után 2018. december 06. napjától a kifizetés napjáig minden naptári félév teljes idejére az érintett naptári félévet megelőző utolsó napon érvényes jegybanki alapkamattal megegyező mértékű késedelmi kamatot,

**LVI.r. alperest**, hogy 15 napon belül fizessen meg a felperesnek 6.673.787,- (hatmillió-hatszázhetvenháromezer-hétszáznyolcvanhét) Ft tőkeösszeget, továbbá ezen összegből 2.576.393,- (kettőmillió-ötszázhetvenhatezer-háromszázkilencvenhárom) Ft után 2016. január 24. napjától, 1.466.009,- (egymillió-négyszázhatvanhatezer-kilenc) Ft után 2017. május 07. napjától, 1.435.175,- (egymillió-négyszázharmincötezer-egyszázhetvenöt) Ft után 2018. június 02. napjától, 1.196.210,- (egymillió-egyszázkilencvenhatezer-kettőszázöt) Ft után 2018. december 06. napjától a kifizetés napjáig minden naptári félév teljes idejére az érintett naptári félévet megelőző utolsó napon érvényes jegybanki alapkamattal megegyező mértékű késedelmi kamatot.

Az ítélet ellen a kézhezvételtől számított 15 napon belül a Kaposvári Törvényszéknél, írásban, a Pécsi Ítéltáblához címzett, elektronikus úton benyújtandó fellebbezésnek van helye. A fellebbezést az OBH kézbesítési rendszerén az OBH által rendszeresített úrlapon kell benyújtani. A fellebbezést jogi képviselő útján kell benyújtani, a jogi képviselő nélkül benyújtott fellebbezést a bíróság hiánypótlási felhívás kiadása nélkül visszautasítja. A bíróság tájékoztatja a feleket, hogy kötelező jogi képviselet esetében a jogi képviselő közreműködése nélkül eljáró fél perbeli cselekménye és nyilatkozata hatálytalan, kivéve, ha a fél pártfogó ügyvédi képviselet engedélyezése iránti kérelmet terjesztett elő vagy a bíróság egyéb okból köteles elutasítani a kérelmet.

160

Ha az elektronikus kapcsolatot tartó beadványát nem elektronikus úton vagy elektronikus úton, de nem az E-ügyintézési törvényben és végrehajtási rendeleteiben meghatározott módon terjeszti elő, ha a Pp. másként nem rendelkezik, a bíróság a fellebbezést visszautasítja, az egyéb beadványban foglalt nyilatkozat pedig hatálytalan (Pp.618. § (1) bekezdés).

A bíróság a fellebbezést tárgyaláson kívül bírálja el, kivéve, ha a felek bármelyike tárgyalás tartását kéri vagy a bíróság azt indokoltan tartja, illetve a tárgyaláson foganatosítható bizonyítást kell lefolytatni. A fellebbező félnek a tárgyalás tartására irányuló kérelmét a fellebbezésében kell előterjeszteni. A fellebbező fél ellenfele a fellebbezés kézbesítésétől számított 15 napon belül tárgyalás tartását kérheti.

A másodfokú bíróság a felek kérelmétől függetlenül a fellebbezést tárgyaláson kívül bírálja el, ha a fellebbezés csak a perköltség viselésére, vagy összegére, illetve a meg nem fizetett illeték vagy az állam által előlegezett költségek megfizetésére vonatkozik, csak az előzetes végrehajthatósággal, teljesítési határidővel, vagy a részletfizetés engedélyezésével kapcsolatos, az ítélet indokolása ellen irányul.

### Indokolás

[1] A 204 települési önkormányzat 2002. január 25. napján a Dél-Balatoni és Sióvölgyi Nagytérség területén regionális integrált hulladék gazdálkodási rendszer kialakítása, az ehhez szükséges gazdasági, pénzügyi és jogi előfeltételek megteremtése és az Európai Unió követelményrendszer megvalósításának elősegítése céljából konzorciális szerződést kötöttek, melynek gesztora Siófok Város Önkormányzata lett.

[2] A bevezető rendelkezések között rögzítésre került, hogy az az Európai Unió 2000 – 2006 közötti időszakra vonatkozó kiemelt támogatási területét, a környezetvédelmet és az ahhoz kapcsolódó eszközrendszert az ISPA (Instrument For Structural Policies for Pre-Accession, „tagjelöltek számára az előcsatlakozási stratégia keretében nyújtandó támogatás”) foglalja össze. A tagok a Dél-Balatoni és Sióvölgyi Nagytérség regionális települési szilárd hulladék kezelésének általános megoldására vállalkoznak, amely terv végrehajtásában kiemelten érdekeltek az érintett települések önkormányzatai.

[3] A szerződés aláírásával a tagok, mint önkormányzatok kötelezettséget vállaltak arra, hogy közös gazdasági és környezeti érdekeiknek megfelelően a megállapodás keretei között megvalósítják az alábbi feladatokat:

3/1. Önálló terv (továbbiakban: projekt) közös kidolgozása regionális szilárd hulladék kezelésének megoldására és ezzel a térség integrált hulladék gazdálkodási rendszerének kialakítására.

3/2. A rendszer kiépítéséhez és megvalósításához szükséges pénzügyi alapok előteremtése, különösen az Európai Unió program keretében megvalósuló pályázaton való részvétel. A Tagok kötelezettséget vállaltak a meghatározott önrész biztosítására. Az önrész megállapítására a települések 10.1. pontban meghatározott, ellátott lakosság száma (szavazat aránya) irányadó.

3/3. A Tagok kötelezik magukat arra, hogy a keletkező szilárd hulladék elhelyezésére és kezelésére a projekt megvalósításával kialakított rendszert igénybe veszik, jelen szerződés 9. pontja szerint közösen kidolgozásra kerülő, mindenkori közszolgáltatási szerződési

161

feltételeknek megfelelően.

3/4. A Tagok vállalják, hogy a konzorciumon keresztül közreműködnek a közszolgáltatásra irányuló pályázat a konzorcium egységes elvei szerinti kiírásában, elbírálásában és vállalják, hogy a közszolgáltatási szerződést a nyertes pályázóval aláírják és a szükséges intézkedéseket megteszik.

3/5. Kötelezettséget vállalnak, hogy a projekt megvalósítása érdekében kölcsönösen együttműködnek egymással.

3/6. Kötelezettséget vállalnak, hogy az érintett térség egységes fejlődését szem előtt tartva az itt lefektetett elveket betartják, a későbbiekben nem akadályozzák a rendszer működését, illetve belső működésük során minden tekintetben gyors, aktív tevékenységgel közreműködnek a megvalósításban.

3/7. Átgondoltan felméri a régió szerepét, az itt megfogalmazott jogokat, kötelezettségeket, és elfogadják a kialakított felelősségi rendszert. Tudomásul veszik, hogy bár felmondásuk csak időben korlátozott, de egyedi esetekben az a konzorcium számára tetemes hátránnyal is járhat, melyért felelősséggel tartoznak és az általános elveknek megfelelően jótállni kötelesek.

3/8. A Tagok kötelezettséget vállalnak a megvalósuló projekt egységes elvek szerinti üzemeltetésére vagy annak biztosítására.

3/9. Ezen szándéknyilatkozat elfogadása és aláírása a Tagok részéről egyben kötelezettségvállaló elfogadó nyilatkozat is, mely önállóan (hiteles kivonatként is) felhasználható.

[4] A konzorciumi tagok megállapodtak abban, hogy projekt keretében megvalósuló integrált hulladékgazdálkodási eszközrendszer az érintett kedvezményezett települések osztatlan közös tulajdonába kerüljön, a létrejövő közös tulajdoni részarányok mértéke a Tagok beruházáshoz történő hozzájárulásának arányához igazodik. Tudomásul vették, hogy az ISPA támogatási kérelem feltétele az önkormányzati önrész biztosítása, a saját forrást maximum 10 %-ban fogadták el azzal, hogy a projekt összes költségét és az ISPA pályázati dokumentációban szereplő tervezett finanszírozási megoszlást a szerződés 4. melléklete tartalmazza, mely utóbbi szerint a projekt beruházási költsége ÁFA nélkül 12.150.752.000,- Ft (49.462.000,- Euró, a 2002. január 2. napi 244,75 Ft/Euró árfolyammal számolva), a tervezett finanszírozási megoszlás: ISPA (65 %) 32.150.000,- Euró, állami cél – és címzett támogatás (25 %) 12.366.000,- Euró, saját forrás (10 %) 4.946.000,- Euró.

[5] A konzorciális szerződés 2. számú melléklete tartalmazta a részes önkormányzatok lakosságszámát, meghatározva a teljes projekt terület lakos egyenérték számát 466.130 főben, a Dél-Baltoni (Északi) ellátási terület lakosság egyenérték számát 249.087 főben.

[6] 2002. június 20. napján a tagok, a korábban megkötött megállapodásuk tartalma alapján, azt részben módosítva - egységes szerkezetű konzorciális szerződést (beruházás megvalósítására alapított ideiglenes együttműködés) fogadtak el. A szerződés időbeli hatályát akként határozták meg, hogy az a beruházás megvalósításáig (használatba vételéig) vagy II. pontban meghatározott ISPA pályázati kérelem elutasításáig terjed. A tagok a Dél-Baltoni és Sióvölgyi nagytérségben, területi elhelyezkedésük alapján 12 hulladékgazdálkodási kistérséget hoztak létre.

[7] A szerződés III. pontja szerint a szerződés aláírásával a tagok, ISPA pályázatuk elfogadása esetén abban a pontban felsorolt kötelezettségvállalások területein működnek együtt. Ezen belül felelősségük fennáll a projekt keretében megvalósuló rendszer

- működtetéséért, illetve kiterjed a kivitelezéshez kapcsolódó biztosítékok szolgáltatására és fenntartására is.
- [8] A III/3. pontban a tagok kijelentették, hogy a beruházás megkezdését követően mindent megtesznek annak fenntartása és befejezése érdekében. A tagok kötelezettséget vállalnak arra, hogy a keletkező szilárd hulladék elhelyezésére és kezelésére a projekt megvalósításával kialakított rendszert veszik igénybe, a szerződés IX. pontjában is kidolgozásra kerülő olyan közösen alkalmazandó elvek alapján, amelyek megfelelnek az ISPA támogatási elveknek és a közszolgáltatási szerződésre vonatkozó jogszabályi feltételeknek.
- [9] A III/4. pont tartalmazza, hogy a projekt megvalósítása érdekében a tagok kölcsönösen együttműködnek egymással, az érintett térség egységes fejlődését szem előtt tartva, a lefektetett elveket betartják, a későbbiekben nem akadályozzák a rendszer működését, és belső működésük során minden tekintetben gyors, aktív tevékenységgel biztosítják a megvalósítást.
- [10] A III/6. pont szerint a tagok kötelezettséget vállaltak a megvalósuló projekt egységes elvek szerinti üzemeltetésére vagy annak biztosítására. A tagok kötelezettséget vállaltak, hogy a projekt megvalósítása során hatályos jogszabályi rendelkezések szerint járnak el, különös tekintettel lesznek a közbeszerzési törvény és a hatósági árszabályozás, továbbá a közszolgáltatásra vonatkozó kormányrendeletek rendelkezéseire.
- [11] A IX. pontban a tagok megállapodtak, hogy az együttműködő önkormányzatok a projekttel kapcsolatos közszolgáltatói feladatok ellátására a hatályos magyar jogszabályban meghatározott, pályázat útján kiválasztott, a közszolgáltatói feladat ellátására alkalmas, számukra legmegfelelőbb szolgáltatóval kötik meg az üzemeltetési szerződést.
- [12] A tagok a projekt keretében majd a megvalósuló, tulajdonukba kerülő létesítmények üzemeltetésére, valamint ezzel összefüggésben a települési szilárd hulladékkal kapcsolatos közszolgáltatást ellátó közszolgáltató kiválasztására a hatályos 241/2000.(XII. 23.) Korm. rendeletnek megfelelően közszolgáltatási pályázatot írnak ki az ISPA pályázat elnyerését, illetve a pénzügyi memorandum aláírását követő 180 napon belül. A közszolgáltatási szerződést a pályázat nyertesével (nyerteseivel) a képviselő-testületeknek az eredményhirdetést követő 30 napon belül kell megkötniük.
- [13] A Környezetvédelmi és Vízügyi Minisztérium Fejlesztési Igazgatósága, valamint Siófok Város Önkormányzata, mint a konzorcium gesztora Támogatási szerződést kötöttek a 2002/HU/16/P/PE/018. számú, 32.150.000,- Euro értékben a Kohéziós Alapból (KA) támogatható beruházás finanszírozására 2005. január 26. napján, majd 2007. március 27. napján, majd 2010. szeptember 16. napján.
- [14] A gesztor önkormányzat a tagi tanács által elfogadott közbeszerzési dokumentáció alapján – a Közbeszerzési Értesítőben 2006. december 20-án megjelent – Ajánlati felhívással (26328/2006.) a Dél-Balaton és Sióvölgyi Nagytérségi Hulladékgazdálkodási önkormányzati konzorciumhoz tartozó önkormányzatok osztatlan közös tulajdonában levő hulladékkezelési, hulladékgazdálkodási létesítmények, eszközök, berendezése ISPA/KA feltételrendszer szerinti üzemeltetésére a Dél-Balaton projektterület 104 településén és az önkormányzati finanszírozási kötelezettség átvállalására közbeszerzési eljárást indított.
- [15] Az ajánlati dokumentáció az üzemeltetési jog megszerzése feltételeként rögzítette az önkormányzati finanszírozási kötelezettség, a 2006. június 30. napját követően felmerülő költségek átvállalásaként 2.313.106,- Euro + ÁFA összeg erejéig történő kötelezettség

vállalást, azzal, hogy a rendszer teljes üzemeltetési joga 809.478.000,- Ft + ÁFA, illetve a 2.313.106,- Euro + ÁFA összeg kifizetésével száll át a nyertes pályázóra.

[16] A közbeszerzési eljárás nyertese a Zöldfok Zrt. lett.

[17] A Dél-Balaton és Sióvölgyi Nagytérség (települési szilárd hulladék kezelési) konzorciális szerződését aláíró, a Dél-Balaton projekt terület 104 településéhez tartozó önkormányzatok (a képviselőjükben a kapcsolattartó – gesztorként eljáró Siófok Város Önkormányzata) valamint a Zöldfok Településgazdálkodási és Kommunális Zrt. mint üzemeltető 2007. március 8. napján üzemeltetési szerződést kötöttek.

[18] A szerződés célja a Dél-Balaton és Sióvölgyi Nagytérségi Hulladékgazdálkodási önkormányzati konzorciumhoz tartozó önkormányzatok osztatlan közös tulajdonában lévő hulladékkezelési, hulladékgazdálkodási létesítmények, eszközök, berendezések ISPA/Kohéziós Alap feltételrendszer szerinti üzemeltetése a Dél-Balaton projekt terület 104 településén és az önkormányzati finanszírozási kötelezettség átvállalása az ajánlati felhívásban és dokumentációban, továbbá műszaki leírásban részletezettek szerint.

[19] A szerződés tárgya az Ajánlati felhívás, Dokumentáció továbbá Műszaki Leírás követelményeinek, továbbá a Zöldfok Zrt. által benyújtott Szakmai Ajánlatnak és Pénzügyi Ajánlatnak megfelelő, azon részletes feltételek rögzítése, amelyek alapján a Dél-Balaton projekt terület 104 településéhez tartozó önkormányzatokat képviselő gesztor önkormányzat üzemeltetés céljából átadja a Zöldfok Zrt.-nek, mint üzemeltetőnek az ISPA/KA eszközöket és létesítményeket, illetve amely feltételek alapján a Zöldfok Zrt. mint üzemeltető vállalja az ISPA/KA feltételrendszer szerinti üzemeltetést. A szerződés hatálya a szerződés aláírásának napjától 2018. október 31. napjáig tartott.

[20] A szerződés IV. pontja sorolja fel az üzemeltetésre átadandó létesítményeket, eszközöket, melyek az alábbiak:

1. hulladékgyűjtő – szállító járművek
2. regionális hulladékkezelő – lerakó telepek: Som és Ordacschi települések közigazgatási területén,
3. komposztáló telep Balatonkeresztúr, Tamási közigazgatási területén
4. hulladékudvarok Balatonkeresztúr, Siófok, Enying, Tab, Tamási települések közigazgatási területén
5. hulladék átrakó állomás Balatonkeresztúr közigazgatási területén
6. szelektív hulladékgyűjtő szigetek 103 településen.

[21] A szerződés V. pontjában a felek rögzítették, hogy az ISPA/KA beruházás során létesült valamennyi létesítmény (felépítmény) az önkormányzatok osztatlan közös tulajdonába fog kerülni. Az önkormányzatok közös tulajdonába kerülő eszközöket és létesítményeket a gesztor önkormányzat kizárólagos üzemeltetés, használat és hasznosítás céljából a Zöldfok Zrt, mint üzemeltető birtokába bocsátja. Az üzemeltetőt illeti meg a birtoklás a használat, hasznosítás és a hasznok szedésének joga. Az üzemeltető jogosult továbbá harmadik személy, illetve személyek használatába adni az eszközöket, létesítményeket azzal a feltétellel, hogy ezen továbbadott eszközhasznosítás is csak az ISPA/KA projekt céloknak megfelelően történhet. A Zöldfok Zrt. kizárólagos használati és üzemeltetési jogának időtartama 2018. október 31. napjáig tart.

[22] A szerződés VI. pontjában az üzemeltető feltétlen kötelezettséget vállalt arra, hogy az ISPA/KA projekt keretében megvalósult és üzemeltetésre átvett, a Műszaki Leírás 6. pontjában feltüntetett létesítményeket, építményeket, eszközöket, berendezéseket a vonatkozó



jogszabályok, engedélyek és szakmai szabványok, a meglévő hulladékkezelési rendszer lakosságot szolgáló továbbfejlesztésével, az ISPA/KA projekt feltételrendszere, valamint a szakmai ajánlat szerint üzemelteti. Biztosítja továbbá az ISPA/KA projektcélok teljesítését és azok ellenőrizhetőségét a projekt teljes időtartama alatt.

[23] A VII. pontban az önkormányzatok vállalták, hogy az ISPA/KA eszközöket és létesítményeket átadják az üzemeltetőnek és arra 2018. október 31. napjáig kizárólagos használati és rendelkezési jogot biztosítanak a Zöldfok Zrt. részére.

[24] A szerződés VIII. pontja tartalmazza a pénzügyi feltételeket. Eszerint az üzemeltetési jog ellenértéke: az önkormányzati finanszírozási kötelezettség átvállalása, valamint üzemeltetési díj. A teljes projekt beruházási költségének 10 %-át, továbbá az ISPA/KA projekt megvalósításához szükséges, az ISPA/KA által nem viselt valamennyi egyéb költséget az önkormányzatok kötelesek viselni (önkormányzati finanszírozási kötelezettség).

Az üzemeltetőnek – a részére 12 éves időtartamra átadott ISPA/KA létesítmények kizárólagos üzemeltetési jog (mint vagyoni értékű jog) megszerzésének ellenértékéeként – át kell vállalnia - az ISPA/KA projekt megvalósulása érdekében 2006. június 30-ig már felmerült 809.478.000,- Ft + ÁFA összegű projekt előkészítési költségek teljesítését és az átállás biztosítására a Műszaki Leírás V.c./I. pontja szerinti biztosítékot kell adnia,

- a beruházási önkormányzati finanszírozási kötelezettség teljesítését a pályázat kiírásának időpontjától számítva a projekt befejezésének végéig, 2.313.106,- Euro + ÁFA összeg erejéig. Az üzemeltető nyilatkozott arról, hogy a 2006. június 30-ig a projekt előkészítéssel kapcsolatosan felmerült 809.478.000,- Ft + ÁFA összeget a Zöldfok Zrt. teljesítette, mely összeg megfelel a teljes biztosítékvállalás mértékének, így az üzemeltető mentesül a biztosítékkadás alól. Az üzemeltető átvállalta az önkormányzati finanszírozási kötelezettség 2006. június 30. napját követően felmerülő költségeit, 2.313.106,- Euro + ÁFA összeg erejéig.

[25] Az üzemeltető az eszközökért, létesítmények, járművek üzemeltetéséért – az üzemeltetési díjon felül – negyedévente használati díj fizetésére köteles. Ez a használati díj az éves díjmeghatározás során indokolt ráfordításként érvényesíthető. A használati díj mértéke 264.643.000,- Ft + ÁFA/naptári év. A használati díj az eszközök amortizációs költségét és 1,5 % kezelési költséget tartalmaz, mely az eszközök használatba adásához igazodóan kerülnek megállapításra.

[26] A VIII/3. pont rendelkezik az üzemeltetőt megillető hulladékkezelési díjról. Eszerint az üzemeltető a hulladékkezelésre vonatkozó díjat a hulladék-birtokosokkal és/vagy önkormányzatokkal kötött szerződések alapján szedi be. A hulladékkezelési díj a Pénzügyi Ajánlat 2. pontjában meghatározott ajánlati árak használati díjjal növelt összege.

[27] A gesztor önkormányzat kijelentette, hogy a 242/2000. (XII.23.) Korm. rendelet szerint megállapított díjkalkulációban indokolt költségként elismeri az üzemeltetőnek az ISPA/KA létesítmények üzemeltetési jogának megvásárlásával, - továbbá üzemeltetésével kapcsolatos valamennyi költségét és ráfordítását, így különösen, de nem kizárólagosan - az üzemeltető által az üzemeltetési jog megvásárlásához (az üzemeltetési díj megfizetéséhez) felvett hitelek kamatait, ráfordításait és a hitel egyéb költségeit, - az üzemeltetési jogra, mint vagyoni értékű jogra elszámolt értékcsökkenést, a lineáris módon, a szerződés teljes időtartamára számított értékcsökkenési leírási költség figyelembevételével - az üzemeltetés során az önkormányzat által megállapított, az üzemeltető által fizetendő használati díjat - a felelősségbiztosítás, - és a vagyonbiztosítás díját.

- [28] A Zöldfok Zrt. kötelezettséget vállalt arra, hogy amennyiben számára az önkormányzatok részére fizetendő használati díj egy része a „továbbadott” eszközök hasznosítása révén megtérül, úgy a továbbadott eszközök hasznosításából származó bevételt, mint díjcsökkentő tényezőt veszi figyelembe az indokolt költségek és ráfordítások megállapításakor, illetve a díjkalkuláció Konzorciumi Tagi Tanács részére történő előterjesztésekor.
- [29] A felek kifejezetten megállapodtak abban, hogy amennyiben a döntéshozó szerv az üzemeltetőnek – a 242/2000. (XII. 23.) Korm. rendeletben foglaltaknak, illetve a fenti elveknek megfelelően – előterjesztett árváltoztatási kérelmét nem fogadja el, illetve az üzemeltető által javasolt díjat alacsonyabb mértékben határozza meg, - úgy a gesztor önkormányzat a számított különbséget díjkompenzáció formájában köteles az üzemeltetőnek megtéríteni.
- [30] Az Üzemeltetési Szerződés IX. pontjában az üzemeltető – kötelezettségvállalásként – kijelentette, hogy a projekt területen belül érintett 104 településen az egyéb hulladékkezelést, szolgáltatást végző vállalkozásokkal/szervezetekkel egyedi megállapodások keretében (pl.: alvállalkozói szerződés) kívánja az üzemeltető a folyamatos hulladékkezelési szolgáltatásokat / közszolgáltatást biztosítani. Az üzemeltető kötelezettségvállalását is jelentő javaslatait a Szakmai Ajánlat (közbeszerzési eljárás dokumentumai I/2. pont) tartalmazza.
- [31] Az Üzemeltetési Szerződés IX. pontjában az üzemeltető – kötelezettségvállalásként – kijelentette, hogy a projekt területen belül érintett 104 településen az egyéb hulladékkezelést, szolgáltatást végző vállalkozásokkal/szervezetekkel egyedi megállapodások keretében (pl.: alvállalkozói szerződés) kívánja az üzemeltető a folyamatos hulladékkezelési szolgáltatásokat /közszolgáltatást biztosítani.
- [32] A szerződés X. pontja rögzíti az önkormányzatok egyéb kötelezettségeit:
- 1.) felelősség az ISPA/KA projekt megfelelő megvalósulásáért
  - 2.) az ISPA projekt során létrejött létesítmények működése
  - 3.) hatósági és egyéb engedélyek beszerzése, egyéb kötelezettségek.
- Az önkormányzatok vállalták továbbá, hogy valamennyi, az ISPA/KA létesítmények tulajdonosait terhelő kötelezettségnek eleget tesznek – kötelezettséget vállaltak továbbá arra, hogy a szükséges engedélyek esetleges hiányából eredő, üzemeltetőt ért károkat (ideértve a hulladéklerakó bezárása iránti hatósági intézkedésekből eredő károkat és elmaradó hasznokat) az üzemeltető részére megtérítik.
- Vállalták az önkormányzatok, hogy minden rendelkezésre álló eszközzel biztosítják, hogy a Dél-Balatoni projekt terület 104 településéről a települési szilárd hulladék az egységes környezet használati engedélyekben meghatározott regionális hulladékkezelő-lerakótelepekre kerüljön.
- [33] Az üzemeltetési szerződés XV. pontja rendelkezik az ISPA/KA projekt megghiúsulásáról. A felek kifejezetten megállapodtak abban, hogy amennyiben az ISPA/KA projekt bármilyen okból részben vagy egészben megghiúsul, és emiatt az üzemeltetőnek valamennyi ISPA/KA eszköz, berendezés és létesítmény nem kerül maradéktalanul átadásra, - vagy az átadott eszköz, berendezés létesítmény rendeltetésszerű működésre nem alkalmas (a továbbiakban megghiúsulással érintett eszközök) – úgy az a szerződés hatályát nem érinti, a szerződést a felek a már üzemeltetésre átadott létesítmények tekintetében fenn kívánják tartani
- [34] A Dél-Balatoni és Sióvölgye Hulladékkezelési Konzorciumot létrehozó önkormányzatok egy része 2012. évvégén létrehozta az „Önkormányzati Társulás a Dél-

Nyugat-Balatonai Nagytérség Települési szilárd hulladékai kezelésének korszerű megoldására” nevű társulást balatonfenyvesi székhellyel. A társulás célul tűzte ki, hogy saját hulladékkezelési rendszert hoz létre és saját közszolgáltatóval kíván szolgáttatni.

[35] A Dél-Nyugat Balatonai Hulladékgazdálkodási Társulás 2013. december 18-án hulladékgazdálkodási közszolgáltatási szerződést kötött a Pelso-Kom Hulladékgazdálkodási Nonprofit Kft-vel. A szerződés szerint a közszolgáltató a közszolgáltatást 2014. január 1. napján volt köteles megkezdeni, és 2018. december 31-ig ellátni.

[36] A szerződés 5.2. pontja szerint a hulladékgazdálkodási közszolgáltatás körébe tartozó hulladék kezelése, illetve ártalmatlanítása a kaposmérői, ordacsehi, somi, marcali hulladéklerakó területén történik.

[37] A szerződés 6.4.f. alpontja szerint a közszolgáltató kötelezettsége a hulladékgazdálkodási közszolgáltatás körébe tartozó hulladék kezelésére meghatározott helyek és létesítmények igénybevétele, illetőleg üzemeltetése, fenntartása.

[38] A 7.3. pont szerint a közszolgáltatást a hulladékgazdálkodási közszolgáltatási díjból kell finanszírozni. A hulladékgazdálkodási közszolgáltatási díj beszedése a közszolgáltató kötelezettsége. A közszolgáltatási díj fedezi a közszolgáltatónak a közszolgáltatás ellátásával kapcsolatos valamennyi költségét, a közszolgáltató tag önkormányzatoktól további kiegészítő hozzájárulást, támogatást nem kérhet.

[39] A Zöldfok Településgazdálkodási és Kommunális Zrt. elnevezése 2010. január 08. napjától AVE Zöldfok Településgazdálkodási és Kommunális Zrt-re változott. Az AVE Zöldfok Zrt. 2013. évben megbízási szerződést tervezet küldött megbízóként a Pelso-Kom Nonprofit Kft-nek, mint megbízottnak a tervezet 1. számú mellékletében felsorolt önkormányzatok közigazgatási területéről 2014. január 01-től – 2018. október 31. napjáig közszolgáltatás keretében begyűjtött és elszállított települési szilárd hulladék kezelésére és ártalmatlanítására vonatkozóan, a megbízott üzemeltetésében lévő somi, illetve ordacsehi hulladékkezelő ártalmatlanító telepeken. A szerződés alapján a megbízott a szerződés hatályának fennállta alatt – az önkormányzatok az I. pontban foglalt kötelezettségére is tekintettel – kizárólagosan jogosult a fenti feladatok ellátására. A Pelso-Kom Kft. a szerződés tervezetét nem írta alá. A szerződés tervezet IV.2. pontja tartalmazta, hogy a Pelso-Kom Kft. kötelezettséget vállal a kezelési és ártalmatlanítási díj határidőben történő megfizetésére, és kötelezettséget vállal továbbá arra, hogy az 1. számú mellékletben meghatározott önkormányzatok közigazgatási területéről – mind a közszolgáltatás keretén belül, mind pedig a közszolgáltatáson kívül begyűjtött települési szilárd hulladékot (beleértve a szelektíven gyűjtött zöldhulladékot, és a szelektíven gyűjtött újrahasznosítható hulladékot is) kizárólag a megbízó által üzemeltetett somi illetve ordacsehi hulladéklerakóba szállítja, illetve szállíttatja be.

[40] A Pelso-Kom Kft. mint megrendelő (a hulladék tulajdonosa) valamint a CWS Kft. mint vállalkozó 2013. december 31-én vállalkozási szerződést kötöttek a Pelso-Kom Kft mint hulladékgazdálkodási közszolgáltató által a közszolgáltatás keretében begyűjtött és a CWS Invest Kft. által üzemeltetett kaposmérői hulladéklerakóba beszállított hulladékok tulajdonjoggal való átvétele, lerakással történő ártalmatlanítása, továbbá a közszolgáltatás keretében begyűjtött szelektív csomagolási hulladékok kezelése tárgyában.

[41] A Pelso-Kom Kft. 2014. február 1-én hulladékkezelési szerződést kötött a KETÉH Keszthely és Térsége Hulladékkezelő Kft-vel a zöldhulladék átvétele és kezelése tárgyában. A

167

szerződés szerint a megrendelő a vállalkozó telephelyére szállítja be és kezelésre átadja a biológiailag lebomló zöldhulladékot.

[42] A Pelso-Kom Kft. mint közszolgáltató és a CWS Invest Kft. mint vállalkozó 2014. február 28-án kötöttek szerződést a közszolgáltatás keretében szelektíven gyűjtött hulladék szállítására és előkezelésére. A szerződés alapján a CWS Invest Kft. mint vállalkozó 2014. március 1-től vállalta a Pelso-Kom Kft. közszolgáltatás területén a lakossági házhoz menő szelektív hulladékgyűjtéshez kapcsolódó feladatok ellátását.

[43] A Pelso-Kom Kft. 2014. május 07-én Hulladék ártalmatlanítása tárgyában szerződés kötött a Saubermacher-Marcali Kft. vállalkozóval. A vállalkozó a marcali regionális hulladékkezelő telep üzemeltetőjeként kötelezettséget vállalt arra, hogy a Pelso-Kom által előkészített, a szerződésben foglaltaknak megfelelő hulladékot a telephelyén átveszi és annak ártalmatlanításáról a jogszabályok szerint gondoskodik.

[44] Az alperesi önkormányzatok a Konzorciális Szerződésben és az Üzemeltetési Szerződésben előírt és vállalt kötelezettségeiknek 2013. december 31-ig eleget tettek. 2013. december 31. napjáig az Északi ISPA/KA projektterület 104 önkormányzatából 78 önkormányzatnál az AVE Zöldfok Zrt. volt az önkormányzatokkal kötött szerződéssel rendelkező közszolgáltató, míg a többi településen működő közszolgáltatókkal (Tab önkormányzatát kivéve) alvállalkozói szerződéssel rendelkezett. Ennélfogva 75 önkormányzat esetében az AVE Zöldfok Zrt. közszolgáltatóként, az önkormányzatokkal kötött közszolgáltatási szerződések alapján szedte be a hulladékkezelési díjat, illetve biztosította az eszközök közszolgáltatásban történő hasznosítását, míg a többi esetben a településen működő közszolgáltató hulladékbirtokossal kötött alvállalkozói szerződés alapján. (Ez esetben az AVE Zöldfok Zrt. mint üzemeltető és az egyéb, „külső” közszolgáltató közötti alvállalkozói szerződésben a „külső” közszolgáltató vállal kötelezettséget az ISPA/KA létesítmények igénybevételére, a hulladékkezelési díj és az ISPA/KA költségek megfizetésére az üzemeltető felé).

[45] A hulladékról szóló 2012. évi CLXXXV. törvény 81. § (1) bekezdése alapján az AVE Zöldfok Zrt. – nem lévén többségi állami, önkormányzati, illetve önkormányzati társulás tulajdonában lévő cég - 2014. január 1-től közszolgáltatást már nem láthatott el.

[46] Az alperesi önkormányzatok 2014. január 1. óta – a Tabi önkormányzat már 2011. augusztus 05-e óta – nem veszik igénybe az ISPA/KA eszközöket, valamint nem az ordacsehi és a somi lerakókba szállítják be a hulladékot.

[47] Az alperesek a Siófok Járásbíróság előtt P.20.804/2014. szám alatt keresetet terjesztettek elő a jelen per felperesével, valamint Siófok Város Önkormányzata alperessel szemben, melyben kérték megállapítani a 2007. március 08-i üzemeltetési szerződés érvénytelenségét. A Siófoki Járásbíróság 6.P.20.804/2015/17-II. számú, 2015. november 17-én jogerős ítéletével a keresetet elutasította.

[48] Az AVE Zöldfok Településgazdálkodási és Kommunális Zrt. neve 2014. augusztus 19-től NHSZ Zöldfok Településgazdálkodási és Kommunális Zrt-re változott.

[49] Az I-LVI. r. alperesek azzal, hogy 2014. január 1-től nem biztosították az ISPA/KA eszközök igénybevételét, illetve, hogy a települési önkormányzatok területéről a települési hulladék az ISPA/KA projekt során létrejött somi, illetve ordacsehi hulladékkezelő létesítményekbe kerüljön beszállításra, a felperesnek mindösszesen 406.048.835,- Ft kárt okoztak.

[50] A felperes többször módosított keresetében

168

- az I.r. alperest 4.390.712,- Ft kártérítés és abból 324.380,- Ft után 2014. május 28. napjától, 1.568.945,- Ft után 2016. január 24-től, 894.393,- Ft után 2017. május 7-től, 878.379,- Ft után 2018. június 2-től, 724.615,- Ft után 2018. december 6-tól
- a II.r. alperest 3.222.466,- Ft kártérítés és ezen összegből 236.870,- Ft után 2014. május 28-tól, 1.151.155,- Ft után 2016. január 24-től, 655.849,- Ft után 2017. május 11-től, 640.686,- Ft után 2018. június 2-től, 537.906,- Ft után 2018. december 6-tól,
- a III.r. alperest 11.017.955,- Ft kártérítés az ezen összegből 803.132,- Ft után 2014. május 28-tól, 3.986.045,- Ft után 2016. január 25-től, 2.272.942,- Ft után 2017. május 7-től, 2.218.147,- Ft után 2018. június 3-tól, 1.737.689,- Ft után 2018. december 6-tól,
- a IV.r. alperest 16.360.196,- Ft kártérítés és ebből 1.138.464,- Ft után 2014. május 28-tól, 5.930.772,- Ft után 2016. január 24-től, 3.346.673,- Ft után 2017. május 7-től, 3.272.209,- Ft után 2018. június 2-től, 2.672.078,- Ft után 2018. december 6-tól,
- az V.r. alperest 1.954.354,- Ft kártérítés és abból 143.907,- Ft után 2014. május 28-tól, 697.146,- Ft után 2016. január 24-től, 396.854,- Ft után 2017. május 7-től, 391.412,- Ft után 2018. június 2-től, 325.035,- Ft után 2018. december 6-tól,
- a VI.r. alperest 1.787.502,- Ft kártérítés és ezen összegből 130.294,- Ft után 2014. május 28-tól, 636.416,- Ft után 2016. január 24-től, 362.412,- Ft után 2017. május 7-től, 360.339,- Ft után 2018. június 2-től, 298.041,- Ft után 2018. december 6-tól,
- a VII.r. alperest 2.770.993,- Ft kártérítés és ezen összegből 203.786,- Ft után 2014. május 28-tól, 987.808,- Ft után 2016. január 24-től, 563.782,- Ft után 2017. május 7-től, 551.184,- Ft után június 2-től, 464.433,- Ft után 2018. december 6-tól,
- a VIII.r. alperes 345.375,- Ft kártérítés és ezen összegből 24.835,- Ft után 2014. május 28-tól, 123.742,- Ft után 2016. január 24-től, 70.491,- Ft után 2017. május 7-től, 69.863,- Ft után 2018. június 3-tól, 56.444,- Ft után 2018. december 6-tól,
- a IX.r. alperest 7.093.263,- Ft kártérítés és ezen összegből 508.236,- Ft után 2014. május 28-tól, 2.563.178,- Ft után 2016. január 24-től, 1.458.001,- Ft után 2017. május 7-től, 1.414.820,- Ft után 2018. június 2-től, 1.149.028,- Ft után 2018. december 6-tól,
- a X.r. alperest 880.013,- Ft kártérítés és ezen összegből 63.973,- Ft után 2014. május 28-tól, 314.111,- Ft után 2016. január 24-től, 179.200,- Ft után 2017. május 11-től, 176.125,- Ft után 2018. június 2-től, 146.604,- Ft után 2018. december 6-tól,
- a XI.r. alperest 994.144,- Ft kártérítés és ezen összegből 73.332,- Ft után 2014. május 28-tól, 354.228,- Ft után 2016. január 28-tól, 202.015,- Ft után 2017. május 7-től, 200.347,- Ft után 2018. június 2-től, 164.222,- Ft után 2018. december 6-tól,
- a XII.r. alperest 2.652.844,- Ft kártérítés és ezen összegből 194.920,- Ft után 2014. május 28-tól, 946.542,- Ft után 2016. január 24-től, 539.596,- Ft után 2017. május 12-től, 535.035,- Ft után 2018. június 2-től, 436.751,- Ft után 2018. december 9-től,
- a XIII.r. alperest 674.193,- Ft kártérítés és ezen összegből 48.860,- Ft után 2014. május 28-tól, 240.524,- Ft után 2016. január 24-től, 136.868,- Ft után 2017. május 7-től, 136.092,- Ft után 2018. június 3-tól, 111.849,- Ft után 2018. december 6-tól,
- a XIV.r. alperest 1.000.628,- Ft kártérítés és ezen összegből 73.532,- Ft után 2014. május 28-tól, 356.872,- Ft után 2016. január 24-től, 203.483,- Ft után 2017. május 11-től, 199.815,- Ft után 2018. június 2-től, 166.926,- Ft után 2018. december 6-tól,
- a XV.r. alperest 789.563,- Ft kártérítés és ezen összegből 57.465,- Ft után 2014. május 28-tól, 282.315,- Ft után 2016. január 24-től, 160.716,- Ft után 2017. május 7-től, 157.865,- Ft után 2018. június 3-tól, 131.202,- Ft után 2018. december 6-tól,

- a XVI.r. alperest 919.827,- Ft kártérítés és ezen összegből 67.268,- Ft után 2014. május 28-tól, 327.757,- Ft után 2016. január 24-től, 186.504,- Ft után 2017. május 7-től, 185.416,- Ft után 2018. június 2-től, 152.822,- Ft után 2018. december 6-tól,
- a XVII.r. alperest 2.275.605,- Ft kártérítés és ezen összegből 167.827,- Ft után 2014. május 28-tól, 811.279,- Ft után 2016. január 24-től, 462.898,- Ft után 2017. május 7-től, 455.144,- Ft után 2018. június 2-től, 378.457,- Ft után 2018. december 6-tól,
- a XVIII.r. alperest 512.374,- Ft kártérítés és ezen összegből 37.322,- Ft után 2014. május 28-tól, 182.656,- Ft után 2016. január 24-től, 104.246,- Ft után 2017. május 7-től, 103.424,- Ft után 2018. június 3-tól, 84.726,- Ft után 2018. december 6-tól,
- a XIX.r. alperest 2.088.946,- Ft kártérítés és ezen összegből 153.377,- Ft után 2014. május 28-tól, 743.916,- Ft után 2016. január 24-től, 423.539,- Ft után 2017. május 12., 421.056,- Ft után 2018. június 2-től, 347.058,- Ft után 2018. december 6-tól,
- a XX.r. alperest 1.437.479,- Ft kártérítés és ezen összegből 105.126,- Ft után 2014. május 28-tól, 513.225,- Ft után 2016. január 24-től, 292.341,- Ft után 2017. május 11-től, 288.019,- Ft után 2018. június 2-től, 238.768,- Ft után 2018. december 6-tól,
- a XXI.r. alperest 1.970.302,- Ft kártérítés és ezen összegből 138.473,- Ft után 2014. május 28-tól, 706.796,- Ft után 2016. január 24-től, 401.899,- Ft után 2017. május 7-től, 394.975,- Ft után 2018. június 3-tól, 328.159,- Ft után 2018. december 6-tól,
- a XXII.r. alperest 1.048.006,- Ft kártérítés és ezen összegből 76.932,- Ft után 2014. május 28-tól, 374.867,- Ft után 2016. január 27-től, 213.677,- Ft után 2017. május 7-től, 207.271,- Ft után 2018. június 3-tól, 175.259,- Ft után 2018. december 6-tól,
- a XXIII.r. alperest 1.528.974,- Ft kártérítés és ezen összegből 113.130,- Ft után 2014. május 28-tól, 544.839,- Ft után 2016. január 24-től, 310.478,- Ft után 2017. május 7-től, 308.143,- Ft után 2018. június 2-től, 252.384,- Ft után 2018. december 6-tól,
- a XXIV.r. alperest 9.121.923,- Ft kártérítés és ezen összegből 594.283,- Ft után 2014. május 28-tól, 3.264.672,- Ft után 2016. január 24-től, 1.842.625,- Ft után 2017. május 7-től, 1.801.674,- Ft után 2018. június 2-től, 1.618.669,- Ft után 2018. december 6-tól,
- a XXV.r. alperest 41.320.248,- Ft kártérítés és ezen összegből 2.784.838,- Ft után 2014. május 28-tól, 14.852.721,- Ft után 2016. január 24-től, 8.397.892,- Ft után 2017. május 7-től, 8.231.768,- Ft után 2018. június 2-től, 7.053.029,- Ft után 2018. december 6-tól,
- a XXVI.r. alperest 43.618.486,- Ft kártérítés és ezen összegből 2.818.029,- Ft után 2014. május 28-tól, 15.662.331,- Ft után 2016. január 24-től, 8.777.922,- Ft után 2017. május 7-től, 8.642.591,- Ft után 2018. június 2-től, 7.717.613,- Ft után 2018. december 6-tól,
- a XXVII.r. alperest 17.802.012,- Ft kártérítés és ezen összegből 1.114.870,- Ft után 2014. május 28-tól, 6.418.489,- Ft után 2016. január 24-től, 3.597.445,- Ft után 2017. május 7-től, 3.520.655,- Ft után 2018. június 2-től, 3.150.553,- Ft után 2018. december 7-től,
- a XXVIII.r. alperes 58.793.377,- Ft kártérítés és ezen összegből 3.930.152,- Ft után 2014. május 28-tól, 21.106.875,- Ft után 2016. január 24-től, 11.897.020,- Ft után 2017. május 7-től, 11.669.668,- Ft után 2018. június 2-től, 10.189.662,- Ft után 2018. december 6-tól,
- a XXIX.r. alperest 22.638.632,- Ft kártérítés és ezen összegből 1.392.618,- Ft után 2014. május 28-tól, 8.099.058,- Ft után 2016. január 24-től, 4.547.716,- Ft után 2017. május 7-től, 4.437.546,- Ft után 2018. június 2-től, 4.171.694,- Ft után 2018. december 7-től,
- a XXX.r. alperest 7.555.482,- Ft kártérítés és ezen összegből 496.845,- Ft után 2014. május 28-tól, 2.731.118,- Ft után 2016. január 27-től, 1.542.639,- Ft után 2017. május 11-től, 1.502.095,-

után 2018. június 2-től, 1.282.785,- Ft után 2018. december 6-tól,  
- a XXXI.r. alperest 2.644.089,- Ft kártérítés és ezen összegből 179.000,- Ft után 2014. május 28-tól, 946.562,- Ft után 2016. január 27-től, 536.011,- Ft után 2017. május 11-től, 523.253,- Ft után 2018. június 3-tól, 459.263,- Ft után 2018. december 6-tól,  
- a XXXII.r. alperest 7.901.864,- Ft kártérítés és ezen összegből 557.378,- Ft után 2014. május 28-tól, 2.812.224,- Ft után 2016. január 24-től, 1.596.858,- Ft után 2017. május 7-től, 1.576.759,- Ft után 2018. június 2-től, 1.358.645,- Ft után 2018. december 6-tól,  
- a XXXIII.r. alperest 55.188.810,- Ft kártérítés és ezen összegből 3.776.156,- Ft után 2014. május 28-tól, 19.723.215,- Ft után 2016. január 27-től, 11.175.766,- Ft után 2017. május 11-től, 10.968.225,- Ft után 2018. június 6-tól, 9.545.448,- Ft után 2018. december 9-től,  
- a XXXIV.r. alperest 3.543.051,- Ft kártérítés és ezen összegből 262.543,- Ft után 2014. május 28-tól, 1.253.331,- Ft után 2016. január 24-től, 716.766,- Ft után 2017. május 7-től, 712.751,- Ft után 2018. június 2-től, 597.660,- Ft után 2018. december 6-tól,  
- a XXXV.r. alperest 1.142.329,- Ft kártérítés és ezen összegből 80.674,- Ft után 2014. május 28-tól, 406.638,- Ft után 2016. január 24-től, 231.125,- Ft után 2017. május 7-től, 229.897,- Ft után 2018. június 2-től, 193.995,- Ft után 2018. december 6-tól,  
- a XXXVI.r. alperest 1.831.952,- Ft kártérítés és ezen összegből 126.152,- Ft után 2014. május 28-tól, 651.652,- Ft után 2016. január 24-től, 369.226,- Ft után 2017. május 7-től, 367.299,- Ft után 2018. június 2-től, 317.623,- Ft után 2018. december 6-tól,  
- a XXXVII.r. alperest 1.211.034,- Ft kártérítés és ezen összegből 89.921,- Ft után 2014. május 28-tól, 428.877,- Ft után 2016. január 27-től, 245.407,- Ft után 2017. május 11-től, 240.013,- Ft után 2018. június 2-től, 206.816,- Ft után 2018. december 6-tól,  
- a XXXVIII.r. alperest 756.496,- Ft kártérítés és ezen összegből 53.673,- Ft után 2014. május 28-tól, 267.706,- Ft után 2016. január 24-től, 152.522,- Ft után 2017. május 13-tól, 151.719,- Ft után 2018. június 2-től, 130.876,- Ft után 2018. december 6-tól,  
- a XXXIX.r. alperest 5.489.422,- Ft kártérítés és ezen összegből 409.942,- Ft után 2014. május 28-tól, 1.940.770,- Ft után 2016. január 2-től, 1.116.747,- Ft után 2017. május 7-től, 1.086.556,- Ft után 2018. június 2-től, 935.407,- Ft után 2018. december 6-tól,  
- a XL.r. alperest 13.659.791,- Ft kártérítés és ezen összegből 975.819,- Ft után 2014. május 28-tól, 4.860.928,- Ft után 2016. január 24-től, 2.773.252,- Ft után 2017. május 11-től, 2.708.685,- Ft után 2018. június 2-től, 2.341.107,- Ft után 2018. december 6-tól,  
- a XLI.r. alperest 4.084.225,- Ft kártérítés és ezen összegből 275.778,- Ft után 2014. május 28-tól, 1.466.529,- Ft után 2016. január 24-től, 830.241,- Ft után 2017. május 7-től, 814.269,- Ft után 2018. június 6-tól, 697.408,- Ft után 2018. december 8-tól,  
- a XLII.r. alperest 7.068.380,- Ft kártérítés és ezen összegből 507.039,- Ft után 2014. május 28-tól, 2.493.217,- Ft után 2016. január 24-től, 1.423.209,- Ft után 2017. május 7-től, 1.415.698,- Ft után 2018. június 2-től, 1.229.217,- Ft után 2018. december 6-tól,  
- a XLIII.r. alperest 2.099.812,- Ft kártérítés és ezen összegből 153.751,- Ft után 2014. május 28-tól, 742.554,- Ft után 2016. január 24-től, 424.684,- Ft után 2017. május 7-től, 417.715,- Ft után 2018. június 2-től, 361.108,- Ft után 2018. december 6-tól,  
- a XLIV.r. alperest 1.740.829,- Ft kártérítés és ezen összegből 122.433,- Ft után 2014. május 28-tól, 617.916,- Ft után 2016. január 24-től, 351.343,- Ft után 2017. május 7-től, 349.503,- Ft után 2018. június 2-től, 299.634,- Ft után 2018. december 6-tól,  
- a XLV.r. alperest 7.630.469,- Ft kártérítés és ezen összegből 545.547,- Ft után 2014. május 28-tól, 2.712.326,- Ft után 2016. január 24-től, 1.546.412,- Ft után 2017. május 7-től,

1.513.768,- Ft után 2018. június 2-től, 1.312.416,- Ft után 2018. december 6-tól,  
 - a XLVI.r. alperest 4.914.743,- Ft kártérítés és ezen összegből 338.366,- Ft után 2014. május 28-tól, 1.751.901,- Ft után 2016. január 24-től, 994.035,- Ft után 2017. május 7-től, 989.027,- Ft után 2018. június 2-től, 841.414,- Ft után 2018. december 6-tól,  
 - a XLVII.r. alperest 433.015,- Ft kártérítés és ezen összegből 39.376,- Ft után 2014. május 28-tól, 191.665,- Ft után 2016. január 27-től, 108.982,- Ft után 2017. május 11-től, 92.992,- Ft után 2018. június 2-től,  
 - a XLVIII.r. alperest 868.612,- Ft kártérítés és ezen összegből 62.703,- Ft után 2014. május 28-tól, 308.880,- Ft után 2016. január 24-től, 175.788,- Ft után 2017. május 11-től, 174.812,- Ft után 2018. június 2-től, 146.429,- Ft után 2018. december 6-tól,  
 - a XLIX.r. alperest 2.466.299,- Ft kártérítés és ezen összegből 173.989,- Ft után 2014. május 28-tól, 878.077,- Ft után 2016. január 27-től, 498.577,- Ft után 2017. május 11-től, 494.230,- Ft után 2018. június 2-től, 422.426,- Ft után 2018. december 6-tól,  
 - a L.r. alperest 558.097,- Ft kártérítés és ezen összegből 40.446,- Ft után 2014. május 28-tól, 203.968,- Ft után 2016. január 27-től, 102.742,- Ft után 2017. május 11-től, 106.130,- Ft után 2018. június 2-től, 104.811,- Ft után 2018. december 6-tól,  
 - a LI.r. alperest 1.143.569,- Ft kártérítés és ezen összegből 86.195,- Ft után 2014. május 28-tól, 423.195,- Ft után 2016. január 27-től, 199.095,- Ft után 2017. május 11-től, 224.652,- Ft után 2018. június 2-től, 210.432,- Ft után 2018. december 6-tól,  
 - az LII.r. alperest 172.075,- Ft kártérítés és ezen összegből 7.849,- Ft után 2014. május 28-tól, 65.985,- Ft után 2016. január 24-től, 36.974,- Ft után 2017. május 7-től, 34.130,- Ft után 2018. június 2-től, 27.137,- Ft után 2018. december 6-tól,  
 - az LIII.r. alperest 105.075,- Ft kártérítés és ezen összegből 6.516,- Ft után 2014. május 28-tól, 37.341,- Ft után 2016. január 24-től, 21.963,- Ft után 2017. május 7-től, 21.710,- Ft után 2018. június 2-től, 17.545,- Ft után 2018. december 6-tól,  
 - az LIV. r. alperest 177.127,- Ft kártérítés és ezen összegből 9.813,- Ft után 2014. május 28-tól, 67.442,- Ft után 2016. január 24-től, 38.6883- Ft után 2017. május 7-től, 35.218,- Ft után 2018. június 2-től, 25.966,- Ft után 2018. december 6-tól,  
 - az LV.r. alperest 3.978.011,- Ft kártérítés és ezen összegből 254.672,- Ft után 2014. május 28-tól, 1.453.143,- Ft után 2016. január 24-től, 855.207,- Ft után 2017. május 7-től, 775.755,- Ft után 2018. június 2-től, 639.234,- Ft után 2018. december 6-tól,  
 - az LVI.r. alperest 6.673.7887,- Ft kártérítés és ezen összegből 2.576.393,- Ft után 2016. január 24-től, 1.466.009,- Ft után 2017. május 7-től, 1.435.175,- Ft után 2018. június 2-től, 1.196.210,- Ft után 2018. december 6-tól a kifizetés napjáig járó a Ptk. 301. §-ban foglalt mértékű késedelmi kamata megfizetésére kérte kötelezni.

[51] A bíróság az alpereseket a fentiek szerint mindösszesen a 2014. január 1. napjától – 2018. október 31. napjáig terjedő időszakban felmerült hulladékkezelés elmaradásából eredő 91.242.392,- Ft kár, valamint az ISPA/KA költségek meg nem térüléséből eredő 314.806.443,- Ft kár és késedelmi kamatai megtérítésére kérte kötelezni azzal, hogy az egyes alperesekre eső kártérítés összegét a kár alperesi önkormányzatokra – lakosegyenérték alapján – jutó része alapján határozta meg.

[52] Keresetét arra alapította, hogy az üzemeltetési szerződés VIII.3. pontja alapján az ISPA/KA költség és ráfordítás címén az általa mint üzemeltető által felvett hitelek kamatráfordításait és a hitel egyéb költségeit, az üzemeltetési jogra mint vagyoneértékű jogra elszámolt értékcsökkenést és az ISPA/KA eszközök vagyonebiztosításának perrel érintett

172



időszakra eső időarányos díját érvényesíti annak okán, hogy az ISPA/KA projektben részes önkormányzatok részéről a projekt keretében kialakított eszközrendszer igénybevétele – ideértve a somi és ordacsehi lerakóba történő beszállítást is – kötelező. Hivatkozott arra, hogy az alperesi önkormányzatoknak jogszerű lehetősége lett volna a szerződésben vállalt kötelezettségüknek eleget tenni, ennek ellenére az alperesek 2014. január 1-től nem biztosították az ISPA/KA eszközök igénybevételét. Állítása szerint a felperes kára abból származott, hogy az önkormányzatok a közszolgáltató részére kötelezően igénybeveendő létesítményként nem a somi, illetve ordacsehi lerakót írták elő, a közszolgáltatók nem a somi, illetve az ordacsehi hulladéklerakó területére szállították a hulladékot, így az önkormányzatok szerződésszegő magatartást tanúsítottak, mely ok-okozati összefüggésben áll a kár bekövetkeztével.

[53] Az alperesek a kereset elutasítását kérték, vitatták annak jogalapját és összecszerúségét is. A jogalap körében arra hivatkoztak, hogy hiányzik az alperesek részéről a jogellenes magatartás, az alpereseknek nem róható fel, hogy számukra előnytelen, hátrányt okozó szerződést nem kötöttek. Vitatták, hogy kötelesek lennének igénybe venni a somi, illetve az ordacsehi hulladéklerakót. Az összecszerúséget illetően hivatkoztak arra, hogy a felperes folyamatosan beépítette a közszolgáltatás során kibocsátott számláiba a felvett hitelek kamatráfordításait és egyéb költségeit, az elszámolt értékcsökkenést, a használati díjat és a vagyont biztosítás díját, azt a lakosság és az önkormányzatok megfizették részére. Álláspontjuk szerint az ISPA/KA költségek jelentős része a közszolgáltatással érintett években a 103 önkormányzat teljesítésére figyelemmel, illetve a perben nem álló önkormányzatok részéről a 2018-ig folyt szolgáltatás során már megtérült.

[54] A jogalap körében a Kaposvári Törvényszék 1.G.40.001/2019/20/I. szám alatti közbenső ítéletével megállapította, hogy az I.r. – LVI.r. alperesek azzal, hogy 2014. január 01-től nem biztosították az ISPA/KA eszközök igénybevételét, illetve hogy a települési önkormányzatok területéről a települési hulladék az ISPA/KA projekt során létrejött somi, illetve ordacsehi hulladékkezelő létesítményekbe kerüljön beszállításra – az alpereseket kártérítési felelősség terheli a felperesnek a hulladékkezelés elmaradásából és ISPA/KA költségek meg nem térüléséből eredő kárért.

[55] Az elsőfokú bíróság ítéletét a Pécsi Ítéltábla Gf.V.40.009/2020/4/2. szám alatti közbenső ítéletével helybenhagyta.

[56] A bíróság a tényállást a Kaposvári Törvényszék 1.G.40.001/2019/20/I. szám alatti közbenső ítélete, az azt helybenhagyó Pécsi Ítéltábla Gf.V.40.009/2020/4/2. szám alatti közbenső ítélete, a peres felek előadásai, a konzorcionális szerződés, a támogatási szerződés, a Pénzügyi Ajánlat az üzemeltetési szerződés Horváth György igazságügyi szakértő szakértői véleménye és szóbeli nyilatkozata, és az egyéb rendelkezésre álló okirati bizonyítékok alapján állapította meg.

[57] A felek jogviszonyára irányadó Polgári Törvénykönyvről szóló 1959. évi IV. törvény (rPtk.) 318. § (1) bekezdése alapján a szerződésszegésért való felelősségre, valamint a kártérítés mértékére a szerződésen kívül okozott károkért való felelősség szabályait kell alkalmazni azzal az eltéréssel, hogy a kártérítés mérséklésének - ha a jogszabály kivételt nem tesz - nincs helye.

[58] A rPtk. 339. § (1) bekezdése kimondja, hogy aki másnak jogellenesen kárt okoz, köteles azt megtéríteni. Mentesül a felelősség alól, ha bizonyítja, hogy úgy járt el, ahogy az az adott helyzetben általában elvárható.

173

- [59] Az rPtk. 355. § (4) bekezdése értelmében kártérítés címén a károkozó körülmény folytán a károsult vagyonában beállott értékcsökkenést és az elmaradt vagyoni előnyt, továbbá azt a kárpótlást vagy költséget kell megtéríteni, amely a károsultat ért vagyoni és nem vagyoni hátrány csökkentéséhez vagy kiküszöböléséhez szükséges.
- [60] A 2013. január 1. napjától hatályos hulladékról szóló 2012. évi CLXXXV. törvény 81. § (1) bekezdése kimondta, hogy a környezetvédelmi hatóság hulladékgazdálkodási közszolgáltatási engedélyt csak annak a hulladékgazdálkodási engedéllyel rendelkező gazdálkodó szervezetnek adhat, amelyben az állam, a települési önkormányzat vagy a települési önkormányzatok társulása a szavazatok többségével tulajdoni hányada alapján közvetlenül vagy közvetve rendelkezik, és a társaság tulajdonosaként jogosult arra, hogy a vezető tisztségviselők és a felügyelőbizottság tagjai többségét megválassza vagy visszahívja.
- [61] Az alperesek kártérítési felelősségét megállapító közbenső ítélet jogerőre emelkedését követően a bíróság a bizonyítási eljárást a kártérítés mértékére folytatta, és ennek tisztázására igazságügyi könyvszakértőt rendelt ki. Horváth György igazságügyi könyvszakértő szakértői véleményében a jogerős közbenső ítélet megállapítására vonatkozóan azt vizsgálta, hogy azzal összefüggésben, hogy az I-LVI.r. alperesek 2014. január 1. napjától nem biztosították az ISPA/KA eszközök igénybevételét, illetve, hogy a települési önkormányzatok területéről a települési hulladék az ISPA/KA projekt során létrejött somi, illetve ordacsehi hulladékkezelő létesítményekbe kerüljön beszállításra, a felperesnek milyen kára keletkezett. Figyelemmel volt a szakértő arra is, hogy az eredménykiesés összegét az ISPA/KA költségek meg nem térülése esetében a felperes keresetében lakosegyenérték alapján osztotta fel az egyes településekre. Számításai folytán a hulladékkezelésből származó elmaradt haszon mértékét az alperesi önkormányzatok tekintetében összesen 91.242.392,- Ft összegben, az ISPA/KA költségek meg nem térüléséből eredő kár mértékét pedig összesen 314.806.443,- Ft összegben állapította meg. A szakértő kiemelte, hogy a felperes ISPA/KA projekttel kapcsolatos költségei folyamatosan felmerültek abban az időszakban is, amikor a felperes nem volt közszolgáltató, tehát a jelen perrel érintett 2014. január 1. – 2018. október 31. napja közötti időszakban is. A 2013. december 31. napjáig felmerült és díjakba beépített ISPA/KA költségek kizárólag a díjmegállapítással érintett időszakokra vonatkoztak, és nem a 2014. január 1. napját követő időszakokra. A felperes a perben az 56 alperesi önkormányzattal szembeni kártérítési igényét érvényesítette és tekintettel arra, hogy az 56 önkormányzattól 52 nem fizetett ISPA/KA költséget 2014. január 1. napját követően, így ezektől az önkormányzatoktól egyáltalán nem térült meg ISPA/KA költség. A felperes tényleges kárát mindezek alapján a 2014. január 1. napjától – 2018. október 31. napjáig terjedő időszakban meg nem térült ISPA/KA költségeknek és ráfordításoknak az alperesi önkormányzatokra lakosegyenérték alapján jutó részében jelölte meg, míg elmaradt hasznát a hulladékkezelési díj ártalmatlanítási díjtételének, mint meg nem fizetett tételnek a kieséséből eredeztette, melyet illetően elmaradt haszonként az ártalmatlanítási díjkiesés 7,4%-os árbevétel arányos nyereségét (mely összeg azonos a 8 %-os költségarányos nyereséggel) határozta meg kárösszegként.
- [62] Az alperes a szakértői bizonyítás eredménye kapcsán arra hivatkozott, hogy a szakértőnek vizsgálnia kellett volna az üzemeltetési szerződéssel érintett teljes időszakot, mivel csak ennek ismeretében lehet állást foglalni az alperes kártérítési felelősségének mértékéről. Hivatkozása szerint nem lehet figyelmen kívül hagyni, hogy a felperes az ISPA/KA eszközöket az üzemeltetési szerződés megkötése óta folyamatosan használta 2014. január 1. után is, és azzal nem közszolgáltatás körébe tartozó hulladékot is gyűjtött. Emellett

arra is kötelezettséget vállalt, hogy amennyiben az önkormányzatok részére fizetendő használati díj a továbbadott eszközök hasznosítása révén megtérül, úgy a továbbadott eszközök hasznosításából származó bevétel, mint díjcsökkentő tényezőt is figyelembe veszi az indokolt költségek és ráfordítások megállapításánál. Hivatkozott arra is, hogy az elkülönítetten gyűjtött hulladék nem tartozik a települési vegyes hulladék körébe, így a lom vagy zöldhulladék nem képezheti a kárigény részét. Állítása szerint a nyereségszámítás megalapozatlan, hiszen 2013. június 1. után a felperes sem tudta érvényesíteni 8%-os nyereségét a rezsicsökkentett díjakra figyelemmel. Az ártalmatlanítási díjtétel kapcsán pedig arra utalt, hogy vizsgálni szükséges a szerződésben szereplő alperesek körén kívül álló önkormányzatok által és az eszközhasznosítás körében beszállított hulladék mennyiségeket is a 2014. január 1. - 2018. október 31. napjáig terjedő időszakra.

[63] A bíróság arra mutat rá, hogy a perben a közbenső ítélet alapján az alperes kártérítési felelőssége 2014. január 1. és 2018. október 31. napja közötti időszakban jogerős ítélettel megállapításra került, ez vitássá már nem tehető, így a bíróság erre az időszakra vizsgálta az alperesek fennálló kártérítési felelőssége alapján a kártérítés mértékét. A per tárgya tehát nem a felek közti jogviszonyból eredő teljeskörű elszámolás, ennek vizsgálatára a kereseti kérelemhez kötöttség elve alapján e perben nincs lehetőség, hanem kifejezetten az alperesek önálló kártérítési felelőssége alapján annak mértéke volt a tisztázandó kérdés. Az igazságügyi szakértő részletes indokát adta annak, hogy milyen okból nem szükséges a perrel nem érintett időszakra vizsgálni az ISPA/KA költségek megtérülését, számításai alapján ugyanis 2013. december 31. napjáig – amely időpontig a felperes közszolgáltató volt – csak a 2013. december 31. napjáig felmerült költségek kerültek érvényesítésre, a díjba beépített ISPA/KA költségek minden esetben a díjmegállapítással érintett időszakra vonatkoztak. Erre figyelemmel a bíróság – a szakértői vélemény alapulvételével – megállapította, hogy a 2013. december 31. napjáig terjedő időszakban történt költségmegtérülés nem vehető figyelembe a perrel érvényesített időszakban felmerült költségek megtérülése szempontjából a 2014. január 1. napját követő időszakra, mely időszakban csak a szerződést teljesítő önkormányzatoktól térült meg ISPA/KA költség. Mindezek alapján nem befolyásolja az alperesek kártérítési felelősségét sem az, hogy a 2014. január 1. napját megelőző években milyen ISPA/KA költségek térültek, sem az, hogy 2014. január 1. napját követő időszakban más – perben nem álló – önkormányzatoktól - a felperesnek milyen megtérülése keletkezett, illetve az sem, hogy az eszközök hasznosításából a felperes milyen összegű bevételre tett szert. Ez ugyanis az alperesek üzemeltetési szerződésből eredő kártérítési felelősségét nem csökkenti, az alperesek sem tudtak megjelölni olyan szerződéses vagy más jogszabályi rendelkezést, amely arra utalna, hogy a felperes bevételeit az alperesekre eső ISPA/KA költségekre lenne köteles elszámolni, csökkentve ezzel az alperesek kártérítési felelősségének mértékét.

[64] Az alperesek arra is hivatkoztak, hogy az üzemeltetési szerződés VIII.3. pontja értelmében a felperes kötelezettséget vállalt arra, hogy amennyiben számára az önkormányzatok részére fizetendő használati díj egy része a továbbadott eszközök hasznosítása révén megtérül, úgy a továbbadott eszközök hasznosításából származó bevétel, mind díjcsökkentő tényezőt veszi figyelembe az indokolt költségek és ráfordítások megállapításakor, illetve a díjkalkuláció konzorciumi tagi tanács részére történő elterjesztésekor. Ennek kapcsán arra mutat rá a bíróság, hogy az eljárás során nem merült fel arra nézve adat, hogy a felperesnek bármilyen, a használati díj egy részének megtérülését eredményező bevétele származna a továbbadott eszközök hasznosítása folytán, sőt a szakértő

175

megállapítása szerint 2014. január 1. – 2018. december 31. napja közti időszakban csak a szerződést teljesítő önkormányzatoktól térült meg – a lakosegyenérték alapján rájuk eső ISPA/KA költségből 229.351.305.- Ft ISPA/KA költség, de ebben használati díj nem térült meg.

[65] Az üzemeltetési szerződés szerint a felperes a kizárólagos használati és üzemeltetési jogából eredően a szerződés tárgyát képező eszközöket, berendezéseket, létesítményeket jogosult további harmadik személy, illetve személyek (az eszközök közszolgáltatásban történő hasznosítása céljából különösen a projekt területen működő többi közszolgáltató) használatába adni, de csak azzal a feltétellel, hogy ezen továbbadott eszköz hasznosítás is csak az ISPA/KA projekt céloknak megfelelően történhet. Figyelemmel arra, hogy a hulladéklerakóra beszállított hulladéknak 90 %-ban (a módosítást követően 80 %-ban) a projekterületen belüli, lakossági közszolgáltatásból kellett származnia, így a felperes, mint üzemeltető bevétele nagyban függ a közszolgáltatástól. A felperes sehol sem közszolgáltató, így az üzemeltetés keretében számára járó ISPA/KA költség nyilvánvalóan a szerződésszerűen teljesítő önkormányzatok közszolgáltatóival kötött alvállalkozási szerződés teljesítése útján térülhetne. Mivel jelen perben érvényesített követelés kizárólag a szerződést nem teljesítő, és így a kártérítésért felelős alperesi önkormányzatokra lakosegyenérték arányosan jutó ISPA/KA költségeket és a hulladékkezelés elmaradásából eredő elmaradt hasznot tartalmazza, ezen igényét a felperes alappal érvényesíti.

[66] Nem osztotta a bíróság azon alperesi hivatkozást, mely szerint a hulladékkezelés ártalmatlanítási díjtételek kapcsán figyelembe kell venni az elkülönítetten gyűjtött hulladékot, mivel az nem tartozik a települési vegyes hulladék körébe, tekintettel arra, hogy a konzorciumi szerződés III.3. pontja alapján a tagok arra vállaltak kötelezettséget, hogy a keletkező szilárd hulladék elhelyezésére és kezelésére veszik igénybe a projekt megvalósításával kialakított rendszert. Az üzemeltetési szerződés alapján a 104 önkormányzat a települési szilárd hulladék somi, illetve ordacsehi hulladékkezelő lerakó telepekre kerülésére vállalt kötelezettséget, a somi, illetve ordacsehi lerakók használata az alperesek számára egyértelműen szerződéses kötelezettség volt, az elkülönítetten gyűjtött hulladékra, mint szilárd hulladékra pedig ez ugyanúgy vonatkozik, mint a más, vegyes hulladékra.

[67] Az igazságügyi szakértő a szakvéleményében alátámasztotta a felperes elmaradt haszon tekintetében érvényesített kereseti követelését is, ennek alapulvételével állapította meg a bíróság, hogy elmaradt haszonként a felperes a 2013. évben keletkezett, de 2014. január hó 1. napjától kieső hulladékmennyiség, illetve az üzemeltetési szerződés szerint 2014. évben alkalmazható fajlagos kezelési-ártalmatlanítási díjat figyelembe véve határozta meg a 7,4 % mértékű eredményt, ami 8%-os mértékű költségarányos nyereséget jelent. A szakértői vélemény alapján a bíróság megállapította azt is, hogy a felperes kizárólag az ártalmatlanítási díj 8%-os költségarányos haszonkulccsal számított nyereségtartalmát követeli, magát az ártalmatlanítási díjat nem érvényesíti, illetve, hogy a felperes az általa 2013. évben beszállított, nyilvántartott hulladékmennyiségek alapján számolta ki a perbeli időszakra vonatkozó elmaradt hulladékmennyiséget, mely csökkentésre került a perrel érintett időszakban történt beszállításokkal. Utal a bíróság arra, hogy az alperesek a hulladékkezelés elmaradásából eredő kártétel kapcsán úgy nyilatkoztak, hogy a szakértői vélemény megállapításait nem vitatják. (17.G.40.098/2022/5. szám alatti jegyzőkönyv 3. oldal), így a kártételre további bizonyítás lefolytatása nem volt indokolt.

- [68] Az ISPA/KA költségek térülésével összefüggésben a szakértő szóbeli meghallgatását követően az alperesek a szakértői kárszámítási módszerét, a vizsgálat helytálló voltát, a szakértő számításainak helyességét nem vitatták, csupán az ISPA/KA költségek megtérülésének a felek között fennálló jogviszony teljes időtartamára vonatkozó vizsgálatának és a felperes nem lakossági hulladékszállításból/-kezelésből eredő bevétele elszámolásának szükségességét állították. A fenti indokok alapján azonban a kár mértéke a szakértői vélemény alapján megállapítható.
- [69] A fentiek értelmében a bíróság a szakértői vélemény megállapításait, mint aggálytalant az összszerszerűség körében ítéletének alapjául elfogadta, az új szakértő kirendelése iránti alperesi bizonyítási indítványnak pedig nem adott helyt, mivel a kár mértéke bizonyított, arra új szakértő kirendelése nem indokolt. Az alperesek által becsatolt, jelen perrel is érintett jogviszonnyal kapcsolatos másik perben kirendelt szakértő szakértői véleményének alperesek által hivatkozott megállapításai sem cáfolják a jelen perben eljáró igazságügyi szakértő szakértői véleményében foglaltakat, azt nem teszik aggályossá, az alperesek által az üzemeltetési szerződés megszegéséből eredő kár mértékét nem érintik.
- [70] Mindezek alapján a bíróság a szakértői véleménnyel és a felperes kereseti kérelmével összhangban a kereseti kérelemben foglaltaknak helyt adott, és kötelezte az alpereseket lakos egyenérték alapján összesen felmerült 406.048.835,- Ft összegű kár megtérítésére.
- [71] A késedelmi kamat az rPtk. 301. § (1) bekezdésén alapul.
- [72] A perköltség tárgyában a bíróság külön, kiegészítő ítéletben fog rendelkezni.

Kaposvár, 2023. március 9.

dr. Gelencsér Szabolcs s.k.  
bíró

AF 4



## Pécsi Ítéltábla

Az ügy száma: Gf.V.40.019/2023/5/II.

### A felperes:

NHSZ Zöldfok Településgazdálkodási és Kommunális Zrt. (8600 Siófok, Bajcsy Zsilinszky Endre utca 220.)

### A felperes képviselője:

Livo Ügyvédi Iroda (3527 Miskolc, József Attila utca 57. III. emelet, eljáró ügyvéd: dr. Livo Gergely ügyvéd)

### Az alperesek:

- Andocs Község Önkormányzata (8675 Andocs, Szent Ferenc tér 1.) I. rendű,  
Bábonymegyer Község Önkormányzata (8658 Bábonymegyer, Dózsa György utca 50.) II. rendű,  
Balatonszabadi Község Önkormányzata (8651 Balatonszabadi, Vak Bottyán utca 102.) III. rendű,  
Balatonszemes Község Önkormányzata (8636 Balatonszemes, Bajcsy-Zsilinszky utca 23.) IV. rendű,  
Begyedkér Község Önkormányzata (8666 Begykér, Rákóczi utca 147.) V. rendű,  
Kánya Község Önkormányzata (8667 Kánya, Fő utca 170.) VI. rendű,  
Kapoly Község Önkormányzata (8671 Kapoly, Kossuth utca 56.) VII. rendű,  
Kára Község Önkormányzata (7285 Kára, Kölcsey utca 1.) VIII. rendű,  
Köröshegy Község Önkormányzata (8617 Köröshegy, Petőfi utca 71.) IX. rendű,  
Lulla Község Önkormányzata (8660 Lulla, Kossuth utca 49.) X. rendű,  
Miklósi Község Önkormányzata (7286 Miklósi, Rákóczi utca 3.) XI. rendű,  
Nágocs Község Önkormányzata (8674 Nágocs, Hősök tere 10.) XII. rendű,  
Sérsekszőlős Község Önkormányzata (8660 Sérsekszőlős, Szabadság utca 15.) XIII. rendű,  
Somogyacsa Község Önkormányzata (7283 Somogyacsa, Kossuth utca 187.) XIV. rendű,  
Somogydöröcske Község Önkormányzata (7284 Somogydöröcske, Keleti utca 80.) XV. rendű,  
Somogyegres Község Önkormányzata (8666 Somogyegres, Petőfi utca 3.) XVI. rendű,  
Somogyeggyes Község Önkormányzata (8673 Somogyeggyes, Akácfa utca 4.) XVII. rendű,  
Szorosad Község Önkormányzata (7285 Szorosad, Arany János utca 11.) XVIII. rendű,  
Tengőd Község Önkormányzata (8668 Tengőd, Petőfi utca 32.) XIX. rendű,  
Torvaj Község Önkormányzata (8665 Torvaj, Kossuth utca 49.) XX. rendű,  
Törökkoppány Község Önkormányzata (7285 Törökkoppány, Kossuth utca 66.) XXI. rendű,  
Zala Község Önkormányzata (8660 Zala, Kossuth utca 62.) XXII. rendű,  
Zics Község Önkormányzata (8672 Zics, Petőfi utca 1.) XXIII. rendű,

Balatonberény Község Önkormányzata (8649 Balatonberény, Kossuth tér 1.) XXIV. rendű,  
Balatonboglár Város Önkormányzata (8630 Balatonboglár, Erzsébet utca 11.) XXV. rendű,  
Balatonfenyves Község Önkormányzata (8646 Balatonfenyves, Kölcsey utca 27.) XXVI. rendű,  
Balatonkeresztúr Község Önkormányzata (8648 Balatonkeresztúr, Ady Endre utca 52.) XXVII. rendű,  
Balatonlelle Város Önkormányzata (8638 Balatonlelle, Petőfi utca 2.) XXVIII. rendű,  
Balatonmárfürdő Község Önkormányzata (8647 Balatonmárfürdő, Gróf Széchenyi István tér 9.) XXIX. rendű,  
Balatonszentgyörgy Község Önkormányzata (8710 Balatonszentgyörgy, Berzsényi utca 91.) XXX. rendű,  
Balatonújlak Község Önkormányzata (8712 Balatonújlak, Kossuth utca 77.) XXXI. rendű,  
Buzsák Község Önkormányzata (8695 Buzsák, Fő tér 1.) XXXII. rendű,  
Fonyód Város Önkormányzata (8640 Fonyód, Fő utca 19.) XXXIII. rendű,  
Gamás Község Önkormányzata (8685 Gamás, Fő utca 83.) XXXIV. rendű,  
Gyugy Község Önkormányzata (8692 Gyugy, Fő utca 19.) XXXV. rendű,  
Hács Község Önkormányzata (8694 Hács, Fő utca 42/A.) XXXVI. rendű,  
Hollád Község Önkormányzata (8731 Hollád, Fő utca 16.) XXXVII. rendű,  
Kisberény Község Önkormányzata (8693 Kisberény, Petőfi utca 36.) XXXVIII. rendű,  
Látrány Község Önkormányzata (8681 Látrány, Rákóczi út 69.) XXXIX. rendű,  
Lengyeltóti Város Önkormányzata (8693 Lengyeltóti, Zrínyi utca 2.) XL. rendű,  
Ordacsehi Község Önkormányzata (8635 Ordacsehi, Fő utca 54.) XLI. rendű,  
Öreglak Község Önkormányzata (8697 Öreglak, Fő utca 14.) XLII. rendű,  
Somogybabod Község Önkormányzata (8684 Somogybabod, Kossuth utca 24.) XLIII. rendű,  
Somogytúr Község Önkormányzata (8683 Somogytúr, Árpád utca 34.) XLIV. rendű,  
Somogyvár Község Önkormányzata (8698 Somogyvár, Kaposvári út 2.) XLV. rendű,  
Szőlősgyörök Község Önkormányzata (8692 Szőlősgyörök, Szabadság utca 18.) XLVI. rendű,  
Tikos Község Önkormányzata (8731 Tikos, Iskola utca 16.) XLVII. rendű,  
Visz Község Önkormányzata (8681 Visz, Rákóczi utca 32.) XLVIII. rendű,  
Vörs Község Önkormányzata (8711 Vörs, Alkotmány utca 29.) XLIX. rendű,  
Főnyed Község Önkormányzata (8732 Főnyed, Kossuth utca 31.) L. rendű,  
Szegerdő Község Önkormányzata (8732 Szegerdő, Liget utca 16.) LI. rendű,  
Bonnya Község Önkormányzata (7281 Bonnya, Petőfi utca 8.) LII. rendű,  
Fiad Község Önkormányzata (7282 Fiad, Kossuth utca 48.) LIII. rendű,  
Kisbárapáti Község Önkormányzata (7282 Kisbárapáti, Fő utca 83.) LIV. rendű,  
Tab Város Önkormányzata (8660 Tab, Kossuth utca 49.) LV. rendű,  
Karád Község Önkormányzata (8676 Karád, Attila utca 31.) LVI. rendű,

**Az I-LVI. rendű alperesek képviselője:**

Dr. Nagy Marianna ügyvéd (8630 Balatonboglár, Dózsa György utca 83.)

**A fellebbezési kérelmet előterjesztő fél:**

az alperesek 30. és 32. sorszám alatt

179

**A per tárgya:**

kártérítés megfizetése

**Az elsőfokú bíróság:**

Kaposvári Törvényszék

**A fellebbezéssel támadott határozat száma:**

17.G.40.098/2022/18. és 17.G.40.098/2022/29. számú kiegészítő ítélet

**Ítélet**

A másodfokú bíróság az elsőfokú bíróság ítéletét és kiegészítő ítéletét helybenhagyja.

Kötelezi az I. rendű alperest, hogy fizessen meg a felperesnek 15 napon belül 89.310 (nyolcvankilencezer-háromszáztíz) forint perköltséget.

Kötelezi a II. rendű alperest, hogy fizessen meg a felperesnek 15 napon belül 65.580 (hatvanötezer-ötszáznyolcvan) forint perköltséget.

Kötelezi a III. rendű alperest, hogy fizessen meg a felperesnek 15 napon belül 224.080 (kettőszázhuszonnégyezer-nyolcvan) forint perköltséget.

Kötelezi a IV. rendű alperest, hogy fizessen meg a felperesnek 15 napon belül 332.855 (háromszázharminckettőezer-nyolcszázötvenöt) forint perköltséget.

Kötelezi az V. rendű alperest, hogy fizessen meg a felperesnek 15 napon belül 39.730 (harminckilencezer-hétszázharminc) forint perköltséget.

Kötelezi a VI. rendű alperest, hogy fizessen meg a felperesnek 15 napon belül 36.340 (harminchatezer-háromszáznegyven) forint perköltséget.

Kötelezi a VII. rendű alperest, hogy fizessen meg a felperesnek 15 napon belül 56.330 (ötvenhatezer-háromszázharminc) forint perköltséget.

Kötelezi a VIII. rendű alperest, hogy fizessen meg a felperesnek 15 napon belül 7.025 (hétezer-huszonöt) forint perköltséget.

Kötelezi a IX. rendű alperest, hogy fizessen meg a felperesnek 15 napon belül 144.290 (egyszáznegyvennégyezer-kettőszázkilencven) forint perköltséget.

Kötelezi a X. rendű alperest, hogy fizessen meg a felperesnek 15 napon belül 17.900 (tizenhétezer-kilencszáz) forint perköltséget.

Kötelezi a XI. rendű alperest, hogy fizessen meg a felperesnek 15 napon belül 20.235 (húszezer-kettőszázharmincöt) forint perköltséget.

Kötelezi a XII. rendű alperest, hogy fizessen meg a felperesnek 15 napon belül 53.935 (ötvenháromezer-kilencszázharmincöt) forint perköltséget.

Kötelezi a XIII. rendű alperest, hogy fizessen meg a felperesnek 15 napon belül 13.710 (tizenháromezer-hétszáz tíz) forint perköltséget.

Kötelezi a XIV. rendű alperest, hogy fizessen meg a felperesnek 15 napon belül 20.320 (húszezer-háromszázhusz) forint perköltséget.

Kötelezi a XV. rendű alperest, hogy fizessen meg a felperesnek 15 napon belül 16.055 (tizenhatezer-ötvenöt) forint perköltséget.

Kötelezi a XVI. rendű alperest, hogy fizessen meg a felperesnek 15 napon belül 18.705 (tizennyolcezer-hétszázöt) forint perköltséget.



- Kötelezi a XVII. rendű alperest, hogy fizessen meg a felperesnek 15 napon belül 46.250 (negyvenhatezer-kettőszázötven) forint perköltséget.
- Kötelezi a XVIII. rendű alperest, hogy fizessen meg a felperesnek 15 napon belül 10.405 (tízezer-négyszázöt) forint perköltséget.
- Kötelezi a XIX. rendű alperest, hogy fizessen meg a felperesnek 15 napon belül 42.450 (negyvenkettőezer-négyszázötven) forint perköltséget.
- Kötelezi a XX. rendű alperest, hogy fizessen meg a felperesnek 15 napon belül 29.240 (huszonkilencezer-kettőszáznegyven) forint perköltséget.
- Kötelezi a XXI. rendű alperest, hogy fizessen meg a felperesnek 15 napon belül 40.060 (negyvenezer-hatvan) forint perköltséget.
- Kötelezi a XXII. rendű alperest, hogy fizessen meg a felperesnek 15 napon belül 21.310 (huszonegyezer-háromszáztíz) forint perköltséget.
- Kötelezi a XXIII. rendű alperest, hogy fizessen meg a felperesnek 15 napon belül 31.100 (harmincegyezer-egyszáz) forint perköltséget.
- Kötelezi a XXIV. rendű alperest, hogy fizessen meg a felperesnek 15 napon belül 185.550 (egyszáznolcvanötezer-ötszázötven) forint perköltséget.
- Kötelezi a XXV. rendű alperest, hogy fizessen meg a felperesnek 15 napon belül 840.480 (nyolcszáznegyvenezer-négyszáznolcvan) forint perköltséget.
- Kötelezi a XXVI. rendű alperest, hogy fizessen meg a felperesnek 15 napon belül 887.230 (nyolcszáznolcvanhétezer-kettőszázharminc) forint perköltséget.
- Kötelezi a XXVII. rendű alperest, hogy fizessen meg a felperesnek 15 napon belül 362.110 (háromszázhatvankettőezer-egyszáztíz) forint perköltséget.
- Kötelezi a XXVIII. rendű alperest, hogy fizessen meg a felperesnek 15 napon belül 1.195.910 (egymillió-egyszázkilencvenötezer-kilencszáztíz) forint perköltséget.
- Kötelezi a XXIX. rendű alperest, hogy fizessen meg a felperesnek 15 napon belül 460.465 (négy százhatvanezer-négyszázhatvanöt) forint perköltséget.
- Kötelezi a XXX. rendű alperest, hogy fizessen meg a felperesnek 15 napon belül 153.685 (egyszázötvenháromezer-hatszáznyolcvanöt) forint perköltséget.
- Kötelezi a XXXI. rendű alperest, hogy fizessen meg a felperesnek 15 napon belül 53.785 (ötvenháromezer-hétszáznyolcvanöt) forint perköltséget.
- Kötelezi a XXXII. rendű alperest, hogy fizessen meg a felperesnek 15 napon belül 160.730 (egyszázhatvanezer-hétszázharminc) forint perköltséget.
- Kötelezi a XXXIII. rendű alperest, hogy fizessen meg a felperesnek 15 napon belül 1.122.590 (egymillió-egyszázhuszonkettőezer-ötszázkilencven) forint perköltséget.
- Kötelezi a XXXIV. rendű alperest, hogy fizessen meg a felperesnek 15 napon belül 72.065 (hetvenkettőezer-hatvanöt) forint perköltséget.
- Kötelezi a XXXV. rendű alperest, hogy fizessen meg a felperesnek 15 napon belül 23.235 (huszonháromezer-kettőszázharmincöt) forint perköltséget.
- Kötelezi a XXXVI. rendű alperest, hogy fizessen meg a felperesnek 15 napon belül 37.265 (harminchétezer-kettőszázhatvanöt) forint perköltséget.
- Kötelezi a XXXVII. rendű alperest, hogy fizessen meg a felperesnek 15 napon belül 24.635 (huszonnégyezer-hatszázharmincöt) forint perköltséget.
- Kötelezi a XXXVIII. rendű alperest, hogy fizessen meg a felperesnek 15 napon belül 15.390 (tizenötezer-háromszázkilencven) forint perköltséget.
- Kötelezi a XXXIX. rendű alperest, hogy fizessen meg a felperesnek 15 napon belül 111.660 (egyszáztizenegyezer-hatszázhatvan) forint perköltséget.

181

Kötelezi a XL. rendű alperest, hogy fizessen meg a felperesnek 15 napon belül 277.850 (kettőszázhetvenhétezer-nyolcszázötven) forint perköltséget.

Kötelezi a XLI. rendű alperest, hogy fizessen meg a felperesnek 15 napon belül 83.075 (nyolcvanháromezer-hetvenöt) forint perköltséget.

Kötelezi a XLII. rendű alperest, hogy fizessen meg a felperesnek 15 napon belül 143.780 (egyszáznegyvenháromezer-hétszáznyolcvan) forint perköltséget.

Kötelezi a XLIII. rendű alperest, hogy fizessen meg a felperesnek 15 napon belül 42.700 (negyvenkettőezer-hétszáz) forint perköltséget.

Kötelezi a XLIV. rendű alperest, hogy fizessen meg a felperesnek 15 napon belül 35.410 (harmincötezer-négyszázöt) forint perköltséget.

Kötelezi a XLV. rendű alperest, hogy fizessen meg a felperesnek 15 napon belül 155.210 (egyszázötvenötezer-kettőszázöt) forint perköltséget.

Kötelezi a XLVI. rendű alperest, hogy fizessen meg a felperesnek 15 napon belül 99.940 (kilencvenkilencezer-kilencszáznegyven) forint perköltséget.

Kötelezi a XLVII. rendű alperest, hogy fizessen meg a felperesnek 15 napon belül 8.810 (nyolcezer-nyolcszázöt) forint perköltséget.

Kötelezi a XLVIII. rendű alperest, hogy fizessen meg a felperesnek 15 napon belül 17.665 (tizenhétezer-hatszázhatvanöt) forint perköltséget.

Kötelezi a XLIX. rendű alperest, hogy fizessen meg a felperesnek 15 napon belül 50.165 (ötvenezer-egyszázhatvanöt) forint perköltséget.

Kötelezi az L. rendű alperest, hogy fizessen meg a felperesnek 15 napon belül 11.350 (tizenegyezer-háromszázötven) forint perköltséget.

Kötelezi az LI. rendű alperest, hogy fizessen meg a felperesnek 15 napon belül 23.260 (huszónháromezer-kettőszázhatvan) forint perköltséget.

Kötelezi az LII. rendű alperest, hogy fizessen meg a felperesnek 15 napon belül 3.500 (háromezer-ötszáz) forint perköltséget.

Kötelezi az LIII. rendű alperest, hogy fizessen meg a felperesnek 15 napon belül 2.140 (kettőezer-egyszáznegyven) forint perköltséget.

Kötelezi az LIV. rendű alperest, hogy fizessen meg a felperesnek 15 napon belül 3.600 (háromezer-hatszáz) forint perköltséget.

Kötelezi az LV. rendű alperest, hogy fizessen meg a felperesnek 15 napon belül 80.915 (nyolcvanezer-kilencszázötvenöt) forint perköltséget.

Kötelezi az LVI. rendű alperest, hogy fizessen meg a felperesnek 15 napon belül 135.745 (egyszázharmincezer-hétszáznegyvenöt) forint perköltséget.

A le nem rótt fellebbezési eljárási illeték az állam terhén marad.

Az ítélet ellen fellebbezésnek helye nincs.

### **I n d o k o l á s**

[1] Az együttműködő 204 települési önkormányzat – köztük az alperesek – 2002. január 25-én kelt, majd 2002. június 20-án részben módosított és egységes szerkezetbe foglalt konzorciális szerződést (a továbbiakban: konzorciális szerződés) kötöttek a Dél-Balaton és Sióvölgyi

ABA

Nagyterség területén regionális integrált hulladék gazdálkodási rendszer (a továbbiakban: projekt) kialakítására, az ehhez szükséges gazdasági, pénzügyi és jogi előfeltételek megteremtésére és az európai uniós követelményrendszer megvalósításának elősegítése céljából. A szerződés bevezetőjében rögzítették, hogy az Európai Unió 2000 – 2006 közötti időszakra vonatkozó kiemelt támogatási területét, a környezetvédelmet és az ahhoz kapcsolódó eszköztendert az ún. ISPA feltételrendszer (a tagjelöltek számára az előcsatlakozási stratégia keretében nyújtandó támogatás) foglalja össze. A konzorcium gesztora Siófok Város Önkormányzata lett. A tagok – területi elhelyezkedésük alapján – 12 hulladékgazdálkodási kistérséget hoztak létre.

- [2] A konzorciális szerződés III. pontja szerint a szerződés aláírásával a tagok az ISPA pályázatuk elfogadása esetén vállalták, hogy az ebben a pontban felsorolt kötelezettségvállalások területein együttműködnek, ezen belül felelőségük fennáll a projekt keretében megvalósuló rendszer működtetéséért, illetve kiterjed a kivitelezéshez kapcsolódó biztosítékok szolgáltatására, fenntartására is.
- [3] A III/3. pontban a tagok kijelentették, hogy a beruházás megkezdését követően mindent megtesznek annak fenntartása és befejezése érdekében, kötelezettséget vállalnak arra, hogy a keletkező szilárd hulladék elhelyezésére és kezelésére a projekt megvalósításával kialakított rendszert veszik igénybe.
- [4] A III/4. pont tartalmazta, hogy a projekt megvalósítása érdekében a tagok kölcsönösen együttműködnek egymással az érintett térség egységes fejlődését szem előtt tartva, az itt lefektetett elveket betartják, a későbbiekben nem akadályozzák a rendszer működését, illetve belső működésük során minden tekintetben gyors, aktív tevékenységgel biztosítják a megvalósítását.
- [5] A III/6. pont szerint a tagok kötelezettséget vállaltak a megvalósuló projekt egységes elvek szerinti üzemeltetésére vagy annak biztosítására, továbbá arra, hogy a projekt megvalósítása során hatályos jogszabályi rendelkezések szerint járnak el, különös tekintettel lesznek a közbeszerzési törvény és a hatósági árszabályozás, továbbá a közszolgáltatásra vonatkozó kormányrendeletek rendelkezéseire.
- [6] A szerződés IX. pontjában az önkormányzatok vállalták, hogy a projekttel kapcsolatos közszolgáltatói feladatok ellátására, hatályos magyar jogszabályban meghatározott, pályázat útján kiválasztott, a közszolgáltatói feladat ellátására alkalmas, számukra legmegfelelőbb szolgáltatóval kötik meg az üzemeltetési szerződést a projekt keretében majd megvalósuló, tulajdonukba kerülő létesítmények üzemeltetésére, valamint ezzel összefüggésben a települési szilárd hulladékkal kapcsolatos közszolgáltatást ellátó közszolgáltató kiválasztására az akkor hatályos [241/2000. (XII. 23.) Korm. rendelet számú] rendeletnek megfelelően közszolgáltatási pályázatot írnak ki az ISPA pályázat elnyerését, illetve a pénzügyi memorandum aláírását követő 180 napon belül; vállalták továbbá, hogy képviselő-testületeik a közszolgáltatási szerződést megkötik.
- [7] A Környezetvédelmi és Vízügyi Minisztérium Fejlesztési Igazgatósága, valamint a konzorcium gesztora 2005. január 26., 2007. március 27., majd 2010. szeptember 16. napján támogatási szerződést kötött 32.150.000 euró értékben a 2002/HU/16/P/PE/018. számú, a Kohéziós Alapból (KA) támogatható beruházás finanszírozására.
- [8] A gesztor önkormányzat a tagi tanács által elfogadott közbeszerzési dokumentáció alapján – a Közbeszerzési Értesítőben 2006. december 20-án megjelent – Ajánlati felhívással (26328/2006.) közbeszerzési eljárást indított a Dél-Balaton és Sióvölgyi Nagyterségi Hulladékgazdálkodási önkormányzati konzorciumhoz tartozó önkormányzatok osztatlan közös tulajdonában levő hulladékkezelési, hulladékgazdálkodási létesítmények, eszközök, berendezések ISPA/KA feltételrendszer szerinti üzemeltetésére a Dél-Balaton projektterület 104 településén és az önkormányzati finanszírozási kötelezettség átvállalása tárgyában.

- [9] Az ajánlati dokumentáció az üzemeltetési jog megszerzése feltételeként rögzítette az önkormányzati finanszírozási kötelezettség átvállalását azzal, hogy a rendszer teljes üzemeltetési joga 809.478.000 forint + áfa, illetve a 2.313.106 euró + áfa összeg kifizetésével száll át a nyertes pályázóra.
- [10] A közbeszerzési eljárás nyertese Zöldfok Településgazdálkodási és Kommunális Zrt. néven a felperes lett, akinek az elnevezése 2010. január 8-ától AVE Zöldfok Településgazdálkodási és Kommunális Zrt-re, majd 2014. augusztus 19-től NHSZ Zöldfok Településgazdálkodási és Kommunális Zrt-re változott (a továbbiakban: felperes). A gesztor önkormányzat, valamint a felperes, mint üzemeltető 2007. március 8. napján üzemeltetési szerződést kötöttek.
- [11] A szerződés célja a konzorciumhoz tartozó önkormányzatok osztatlan közös tulajdonában levő hulladékkezelési, hulladékgazdálkodási létesítmények, eszközök, berendezések ISPA/KA feltételrendszer szerinti üzemeltetése volt a projekt terület 104 településén (köztük az alperesi településeken), és az önkormányzati finanszírozási kötelezettség átvállalása az ajánlati felhívásban és dokumentációban, továbbá a műszaki leírásban részletezettek szerint.
- [12] A szerződés tárgya az Ajánlati felhívás, Dokumentáció, Műszaki Leírás követelményeinek, továbbá a felperes által benyújtott Szakmai Ajánlatnak és Pénzügyi Ajánlatnak megfelelő, azon részletes feltételek rögzítése volt, amelyek alapján a Dél-Balatoni projekt terület 104 településéhez tartozó önkormányzatokat képviselő gesztor önkormányzat üzemeltetés céljából átadta a felperesnek mint üzemeltetőnek az ISPA/KA eszközöket és létesítményeket, illetve amely feltételek alapján a felperes vállalta az ISPA/KA feltételrendszer szerinti üzemeltetést.
- [13] A szerződés hatálya annak aláírása napjától 2018. október 31. napjáig tartott.
- [14] A szerződés IV. pontja felsorolta az üzemeltetésre átadandó létesítményeket, eszközöket, amelyek az alábbiak voltak:

1. hulladékgyűjtő – szállító járművek,
2. regionális hulladékkezelő-lerakó telepek: Som és Ordacsehi települések közigazgatási területén,
3. komposztáló telep: Balatonkeresztúr, Tamási települések közigazgatási területén,
4. hulladékudvarok: Balatonkeresztúr, Siófok, Enying, Tab, Tamási települések közigazgatási területén,
5. hulladékátrakó állomás: Balatonkeresztúr közigazgatási területén,
6. szelektív hulladék-gyűjtő szigetek: 103 településen.

- [15] A szerződés V. pontjában a felek rögzítették, hogy az ISPA/KA beruházás során létesült valamennyi létesítmény (felépítmény) az önkormányzatok osztatlan közös tulajdonába kerül, azokat a gesztor önkormányzat kizárólagos üzemeltetés, használat és hasznosítás céljából a felperes mint üzemeltető birtokába bocsátja. Az üzemeltetőt illeti meg a birtoklás, használat, hasznosítás és hasznok szedésének joga, továbbá jogosult harmadik személy, illetve személyek használatába adni az eszközöket, létesítményeket azzal a feltétellel, hogy a továbbadott eszköz hasznosítása is csak az ISPA/KA projekt céloknak megfelelően történhet. A felperes kizárólagos használati és üzemeltetési jogának időtartama 2018. október 31. napjáig tartott.
- [16] A szerződés VI. pontjában az üzemeltető feltétlen kötelezettséget vállalt arra, hogy az ISPA/KA projekt keretében megvalósult és üzemeltetésre átvett létesítményeket, építményeket, eszközöket, berendezéseket a vonatkozó jogszabályok, engedélyek és szakmai szabványok, a meglévő hulladékkezelési rendszer lakosságot szolgáló továbbfejlesztésével, az

ISPA/KA projekt feltételrendszere, valamint a szakmai ajánlat szerint üzemelteti. Biztosítja továbbá az ISPA/KA projektcélok teljesítését és azok ellenőrizhetőségét a projekt teljes időtartama alatt.

- [17] A VII. pontban az önkormányzatok vállalták, hogy az ISPA/KA eszközöket és létesítményeket átadják az üzemeltetőnek és arra 2018. október 31. napjáig kizárólagos használati és rendelkezési jogot biztosítanak a részére.
- [18] A szerződés VIII. pontja tartalmazta a részletes pénzügyi feltételeket. Eszerint az üzemeltetési jog ellenértéke: az önkormányzati finanszírozási kötelezettség átvállalása, mint üzemeltetési díj.
- [19] Az üzemeltetőnek – a részére 12 éves időtartamra átadott ISPA/KA létesítmények kizárólagos üzemeltetési joga (mint vagyoni értékű jog) megszerzésének ellenértékéeként – át kellett vállalnia:

- az ISPA/KA projekt megvalósulása érdekében 2006. június 30-ig már felmerült 809.478.000 forint + áfa összegű projekt előkészítési költségek teljesítését és az átállás biztosítására a Műszaki Leírás V.c./I. pontja szerinti biztosítékot kellett adnia,

- a beruházási önkormányzati finanszírozási kötelezettség teljesítését a pályázat kiírásának időpontjától számítva a projekt befejezésének végéig, 2.313.106 Euro + áfa összeg erejéig.

- [20] Az üzemeltető nyilatkozott arról, hogy a 2006. június 30-ig a projekt előkészítéssel kapcsolatosan felmerült 809.478.000 forint + áfa összeget teljesítette, mely összeg megfelel a teljes biztosítékvállalás mértékének, így az üzemeltető mentesül a biztosítékadás alól. Az üzemeltető átvállalta az önkormányzati finanszírozási kötelezettség 2006. június 30. napját követően felmerülő költségeit 2.313.106 euró + áfa összeg erejéig.

- [21] Rögzítették, hogy az üzemeltető – az üzemeltetési díjon felül – negyedévente használati díj fizetésére köteles, amely díj az éves díjmeghatározás során indokolt ráfordításként érvényesíthető. Mértéke 264.643.000 forint + áfa/ naptári év.

- [22] A felek a VIII/3. pontban rendelkeztek az üzemeltetőt megillető hulladékkezelési díjról. Eszerint az üzemeltető a hulladékkezelésre vonatkozó díjat a hulladék birtokosokkal és/vagy önkormányzatokkal kötött szerződések alapján szedi be. A hulladékkezelési díj a Pénzügyi Ajánlat 2. pontjában meghatározott ajánlati árak használati díjjal növelt összege.

- [23] A gesztor önkormányzat kijelentette, hogy a 242/2000.(XII.23.) Korm. rendelet szerint megállapított díjkalkulációban indokolt költségként elismeri az üzemeltetőnek az ISPA/KA létesítmények üzemeltetési jogának megvásárlásával, továbbá üzemeltetésével kapcsolatos valamennyi költségét és ráfordítását, így különösen, de nem kizárólagosan

- az üzemeltető által az üzemeltetési jog megvásárlásához (az üzemeltetési díj megfizetéséhez) felvett hitelek kamat ráfordításait és a hitel egyéb költségeit,

- az üzemeltetési jogra, mint vagyoni értékű jogra elszámolt értékcsökkenést, a lineáris módon, a szerződés teljes időtartamára számított értékcsökkenési leírási költség figyelembevételével,

- az üzemeltetés során az önkormányzat által megállapított, az üzemeltető által fizetendő használati díjat,

- a felelősségbiztosítás és a vagyónbiztosítás díját.

- [24] A felperes kötelezettséget vállalt arra, hogy amennyiben számára az önkormányzatok részére fizetendő használati díj egy része a „továbbadott” eszközök hasznosítása révén megtérül, úgy a továbbadott eszközök hasznosításából származó bevétel, mint díjcsökkentő tényezőt veszi

184

figyelembe az indokolt költségek és ráfordítások megállapításakor, illetve a díjkalkuláció Konzorciumi Tagi Tanács részére történő előterjesztésekor.

- [25] Az üzemeltetési szerződés IX. pontjában az üzemeltető – kötelezettségvállalásként – kijelentette, hogy a projekt területen belül érintett 104 településen az egyéb hulladékkezelést, szolgáltatást végző vállalkozásokkal/szervezetekkel egyedi megállapodások keretében (pl.: alvállalkozói szerződés) kívánja a folyamatos hulladékkezelési szolgáltatásokat/közszolgáltatást biztosítani.
- [26] A szerződés X. pontjában rögzítették az önkormányzatok egyéb kötelezettségeit:
1. felelősség az ISPA/KA projekt megfelelő megvalósulásáért,
  2. az ISPA projekt során létrejött létesítmények működése,
  3. hatósági és egyéb engedélyek beszerzése, egyéb kötelezettségek.
- [27] Az önkormányzatok vállalták továbbá, hogy valamennyi, az ISPA/KA létesítmények tulajdonosait terhelő kötelezettségnek eleget tesznek, a szükséges engedélyek esetleges hiányából eredő, az üzemeltetőt ért károkat (ideértve hulladéklerakó bezárása iránti hatósági intézkedésekből eredő károkat és elmaradó hasznait) az üzemeltető részére megtérítik, továbbá, hogy minden rendelkezésre álló eszközzel biztosítják, hogy a projekt terület 104 településéről a települési szilárd hulladék az egységes környezet-használati engedélyekben meghatározott regionális hulladékkezelő-lerakótelepekre kerüljön.
- [28] A konzorciumot létrehozó önkormányzatok egy része – köztük az alperesek – 2012 végén létrehozta az „Önkormányzati Társulás a Dél-Nyugat-Balaton Nagytérség Települési szilárd hulladécai kezelésének korszerű megoldására” nevű társulást (a továbbiakban: társulás), amely célul tűzte ki, hogy saját hulladékkezelési rendszert hoz létre, saját közszolgáltatóval kíván szolgáltatni.
- [29] A társulás 2013. december 18-án hulladékgazdálkodási közszolgáltatási szerződést kötött a Pelso-Kom Hulladékgazdálkodási Nonprofit Kft-vel (a továbbiakban: Pelso-Kom Kft.). A szerződés szerint a közszolgáltató a közszolgáltatást 2014. január 1-jétől volt köteles megkezdeni, és 2018. december 31-ig ellátni.
- [30] E szerződés 5.2. pontja szerint a hulladékgazdálkodási közszolgáltatás körébe tartozó hulladék kezelése, illetve ártalmatlanítása a kaposmérői, ordacsehi, somi, marcali hulladéklerakó területén történik, a 6.4.f) alpontja szerint a közszolgáltató kötelezettsége a hulladékgazdálkodási közszolgáltatás körébe tartozó hulladék kezelésére meghatározott helyek és létesítmények igénybevétele, illetőleg üzemeltetése, fenntartása.
- [31] A 2013. év folyamán a felperes, mint megbízó megbízási szerződéstervezetet küldött a Pelso-Kom Kft-nek, mint megbízottnak a tervezet 1. számú mellékletében felsorolt önkormányzatok közigazgatási területéről 2014. január 1-től 2018. október 31. napjáig közszolgáltatás keretében begyűjtött és elszállított települési szilárd hulladéknak az üzemeltetésében levő somi, illetve ordacsehi hulladékkezelő-ártalmatlanító telepeken kezelésére és ártalmatlanítására vonatkozóan. Ezt a szerződéstervezetet a Pelso-Kom Kft nem írta alá.
- [32] A Pelso-Kom Kft. 2013. december 31-én vállalkozási szerződést kötött a CWS Kft-vel mint vállalkozóval a Pelso-Kom Kft. által a közszolgáltatás keretében begyűjtött és a CWS Invest Kft. által üzemeltetett kaposmérői hulladéklerakóba beszállított hulladékok tulajdonjoggal való átvétele, lerakással történő ártalmatlanítása, továbbá a közszolgáltatás keretében begyűjtött szelektív csomagolási hulladékok kezelése, majd 2014. február 28-án a közszolgáltatás keretében szelektíven gyűjtött hulladék szállítása, előkezelése; a KETÉH Keszthely és Térsége Hulladékkezelő Kft-vel pedig 2014. február 1-jén zöldhulladék átvétele és kezelése; a Saubermacher-Marcali Kft. vállalkozóval 2014. május 7-én hulladék ártalmatlanítása tárgyában. Utóbbi, mint a marcali regionális hulladékkezelő telep üzemeltetője kötelezettséget vállalt arra, hogy a Pelso-Kom Kft. által előkészített, a

szerződésben foglaltaknak megfelelő hulladékot a telephelyén átveszi és annak ártalmatlanításáról a jogszabályok szerint gondoskodik.

- [33] Az alpereseket is érintő ISPA/KA projektterület 104 önkormányzatából 78 önkormányzatnál 2013. december 31. napjáig a felperes volt az önkormányzatokkal kötött szerződéssel rendelkező közszolgáltató, míg a többi településen működő közszolgáltatókkal (Tab önkormányzatát kivéve) alvállalkozói szerződéssel rendelkezett. Ennélfogva 75 önkormányzat esetében közszolgáltatóként, az önkormányzatokkal kötött közszolgáltatási szerződések alapján szedte be a hulladékkezelési díjat, illetve biztosította az eszközök közszolgáltatásban történő hasznosítását, míg a többi esetben a településen működő közszolgáltató hulladékbirtokossal kötött alvállalkozói szerződés alapján. Az utóbbi esetekben a felperes, mint üzemeltető és az egyéb, „külső” közszolgáltató közötti alvállalkozói szerződésben a „külső” közszolgáltató vállal kötelezettséget az ISPA/KA létesítmények igénybevitelére, a hulladékkezelési díj és az ISPA/KA költségek megfizetésére az üzemeltető felé.
- [34] Az alperes önkormányzatok a konzorciális szerződésben és az üzemeltetési szerződésben vállalt kötelezettségeiknek 2013. december 31-ig eleget tettek.
- [35] A hulladékról szóló 2012. évi CLXXXV. törvény (a továbbiakban: Ht.) 81.§ (1) bekezdésében foglaltakra tekintettel a felperes – nem lévén többségi állami vagy önkormányzati, illetve önkormányzati társulás tulajdonában levő cég – 2014. január 1-től közszolgáltatást már nem láthat el.
- [36] Az alperes önkormányzatok 2014. január 1. óta – Tab önkormányzata 2011. augusztus 5. óta – nem veszik igénybe az ISPA/KA eszközöket, valamint nem az ordacsehi és a somi lerakókba szállítják be a hulladékot.
- [37] Az alperesek a Siófoki Járásbíróság előtt keresetet terjesztettek elő a jelen per felperese, valamint Siófok Város Önkormányzata alperesekkel szemben, amelyben a 2007. március 8-i üzemeltetési szerződés érvénytelenségének megállapítását kérték. A járásbíróság 6.P.20.804/2015/17-II. számú, 2015. november 17-én jogerős ítéletével a keresetet elutasította.
- [38] A felperes módosított keresetében a Polgári Törvénykönyvről szóló 1959. évi IV. törvény 318. § (1) bekezdése és 339. § (1) bekezdése alapján kérte az alpereseknek a 2014. január 1-től 2018. október 31-ig terjedő időszakban felmerült, az alperesi önkormányzatokra lakos egyenérték alapján jutó rész alapján alperesenként megjelölt, összesen a hulladékkezelés elmaradásából eredő 91.242.392 forint és további, az ISPA/KA költségek meg nem térüléséből eredő 314.806.443 forint, összesen: 406.048.835 forint kártérítés és annak késedelmi kamatai megfizetésére kötelezését azzal, hogy használati díj igénye érvényesítése kapcsán jogfenntartással élt.
- [39] Az ISPA/KA költség és ráfordítás címén az általa, mint üzemeltető felvett hitelek kamatráfordításait és a hitel egyéb költségeit, az üzemeltetési jogra, mint vagyoni értékű jogra elszámolt értékcsökkenést és az ISPA/KA eszközök vagyonszolgáltatásának perrel érintett időszakokra eső, időarányos díját érvényesítette az üzemeltetési szerződés VIII/3. pontja alapján.
- [40] Előadta, hogy az ISPA/KA projektben részes önkormányzatok vonatkozásában a projekt keretében kialakított eszközrendszer igénybevitelére – ideértve a somi és ordacsehi lerakókba történő beszállítást is – kötelező. Hivatkozott a 317/2013. (VIII. 28.) Korm. rendelet 4. § (2) bekezdés f) alpontjára, ami szerint a hulladékgazdálkodási közszolgáltatási szerződésben a közszolgáltató kötelességeként meg kell határozni a közszolgáltatás körébe tartozó hulladék kezelésére meghatározott helyek és létesítmények igénybevitelét. Kifejtette, hogy az alperesi önkormányzatoknak jogszerű lehetősége lett volna arra, hogy eleget tegyenek a szerződésben vállalt kötelezettségüknek, ennek ellenére 2014. január 1-től nem biztosították az ISPA/KA eszközök igénybevitelét, valamint, hogy az önkormányzatok területéről a települési hulladékot a somi, illetve az ordacsehi hulladékkezelő létesítményekbe szállítsák be.

- [41] Arra hivatkozott, hogy az alperesek az üzemeltetési szerződés X/3. pontjában, illetve a konzorciális szerződésben meghatározott kötelezettségüket nem teljesítve szerződésszegést követtek el. Az említett kötelezettség elmulasztása kizárólag az alperesek saját elhatározásán múlott, így annak nem teljesítése nekik felróható. Szerinte a kára abból származott, hogy az alperesek a közszolgáltatók részére kötelezően igénybe veendő létesítményként nem kizárólag a somi, illetve ordacsehi lerakót írták elő, ezért a közszolgáltatók nem ezen hulladéklerakók területére szállították be a hulladékot, így az önkormányzatok szerződésszegő magatartása okozati összefüggésben áll a kár bekövetkezésével.
- [42] Az alperesek ellenkérelmükben a kereset elutasítását kérték.
- [43] A jogalap körében arra hivatkoztak, hogy nem követtek el szerződésszegést, így hiányzik a kártérítési felelősségük megállapításához szükséges jogellenes magatartás. Továbbá nem róható fel nekik, hogy nem kötöttek előnytelen és számukra hátrányt okozó szerződést. Az új közszolgáltató az ISPA/KA eszközrendszer használatára vonatkozó igényét jelezte és árajánlatot kért a felperestől, de az annyira előnytelen volt, hogy annak elfogadását az önkormányzatok okszerű gazdálkodása nem tette lehetővé. Vitatták a felperesnek azt az állítását, hogy kötelesek lettek volna igénybe venni az ISPA/KA eszközöket és a települési szilárd hulladékukat a somi, illetve ordacsehi hulladéklerakóba szállítani, ezek ugyanis a szerződésben nem szerepelnek.
- [44] A felperes érdekkörébe tartozó körülménynek tekintették azt, hogy a felperes nem felelt meg a módosult törvényi előírásoknak, amelynek folytán közszolgáltatóként nem nyújthatott az önkormányzatok felé szolgáltatást, és kizárólag ezen okból nem tudta a használati díjat sem érvényesíteni.
- [45] A jogalap körében a Kaposvári Törvényszék I.G.40.001/2019/20/I. szám alatti közbenső ítéletével megállapította, hogy az I-LVI. rendű alperesek azzal, hogy 2014. január 1-től nem biztosították az ISPA/KA eszközök igénybevételét, illetve hogy a települési önkormányzatok területéről a települési hulladék az ISPA/KA projekt során létrejött somi, illetve ordacsehi hulladékkezelő létesítményekbe kerüljön beszállításra – az alpereseket kártérítési felelősség terheli a felperesnek a hulladékkezelés elmaradásából és ISPA/KA költségek meg nem térüléséből eredő kárért.
- [46] Az elsőfokú bíróság ítéletét a Pécsi Ítéltábla Gf.V.40.009/2020/4/2. szám alatti közbenső ítéletével helybenhagyta.
- [47] Az I-LVI. rendű alperesek által előterjesztett felülvizsgálati kérelem folytán a Kúria a Pfv.V.21.013/2020/4. számú közbenső ítéletével a jogerős közbenső ítéletet hatályában fenntartotta.
- [48] Az I-LVI. rendű alperesek azzal, hogy 2014. január 1-től nem biztosították az ISPA/KA eszközök igénybevételét, illetve, hogy a települési önkormányzatok területéről a települési hulladék az ISPA/KA projekt során létrejött somi, illetve ordacsehi hulladékkezelő létesítményekbe kerüljön beszállításra, a felperesnek mindösszesen 406.048.835 forint kárt okoztak.
- [49] Az elsőfokú bíróság fellebbezéssel támadott 17.G.40.098/2022/18. számú ítéletével kötelezte az alpereseket a lakos egyenérték alapján alperesek között felosztott, összesen 406.048.835 forint összegű kár, és annak a kereset szerinti késedelmi kamatai megtérítésére az 1959. évi IV. törvény 339.§ (1) bekezdése és 355.§ (4) bekezdése, és az 1959. évi IV. törvény 301.§ (1) bekezdése alapján.
- [50] Az elsőfokú bíróság a kár mértékének tisztázására igazságügyi könyvszakértőt rendelt ki. Horváth György igazságügyi könyvszakértő szakértői véleményében azt vizsgálta, hogy azzal összefüggésben, hogy az I-LVI. rendű alperesek 2014. január 1. napjától nem biztosították az ISPA/KA eszközök igénybevételét, illetve, hogy a települési önkormányzatok területéről a települési hulladékot az ISPA/KA projekt során létrejött somi és ordacsehi hulladékkezelő létesítményekbe szállítsák be, a felperesnek milyen kára keletkezett. A szakértő az

187



eredménykiesés összegét az ISPA/KA költségek meg nem térülése esetében lakosegyenérték alapján osztotta fel az egyes településekre. Számításai folytán a hulladékkezelésből származó elmaradt haszon mértékét az alperesi önkormányzatok tekintetében összesen 91.242.392 forint összegben, az ISPA/KA költségek meg nem térüléséből eredő kár mértékét pedig összesen 314.806.443 forint összegben állapította meg. A szakértő kiemelte, hogy a felperes ISPA/KA projekttel kapcsolatos költségei folyamatosan felmerültek abban az időszakban is, amikor a felperes nem volt közszolgáltató, azaz a 2014. január 1. – 2018. október 31. napja közötti időszakban is. A 2013. december 31. napjáig felmerült és díjakba beépített ISPA/KA költségek kizárólag a díjmegállapítással érintett időszakra vonatkoztak. Megállapította, hogy az 56 alperesi önkormányzattól 52 nem fizetett ISPA/KA költséget 2014. január 1. napját követően, így ezektől az önkormányzatoktól egyáltalán nem térült meg ISPA/KA költség. A felperes tényleges kárát a 2014. január 1. napjától – 2018. október 31. napjáig terjedő időszakban meg nem térült ISPA/KA költségeknek és ráfordításoknak az alperesi önkormányzatokra lakosegyenérték alapján jutó részében jelölte meg, míg elmaradt hasznát a hulladékkezelési díj ártalmatlanítási díjtételének, mint meg nem fizetett tételnek a kieséséből eredeztette, elmaradt haszonként az ártalmatlanítási díjkiesés 7,4%-os árbevétel arányos nyereségét (mely azonos a 8%-os költségarányos nyereséggel) határozta meg kárösszegként.

[51] Az alperesek szerint a szakértőnek vizsgálnia kellett volna az üzemeltetési szerződéssel érintett teljes időszakot, nem lehet figyelmen kívül hagyni, hogy a felperes az ISPA/KA eszközöket az üzemeltetési szerződés megkötése óta folyamatosan használta 2014. január 1. után is, és azzal nem közszolgáltatás körébe tartozó hulladékot is gyűjtött. Kötelezettséget vállalt arra is, hogy amennyiben az önkormányzatok részére fizetendő használati díj a továbbadott eszközök hasznosítása révén megtérül, úgy a továbbadott eszközök hasznosításából származó bevételt, mint díjsökkentő tényezőt is figyelembe veszi az indokolt költségek és ráfordítások megállapításánál. Hivatkozott arra is, hogy az elkülönítetten gyűjtött hulladék nem tartozik a települési vegyes hulladék körébe, így a lom vagy zöldhulladék nem képezheti a kárigény részét. Állítása szerint a nyereségszámítás megalapozatlan, hiszen 2013. június 1. után a felperes sem tudta érvényesíteni 8%-os nyereségét a rezsicsökkentett díjakra figyelemmel. Az ártalmatlanítási díjtétel kapcsán pedig arra utalt, hogy vizsgálni szükséges a szerződésben szereplő alperesek körén kívül álló önkormányzatok által és az eszközhasznosítás körében beszállított hulladék mennyiségeket is a 2014. január 1. - 2018. október 31. napjáig terjedő időszakra.

[52] Az elsőfokú bíróság rámutatott, hogy a közbenső ítélet alapján az alperesek kártérítési felelőssége 2014. január 1. és 2018. október 31. napja közötti időszakban jogerős ítélettel megállapított, ez már nem tehető vitássá, így erre az időszakra vizsgálta a kár mértékét. Az igazságügyi szakértő rámutatott arra, hogy 2013. december 31. napjáig a díjakba beépített ISPA/KA költségek minden esetben a díjmegállapítással érintett időszakra vonatkoztak. Erre figyelemmel az elsőfokú bíróság – a szakértői vélemény alapulvételével – megállapította, hogy a 2013. december 31. napjáig terjedő időszakban történt költségmegtérülés nem vehető figyelembe a perrel érintett időszakban felmerült költségek megtérülése szempontjából. Nem befolyásolja az alperesek kártérítési felelősségét sem az, hogy a 2014. január 1. napját megelőző években milyen ISPA/KA költségek térültek, sem az, hogy 2014. január 1. napját követő időszakban más – perben nem álló – önkormányzatoktól - a felperesnek milyen megtérülése keletkezett, illetve az sem, hogy az eszközök hasznosításából a felperes milyen összegű bevételre tett szert. Ez ugyanis az alperesek üzemeltetési szerződésből eredő kártérítési felelősségét nem csökkenti, az alperesek sem tudtak megjelölni olyan szerződéses vagy más jogszabályi rendelkezést, amely arra utalna, hogy a felperes bevételeit az alperesekre eső ISPA/KA költségekre lenne köteles elszámolni, csökkentve ezzel az alperesek kártérítési felelősségének mértékét.

[53] Az üzemeltetési szerződés VIII.3. pontjával összefüggésben rámutatott az elsőfokú bíróság, hogy az eljárás során nem merült fel arra nézve adat, hogy a felperesnek bármilyen, a használati díj egy részének megtérülését eredményező bevétele származna a továbbadott

eszközök hasznosítása folytán, sőt a szakértő megállapítása szerint 2014. január 1. – 2018. december 31. napja közti időszakban csak a szerződést teljesítő önkormányzatoktól térült meg – a lakosegyenérték alapján rájuk eső ISPA/KA költségből 229.351.305 forint ISPA/KA költség, de ebben használati díj nem térült meg.

- [54] Megállapította az elsőfokú bíróság, hogy az üzemeltetési szerződés szerint a felperes a kizárólagos használati és üzemeltetési jogából eredően a szerződés tárgyát képező eszközöket, berendezéseket, létesítményeket jogosult további harmadik személy, illetve személyek (az eszközök közszolgáltatásban történő hasznosítása céljából különösen a projekt területen működő többi közszolgáltató) használatába adni, de csak azzal a feltétellel, hogy ezen továbbadott eszköz hasznosítás is csak az ISPA/KA projekt céloknak megfelelően történhet. Figyelemmel arra, hogy a hulladéklerakóra beszállított hulladéknak 90%-ban (a módosítást követően 80 %-ban) a projektterületen belüli, lakossági közszolgáltatásból kellett származnia, így a felperes, mint üzemeltető bevétele nagyban függ a közszolgáltatástól. A felperes sehol sem közszolgáltató, így az üzemeltetés keretében számára járó ISPA/KA költség nyilvánvalóan a szerződésszerűen teljesítő önkormányzatok közszolgáltatóival kötött alvállalkozási szerződés teljesítése útján térülhetne. Mivel jelen perben érvényesített követelés kizárólag a szerződést nem teljesítő, és így a kártérítésért felelős alperesi önkormányzatokra lakosegyenérték arányosan jutó ISPA/KA költségeket és a hulladékkezelés elmaradásából eredő elmaradt hasznot tartalmazza, ezt az igényét a felperes alappal érvényesítette.
- [55] Utalt arra, hogy a konzorciumi szerződés III.3. pontja alapján a tagok arra vállaltak kötelezettséget, hogy a keletkező szilárd hulladék elhelyezésére és kezelésére veszik igénybe a projekt megvalósításával kialakított rendszert. Az üzemeltetési szerződés alapján a 104 önkormányzat a települési szilárd hulladék somi, illetve ordacsehi hulladékkezelő lerakó telepekre kerülésére vállalt kötelezettséget, a somi, illetve ordacsehi lerakók használata az alperesek számára egyértelműen szerződéses kötelezettség volt, az elkülönítetten gyűjtött hulladéokra, mint szilárd hulladéokra pedig ez ugyanúgy vonatkozott, mint a más, vegyes hulladéokra, az ezzel ellentétes alperesi álláspontot ezért nem fogadta el.
- [56] Hivatkozott ítélete indokolásában arra is, hogy az igazságügyi szakértő a szakvéleményében alátámasztotta a felperes elmaradt haszon tekintetében érvényesített kereseti követelését is. A szakértői vélemény alapján megállapította, hogy a felperes kizárólag az ártalmatlanítási díj 8%-os költségarányos haszonkulccsal számított nyereségtartalmát követeli, magát az ártalmatlanítási díjat nem érvényesíti, illetve, hogy a felperes az általa 2013. évben beszállított, nyilvántartott hulladékmennyiségek alapján számolta ki a perbeli időszakra vonatkozó elmaradt hulladékmennyiséget, melyet csökkentettek a perrel érintett időszakban történt beszállítások. Utalt az elsőfokú bíróság arra, hogy az alperesek a hulladékkezelés elmaradásából eredő kártétel kapcsán úgy nyilatkoztak, hogy a szakértői vélemény megállapításait nem vitatják. (17.G.40.098/2022/5. szám alatti jegyzőkönyv 3. oldal), így e kártételre további bizonyítás lefolytatása nem volt indokolt.
- [57] Az ISPA/KA költségek térülésével összefüggésben a szakértő szóbeli meghallgatását követően az alperesek a szakértői kárszámítási módszerét, a vizsgálat helytálló voltát, a szakértő számításainak helyességét nem vitatták, csupán az ISPA/KA költségek megtérülésének a felek között fennálló jogviszony teljes időtartamára vonatkozó vizsgálatának és a felperes nem lakossági hulladékszállításból/-kezelésből eredő bevétele elszámolásának szükségességét állították.
- [58] Az elsőfokú bíróság a szakértői vélemény megállapításait, mint aggálytalant az összegszerűség körében ítéletének alapjául elfogadta, az új szakértő kirendelése iránti alperesi bizonyítási indítványnak nem adott helyet. Az alperesek által csatolt, jelen perrel is érintett jogviszonnyal kapcsolatos másik perben kirendelt szakértő véleményének alperesek által hivatkozott megállapításai tekintetében megállapította, hogy azok sem cáfolják a jelen perben eljáró igazságügyi szakértő szakértői véleményében foglaltakat, azt nem teszik aggályossá, az alperesek által az üzemeltetési szerződés megszegéséből eredő kár mértékét nem érintik.

- [59] Az ítélet ellen annak megváltoztatása és a kereset elutasítása iránt az alperesek terjesztettek elő fellebbezést. Kérték továbbá a felperes perköltségben marasztalását.
- [60] Fellebbezésük indokolásában arra hivatkoztak, hogy a kereseti kérelem összecszerúségének alátámasztására a perben beszerzett igazságügyi szakértői vélemény, annak írásbeli és szóbeli kiegészítésével sem alkalmas. A perben kirendelt igazságügyi szakértő a felperes által kimunkált kárérték számszaki ellenőrzését végezte el, a szakértői kirendelés 2.) pontjában írtak teljeskörű kimunkálására szakvéleményében nem került sor. A 2.) pont jelentős kiegészítésre szorul, hiszen a szakértő nem vizsgálta az üzemeltetési szerződéssel érintett teljes időszakot annak ellenére, hogy az elsőfokú bíróság ezt a kérdést tűzte feladatául. Mivel a szakértő a 2014. januártól 2018. december 31-ig terjedő időszakot vette figyelembe, a szakvélemény nem felel meg a kirendelő végzésben foglaltaknak.
- [61] Hivatkoztak arra, hogy az alpereseknek kezdettől fogva az volt az álláspontja, hogy az ISPA/KA költségek jelentős részére már megtérült a közszolgáltatással érintett években, a 103 önkormányzat teljesítésére figyelemmel, illetve a még most is folyó szolgáltatás során a perben nem álló önkormányzatok részéről. Álláspontjuk szerint a szakértői vizsgálatnak ki kellett volna terjednie arra, hogy a teljes üzemeltetési szerződéssel érintett időszak és a próbáüzem ideje alatt milyen ISPA/KA költségei térültek meg a 103 önkormányzat teljesítésére figyelemmel.
- [62] Hivatkoztak arra, hogy az ISPA/KA eszközöket a felperes üzemeltette, használta az üzemeltetési szerződés megkötése óta 2014. január 1. után is, azzal nem csak közszolgáltatási hulladékot gyűjtött és kezelt, a lerakóba történt idegen beszállítás is, leginkább közületi beszállítások, amelyből szintén térült az ISPA/KA költség. Álláspontjuk szerint a felperes által adott kimutatások és a szakértői vizsgálat sem fogta át az üzemeltetőnek a közszolgáltatásból a közszolgáltatói alvállalkozókkal kötött szerződésekből és a közületek, gazdálkodó szervezetek beszállításaiból eredő ISPA/KA térülést.
- [63] Utaltak arra, hogy a felperes arra is kötelezettséget vállalt, hogy a továbbadott eszközök hasznosításából származó bevételt, mint díjsökkentő tényezőt figyelembe veszi. E díjsökkentés levezetése is szükséges a kár pontos kimunkálásához.
- [64] Hivatkoztak a Kaposvári Törvényszék előtt 6.G.40.028/2020. szám alatt folyamatban lévő perben 77. sorszám alatt beszerzett, a Nemzeti Szakértő és Kutató Központ által adott együttes igazságügyi könyvszakértői véleményre, amely perben a jelen per tárgyát is képező, és a szakvélemény útján fel nem tárt ISPA/KA költségtérülést tűzték a szakértő feladatául. Utaltak arra, hogy a szakértői intézet feltárta, hogy a támogatásból megvalósult létesítményekben a költség-haszon elemzésben kalkulált 20%-ot meghaladó mértékű közületi hulladékbeszállítás történt, a lakosság és a közületek aránya 50-50%-os volt. Állították, hogy az üzemeltetésbe adott eszközök hasznosítása az üzemeltetési szerződésbe ütköző módon történt, és ez jelentős árbevételt jelentett a felperesnek, amelyből megtérülhetett az ISPA/KA költség. Vitatták, hogy a felperes bevétele nagyban a lakossági közszolgáltatásából származott és helytelennek találták azt a megállapítást is, hogy az üzemeltető bevétele 80%-ban a közszolgáltatástól függött. A szakértői intézet által készített szakvélemény alapján állították, hogy a szerződés XVII. pontját a felperes megszegte, amelyről az alperesek a másik perben szereztek tudomást.
- [65] Sérelmezték, hogy a felperes nem adott tájékoztatást arról évenkénti bontásban, hogy az eszközök továbbhasznosításából mekkora összeg térült meg. A közületi hasznosításra is figyelemmel arra hivatkoztak, hogy a felperes ISPA/KA költségei megtérültek, az elsőfokú ítéletben szereplő marasztalási összeg megfizetése ezért a felperesi oldalon káronszerzést eredményezne. Hivatkozott az 1959. évi IV. törvény 355.§ (4) bekezdésére, illetve a káronszerzés tilalmára arra, hogy a károsultat ért vagyoni hátrányból le kell vonni azt a vagyoni előnyt, amelyhez a károsult a káresemény folytán jutott.
- [66] Az elsőfokú bíróság a 2023. május 11. napján kelt 17.G.40.098/2022/29. számú kiegészítő ítéletével kötelezte a pereszes alpereseket a felperes javára elsőfokú perköltség

megfizetésére a polgári perrendtartásról szóló 1952. évi III. törvény 78.§ (1) és (2) bekezdése, valamint 82.§ (2) bekezdése alapján. A felperes perköltség igényét az ügyvédi munkadíjra vonatkozó megállapodás alapján terjesztette elő a bírósági eljárásban megállapítható ügyvédi költségekről szóló 32/2003. (VIII. 22.) IM rendelet 2.§ (1) bekezdése alapján a pertárgyérték 5%-a, de tárgyalásonként minimum 30.000 forint + áfa összegben.

- [67] Az elsőfokú bíróság azt állapította meg, hogy a 406.048.835 forint összegű pertárgyértékre figyelemmel a felperesi jogi képviselő részére igényelt ügyvédi díj eltúlzott mértékű, a kifejtett ügyvédi tevékenységgel nem áll arányban, ezért az ügyvédi munkadíj mértékét az ügy bonyolultságára, a megtartott tárgyalások és az előterjesztett beadványok számára, és így az indokoltan kifejtett ügyvédi tevékenységre figyelemmel 10.000.000 forint + áfa összegben állapította meg az IM rendelet 2.§ (2) bekezdése alapján mérsékelve a megbízási szerződésben kikötött munkadíjat. Ezen felül a felperesnél felmerült 1.500.000 forint összegű illeték, és 2.318.860 forint összegű szakértői díj megtérítésére kötelezte az alpereseket.
- [68] A kiegészítő ítélet ellen az alperesek terjesztettek elő fellebbezést, amelyben elsődlegesen a kiegészítő ítélet megváltoztatását és a perköltségben való marasztalásuk mellőzését, valamint a felperes első- és másodfokú perköltségben való marasztalását, másodlagosan a felperes javára megítélt perköltség 5.000.000 forint + áfa összegre leszállítását kérték.
- [69] E fellebbezésük indokaként előadták, hogy a 17.G.40.098/2022/19. számú ítélet ellen az alperesek fellebbezéssel éltek, kérték az ítélet megváltoztatását és a kereset elutasítását, amelynek teljesítése esetén a perköltségviselésre vonatkozó kiegészítő ítéleti döntés nem állná meg a helyét, és a felperes pervesztessége esetén a perköltséget a Pp. 78.§ (1) bekezdése alapján a felperesnek kellene viselnie.
- [70] Az alperesek által a kiegészítő ítélet ellen előterjesztett fellebbezés folytán a Pécsi Ítéltábla előtt Gf.V.40.021/2023. szám alatt indult ügyet az együttes elbírálás végett a másodfokú bíróság a Gf.V.40.019/2023. szám alatt folyamatban lévő másodfokú ügyszöveghez egyesítette.
- [71] A felperes fellebbezési ellenkérelmében az elsőfokú bíróság ítéletének és kiegészítő ítéletének helybenhagyását kérte, helyes indokai alapján, kérte továbbá az alperesek másodfokú perköltségben marasztalását is. Hivatkozott arra, hogy az alperesek fellebbezésének 2. oldal 3. bekezdésében megjelölt jogszabályi hivatkozások (az 1959. évi IV. törvény 340.§ (1) bekezdése, 164.§ (1) bekezdése, 177.§ (1) bekezdése, 206.§ (1) bekezdése) a fellebbezéssel támadott ítélet tárgya szempontjából irrelevánsak. Utalt arra, hogy a jogalap a meghozott jogerős közbenső ítéletre tekintettel ítélt dolognak minősül, felülbírálatára már nincs lehetőség.
- [72] Kiemelte, hogy az alperesek a marasztalás mellőzését a tőkefizetési kötelezettség teljes összege tekintetében előterjesztették, ugyanakkor a 91.242.392 forint összegű hulladékkezelés elmaradásából származó kár tekintetében fellebbezésükben érdemi nyilatkozatot nem terjesztettek elő, a perben kirendelt szakértői véleményét e tekintetben az elsőfokú eljárás során sem vitatták.
- [73] A 314.806.443 forint összegű, az ISPA/KA költség meg nem térüléséből eredő kártérítési igény tekintetében kifejtették, hogy a szakvélemény egyértelműen rögzíti, hogy a felperes ISPA/KA költségei a szerződés teljes időszaka alatt felmerültek, amelyeket 2013. december 31. napjáig a közszolgáltatási díjakban szedett be a felperes. A szakértő megállapította, hogy a 2013. december 31-ig történt térülés nem vehető figyelembe a perrel érintett időszakban felmerült költségek megtérülése szempontjából, illetőleg arra is utalt, hogy a perbeli időszakban csak a szerződés teljesítő önkormányzatoktól térült meg a rájuk eső ISPA/KA költség egy része, amelyben azonban használati díj egyáltalán nem térült meg. A per tárgya nem a felek közötti jogviszonyból eredő teljeskörű elszámolás, hanem a kártérítés és járulékainak megfizetése, így nem befolyásolja az alperesek kártérítési kötelezettségének összegét, hogy a 2014. január 1. napját megelőző években milyen ISPA/KA költségek térültek meg azoktól az önkormányzatoktól, akik jelen pernek nem részesei. A felperes csak a szerződésszegő 56 önkormányzattal szemben érvényesítette igényét lakos egyenérték alapján.

Nincs lehetőség az alperesek által hivatkozott próbaüzem vagy a 103 önkormányzatra vetített hulladékmennyiség vizsgálatára és az árbevétel bontásra sem. Utaltak arra, hogy az alperes sem tudott pontos jogszabályhelyet, szerződéses rendelkezést megjelölni, amiből levezethető lenne az az álláspontja, hogy figyelembe kell venni az ISPA/KA költségek kapcsán a máshonnan történő megtérülést.

- [74] Utalt arra is, hogy a felperesnek a keresettel érintett időszakban használati díjrész egyáltalán nem térült, így azzal díjcsökkentő tételként számolni nem lehet. A használati díj a jelen pernek nem tárgya, az alperesektől követelt kárösszeg sem tartalmaz ilyen elemet, ezért annak kimunkálása teljes mértékben szükségtelen. Hivatkoztak arra is, hogy a Kaposvári Törvényszék előtt 6.G.40.028/2020. szám alatt használati díj megfizetése tárgyában folyamatban lévő per eltérő felek között, eltérő tárgyban folyik, és az ott kirendelt szakértő feladata is eltér a jelen perben vizsgált kérdésektől. A másik perben született szakvélemény nem teszi jelen per tárgyát érintően született szakvéleményt alaptalanná, illetve, hogy az a szakvélemény nem tartalmaz olyan megállapításokat, amelyekről az alperesek a fellebbezésükben hivatkoznak. A másik perben született szakvélemény nem tárt fel semmilyen 50-50%-os arányt, sem az üzemeltetési szerződés megszegését, amely egyébként is jogkérdés, nem szakértői feladat.
- [75] Vitatta az alpereseknek a felperes szerződésszegésére vonatkozó állításait, és arra hivatkozott, hogy a kártérítés összecszerúségére ezeknek az alptalan hivatkozásoknak nincs kihatása. Utalt arra, hogy a szakértő szóbeli meghallgatása során az alperesek a szakértői kárszámítás módszerét, a vizsgálat helytálló voltát, a számítás helyességét nem vitatták. A kár mértéke, összecszerúsége a szakvélemény alapján kétséget kizáróan megállapítható volt, ezért az új szakértő kirendelésének az 1952. évi III. törvény 182.§ (3) bekezdésében foglalt feltételei nem állnak fenn.
- [76] Az 1959. évi IV. törvény 4.§ (4) bekezdése és a káronszerzés tilalma körében kifejtette, hogy hiányzik annak ténybeli alapja. A kiegészítő ítélet ellen irányuló fellebbezés kapcsán arra hivatkozott, hogy az elsőfokú bíróság a felperes kereseti kérelméhez képest jelentősen, több mint 50%-ban mérsékelte az alpereseket terhelő ügyvédi munkadíj összegét, amelynek további mérséklése nem indokolt.
- [77] A fellebbezés nem megalapozott.
- [78] Az elsőfokú bíróság által helyesen megállapított tényállást a másodfokú bíróság is elfogadta ítélezése alapjául.
- [79] A másodfokú bíróság az elsőfokú bíróság érdemi döntésével és annak indokaival is teljes egészében egyetértett, ezért az elsőfokú bíróság ítéletét az 1952. évi III. törvény 383.§ (2) bekezdése és 386.§ (4) bekezdése alapján helyes indokaira tekintettel hagyta helyben.
- [80] A fellebbezésre tekintettel a másodfokú bíróság a következőkre utal:
- [81] A Kaposvári Törvényszék 1.G.40.015/2021/15. számú szakértő kirendelő végzésének második kérdése az volt, hogy a szakértő állapítsa meg, a felek közötti üzemeltetési szerződés VIII.3. pontjához kapcsolódóan miként alakult az ISPA/KA költségek megtérülése a felperes számára a szerződés teljes időszakát figyelembe véve. A szakértő úgy nyilatkozott, hogy az NHSZ Zöldfok Zrt. az alperesi önkormányzatoknál és a teljesítő önkormányzatoknál is csak az egyes önkormányzatokra lakos egyenérték alapján eső költségeket számolta fel. A felperes 2013. december 31-ig a 2013. december 31-ig felmerült időszak költségeit érvényesítette. A díjakba beépített költségek a díjmegállapítással érintett (és nem további, 2013. december 31-et követő) időszakra vonatkoznak. A felperes 2013. december 31-ig volt közszolgáltató. 2008-tól 2013-ig a kártérítési keresetben nevesített költségelemek kizárólag a lakossági közszolgáltatási díjakba kerültek beépítésre. A szakértő ezután ismertette, hogy hogyan történt a költségeknek a meghatározása, érvényesítése, és rámutatott arra, hogy a lakossági közszolgáltatási díjakba beépített költségek kétszeres ellenőrzésen és jóváhagyáson mentek át, másrészt a díjakba beépített költségek a díjmegállapítással érintett (és nem további 2013.

december 31-et követő) időszakra vonatkoznak, ezért a 2013. december 31-ig terjedő időszakban történt költségmegtérülés nem vehető figyelembe a perrel érvényesített időszakban felmerült költségek megtérülése szempontjából. A szakértő tehát megválaszolta a kérdést, bemutatta azt, hogy miként alakult a költségek megtérülése.

- [82] A szerződésben a felperes kötelezettséget vállalt arra, hogy amennyiben számára az önkormányzatok részére fizetendő használati díj egy része a továbbadott eszközök hasznosítása révén megtérül, úgy a továbbadott eszközök hasznosításából származó bevételt, mint díjcsökkentő tényezőt veszi figyelembe az indokolt költségek és ráfordítások, megállapításakor, illetve a díjkalkuláció konzorciumi tanács részére történő előterjesztésekor. Ez konkrét szerződéses kikötés volt, meghatározták a felek, hogy mi az a máshonnan szerzett bevétel, amit figyelembe kell venni a költségek meghatározásánál költségcsökkentő tényezőként. Ehhez hasonlóan a felek kiköthették volna a szerződésben azt is, hogy a közületektől származó bevételeket vagy azok egy részét díjcsökkentő tényezőként veszik figyelembe, de ilyen kikötést nem tartalmaz a szerződés. A nem lakossági közszolgáltatás körébe tartozó hulladék gyűjtéséből származó bevételekhez a felperes akkor is hozzájutott volna, ha az alperesek a szerződést teljesítik, ezért nem lehet szó arról, hogy káronszerzés következne be a felperesi oldalon a kártérítés megfizetésével.
- [83] Azt a kérdést, hogy a felperes ezekhez a bevételeihez a szerződés megszegésével jutott-e, nem vizsgálhatta a másodfokú bíróság, mert az alperesek a felperes szerződésszegésére alapított igényt sem viszontkereset, sem beszámítási kifogás keretében nem érvényesítettek a perben, így a pernek ez nem volt tárgya.
- [84] Az eredménytelenül fellebbező alperesek A Pp. 78.§ (1) bekezdése alapján kötelesek a felperes másodfokú eljárásban felmerült, ügyvédi munkadíjból álló perköltségének megfizetésére, amelynek összegét a másodfokú bíróság a felszámított munkadíjnak a 32/2003. (VIII.22.) IM rendelet 2.§ (2) bekezdése alapján történt mérséklésével, mérlegeléssel az elsőfokú kiegészítő ítéletben megállapított teljes perköltség 50%-ában állapította meg.
- [85] Az alperesek személyes illetékmentessége folytán a feljegyzett illetéket az Itv. 74.§ (3) bekezdése folytán irányadó 6/1986.(VI.26.) IM rendelet 14.§-a alapján az állam viseli.

Pécs, 2023. június 28.

Dr. Zóka Ferenc s.k. a tanács elnöke, dr. Hrubai Adrienn s.k. előadó bíró, dr. Berki Csilla s.k. bíró